

Ръководство за употреба

Пасивни говорители R1380DB

Важни инструкции за безопасност

- Моля, прочетете внимателно ръководството. Запазете го на безопасно място за бъдещи справки.
- Използвайте само аксесоари, одобрени от производителя.
- Поставете правилно устройството, като следвате инструкциите в секцията за свързване на устройството.
- Препоръчваме да използвате продукта при температура на околната среда в рамките на 0-35°C. Препоръчва се продуктът да се транспортира и съхранява в среда с температура 0-35°C.
- За да намалите риска от пожар и токов удар, не излагайте продукта на дъжд или влага.
- Не използвайте този продукт близо до вода. Не потапяйте продукта в течност и не го излагайте на капки или пръски.
- Не поставяйте и не използвайте този продукт близо до източници на топлина (напр. радиатор, нагревател, печка или други устройства, генериращи топлина).
- Не поставяйте върху продукта съд пълен с течности, като например вази или до открит огън, като например запалени свещи.
- Не блокирайте вентилационните отвори. Не поставяйте предмети във вентилационните отвори или вдлъбнатините. Може да предизвикате пожар или токов удар.
- Запазете достатъчно пространство около продукта, за да поддържате добра вентилация (препоръчват се минимум 5 см).
- Не прилагайте прекомерна сила, за да вкарате щепсел в гнездото. Преди свързване проверете за запушване на жака и дали щепселът съвпада с него и е ориентиран в правилната посока.
- Съхранявайте предоставените аксесоари и части (като винтове) далече от деца, за да предотвратите поглъщането им по погрешка.
- Не отваряйте и не сваляйте сами корпуса. Това може да Ви изложи на опасно напрежение или други опасни рискове. Независимо от причината за повреда (например повреден проводник или щепсел, излагане на течност или попадане на чужди предмети, излагане на дъжд или влага, неработещ или изхвърлен продукт и др.), ремонтът трябва да се извърши незабавно от опълномощен сервизен работник.
- Никога не използвайте силна киселина, алкали, бензин, алкохол или други химични разтворители, за да почиствате повърхността на продукта. Използвайте само неутрален разтворител или чиста вода за почистване.



Прекомерно силната музика може да доведе до загуба на слуха. Моля, поддържайте силата на звука в безопасен обхват.



Правилно изхвърляне на този продукт. Тази маркировка показва, че този продукт не трябва да се изхвърля заедно с други домакински отпадъци в целия ЕС. За да предотвратите евентуална вреда на околната среда или човешкото здраве от неконтролирано изхвърляне на отпадъци, рециклирайте го отговорно, за да насърчите устойчивото повторно използване на материалните ресурси. За да върнете използваното устройство, моля, използвайте системите за връщане и събиране или се свържете с търговеца на дребно, откъдето сте закупили продукта. Те могат да вземат този продукт за екологично безопасно рециклиране.



Използвайте само количката, стойката, статива, конзолата или масата, посочени от производителя, или продавани с апарата. Когато се използва количка, внимавайте при преместване на комбинацията количка/апарат, за да избегнете наранявания и преобръщане.

Съдържание на кутията

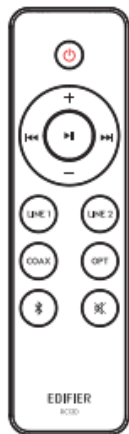

Дистанционно управление

Пасивна тонколона

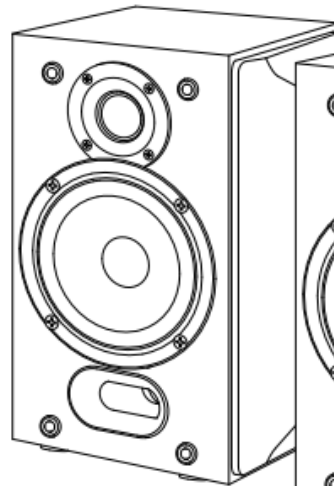

Активна тонколона

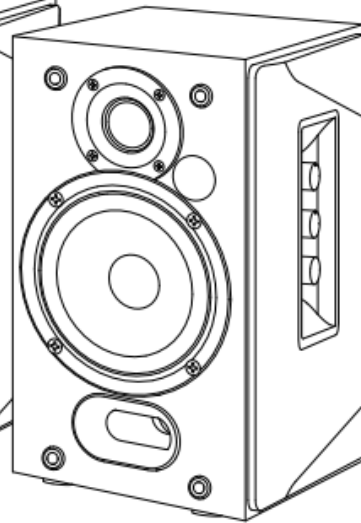

Свързващ кабел за тонколоните

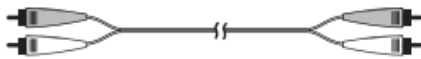

RCA към RCA аудио кабел

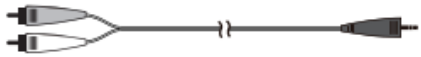

3,5мм-RCA аудио кабел

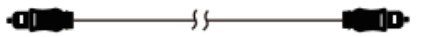

Оптичен кабел



Ръководство за употреба

Забележка: Възможно е илюстрациите в ръководството за употреба да се различават от продукта.

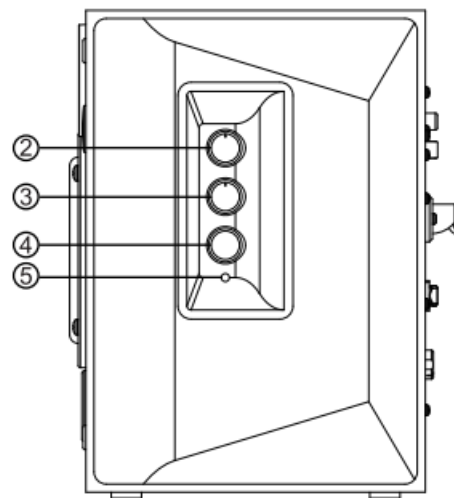
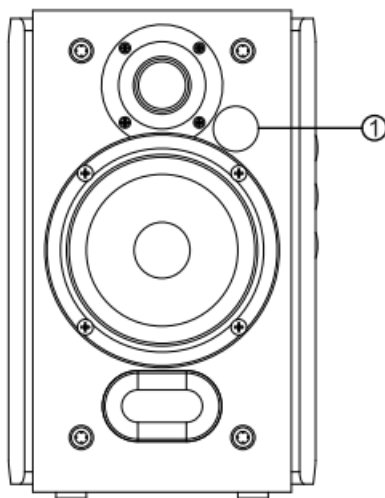

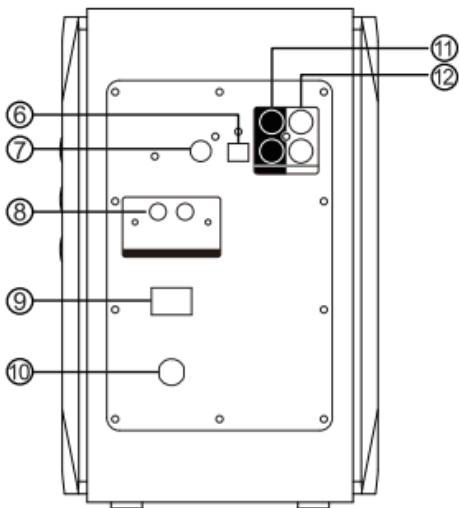

1. Инфрачервен приемник/индикатор за вход
Червен: Оптичен/Коаксиален режим
Син: Bluetooth режим
Зелен: Режим Line In(входяща линия) 1/Line In(входяща линия) 2
2. Копче за високите тонове
3. Копче за баса
4. Основно копче за управление на звука/избор на въвеждане Натиснете: превключвател за режим на въвеждане (Line In 1→ Line In 2→ Оптичен Натиснете и задръжте: готовност Коаксиален Bluetooth)
5. Индикатор за захранване
6. Вход за оптичен кабел
7. Вход за коаксиален кабел
8. Свързване с пасивна тонколона

9. Превключвател на захранването
10. Захранващ кабел
11. Line In (входяща линия) входящ сигнал 1
12. Line In (входяща линия) входящ сигнал 2

Дистанционно управление

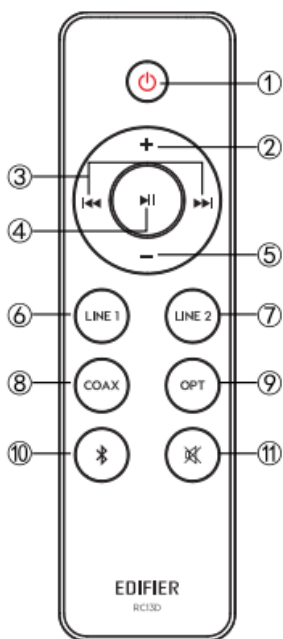

1. Включване/изключване
2. Увеличаване на звука
3. Предишна песен/следваща песен (Bluetooth режим)
4. Пауза/възпроизвеждане (Bluetooth режим)
5. Намалвяване на звука
6. Режим Line In (входяща линия) 1
7. Режим Line In (входяща линия) 2
8. Коаксиален режим
9. Оптичен режим
10. Bluetooth режим
- Натиснете и задръжте бутона за да прекратите Bluetooth връзката
11. Заглушаване на звука

Инсталиране и подмяна на батерията
Завъртете капачето на батерията по посока на стрелката и го извадете, монтирайте батерията CR2032 в отделението за батериите и затворете капачето.

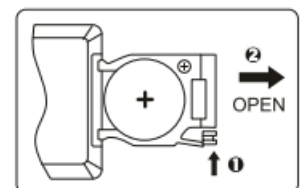

ВНИМАНИЕ!

1. Не поглъщайте батерията; опасност от химическо изгаряне.
2. Продуктът включва батерия тип „копче“. Поглъщането на тази батерия може да доведе до нараняване или смърт. Не поставяйте новата или старата батерия там, където деца могат да стигнат до нея.
3. Не използвайте продукта, ако капакът на батерията липсва или не е затворен, съхранявайте устройството за дистанционно управление недостъпно за деца.
4. Моля, незабавно отидете в болницата, ако батерията бъде погълната.

Забележка:

1. Не поставяйте дистанционното управление на места, които са горещи и влажни.
2. Не зареждайте батериите.
3. Извадете батериите, когато не използвате уреда за продължителен период от време.
4. Батерията не трябва да се излага на силна топлина, като пряка слънчева светлина, огън и т.н.
5. Съществува опасност от експлозия, ако батерията е поставена неправилно. Сменете батерията само с батерия от същия или еквивалентен вид.

Свързване

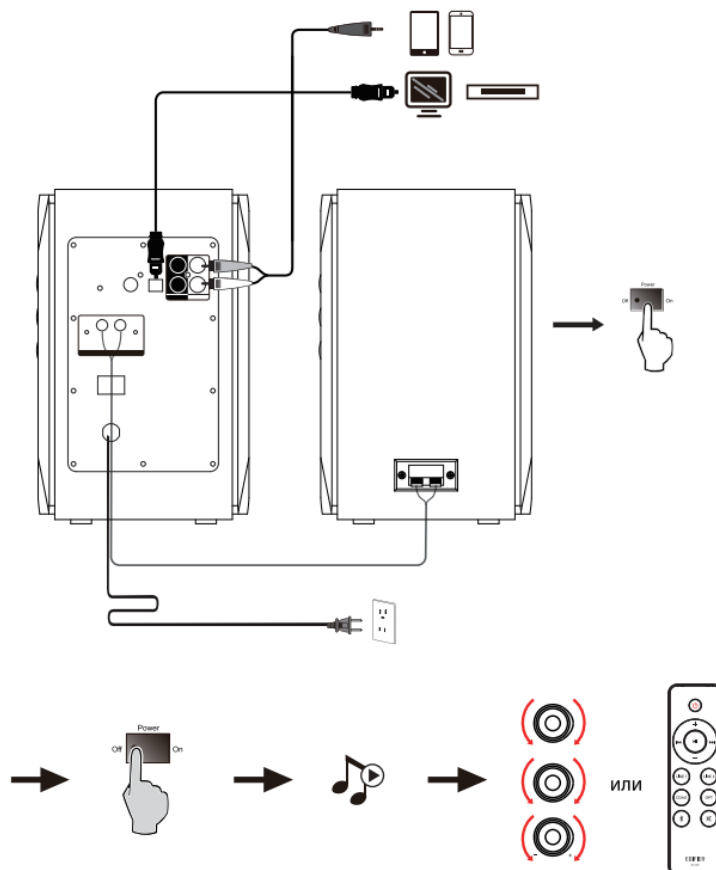

Режим Line In(входяща линия)

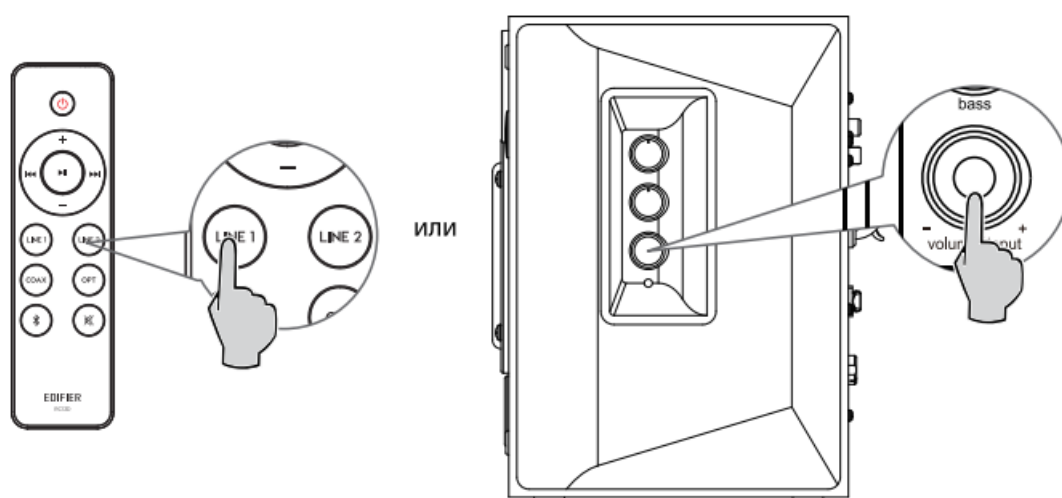

- Натиснете бутона „LINE1“/„LINE2“ на дистанционното управление или натиснете бутона „volume/input“ на страничния панел на активния високоговорител, за да преминете в режим Line In(входяща линия), и зеленият светодиод ще светне.

- Свържете аудио източника (мобилен телефон, таблет и т.н.) към входния порт „Line In 1“ или „Line In 2“ (забележете съвпадението на цветовете) на задния панел на активната тонколона чрез аудио кабел.
- Възпроизведете аудио записите в така свързаното устройство и настройте силата на звука до желаното ниво.

Оптический/коаксальный режим

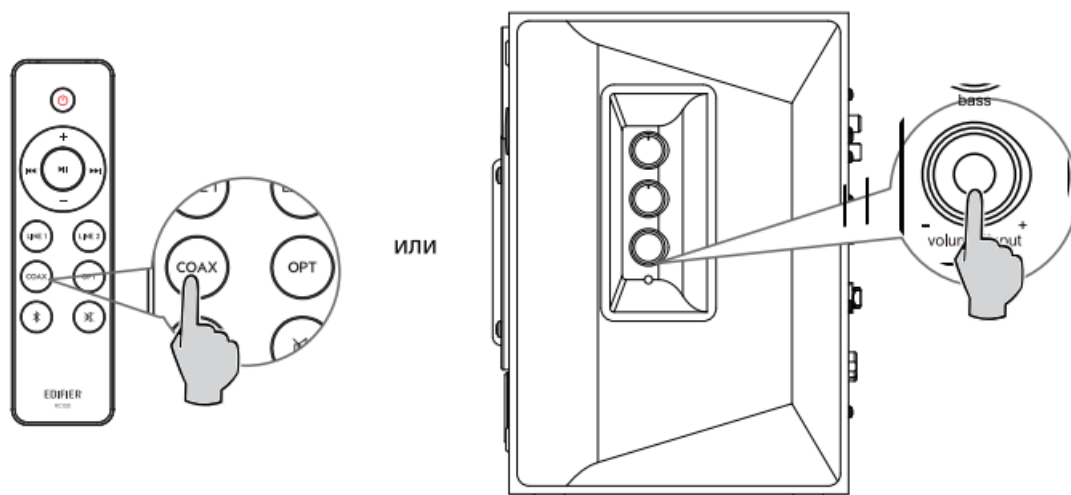

Натиснете бутона „COAX“/„OPT“ на дистанционното управление или натиснете бутона „volume/input“ на страничния панел на активния високоговорител, за да преминете в коаксиален/оптичен режим и червеният светодиод ще светне.

- Свържете аудио източник (Set Top Box, Blu-ray плейър и т.н.) към входния порт „OPT“/„COAX“ на задния панел на активната тонколона с помощта на оптичен аудиокабел или коаксиален кабел (коаксиалният кабел не е включен в комплекта).
- Възпроизведете аудио записите в така свързаното устройство и настройте силата на звука до желаното ниво.

Забележка:

В режими за оптични, може да се декодира само PCM сигнал с 44,1KHz/48 KHz.

Bluetooth режим

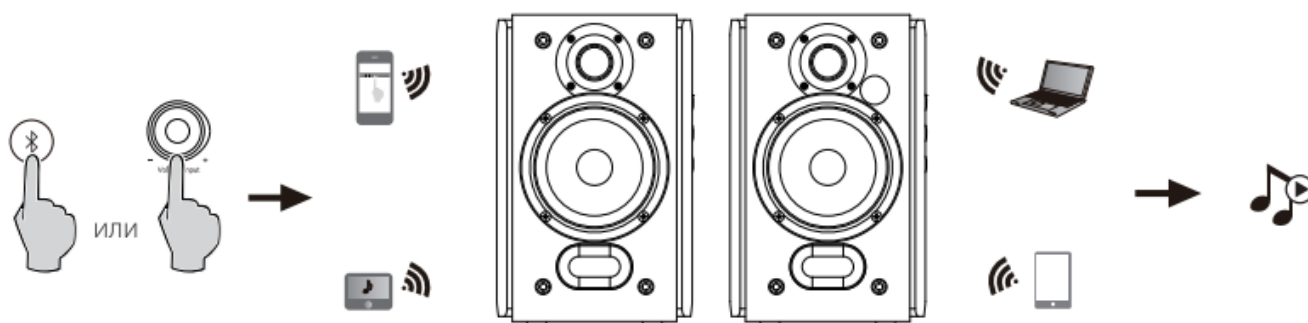

- Натиснете бутона „“ на дистанционното управление или натиснете бутона „volume/input“ на страничния панел на активния високоговорител, за да преминете в Bluetooth режим и синият светодиод ще светне.
- Задайте на вашето Bluetooth устройство да търси и се свържете с „EDIFIER R1380DB“.
- Възпроизведете аудио записите в така свързаното устройство и настройте силата на звука до желаното ниво.

- За да прекъснете връзката през Bluetooth, моля натиснете и задръжте бутона „“ в продължение на 2 секунди.

Забележка:

- За да се насладите на пълните блутут функции на този продукт, моля, уверете се, че Вашето мобилно устройство поддържа профилите A2DP.
- Свързаността и съвместимостта с блутут могат да бъдат различни между различните устройства източници, в зависимост от софтуерните версии на изходните устройства.
- ПИН кодът за връзка е: „0000“, ако е необходимо

Спецификации

Изходна мощност: 21W + 21W

Честотен обхват: 55Hz-20KHz

Аудио вход: Оптичен, Коаксиален, Line In (входяща линия), Bluetooth

Декларация за ЕС

Честотен обхват: 2,402 GHz ~ 2,480 GHz

RF Изходна мощност: ≤20 dBm (EIRP)

Няма ограничения за употреба.

Отстраняване на проблеми

Няма звук

- Проверете дали тонколона е на Включено „ON“.
- Опитайте се да увеличите силата на звука, като използвате или основното копче за управление на силата на звука или дистанционното управление.
- Уверете се, че аудио кабелите са здраво свързани и въвеждането върху тонколоните е настроено правилно.
- Проверете дали има сигнал от аудио източник на изхода.

Няма връзка посредством блутут

- Уверете се, че тонколоната е включена за възпроизвеждане от блутут, в друг режим за звуково възпроизвеждане, блутут няма да може да се сдвои или свърже.
- Прекъснете връзката с всякакви Bluetooth устройства като натиснете и задръжте натиснато." в режим „Bluetooth“ и след това опитайте отново.
- Ефективният обхват на предаване с блутут е 10 метра. Моля, уверете се, че извършваното действие е в рамките на обхвата
 - Опитайте друго устройство с блутут за връзка.

Не се включва R1380DB

- Проверете дали сте включени към електрическата мрежа, ако контактът е включен.

Шум, идващ от високоговорителите

- Високоговорителите на EDIFIER генерират малко шум, докато фоновия шум на някои аудио устройства е твърде висок. Моля, изключете аудио кабелите и включете силата на звука, ако на 1 метър от високоговорителя не се чува звук, тогава няма проблем с този продукт.

ГАРАНЦИОННИ УСЛОВИЯ

Пазете документа за покупка за целия гаранционен срок, тъй като е необходим за всички гаранционни претенции. По време на гаранционния срок дефектните артикули ще бъдат кредитирани, поправени или сменени за сметка на производителя. Работата, извършена по гаранцията не започва нов гаранционен срок, единствено удължава текущия с времето, необходимо за поправка или замяна. Производителят си запазва правото да анулира всички гаранционни претенции за повреди или дефекти поради неправилна употреба, злоупотреба или външно въздействие (падане, удар, проникване вода, прах, замърсяване или счупване).

Износващи се части (напр. Акумулаторни батерии) са изключени от гаранцията. При получаване на рекламационни стоки, "Медиа Трейд" ЕООД си запазва правото да избира между подмяна, ремонт или издаване на кредитно известие. Сумата на кредитното винаги ще се изчислява въз основа на покупната стойност на дефектните продукти.

Дефектни продукти се подават за рекламация при продавача или се изпращат

в **пълна комплектровка** с **копие** от платежния документ на адрес:

Гр. София, бул. Иван Гешов 2Е, Бизнес Център Сердика, сграда 3, офис 212.

Телефон за връзка: 02/920 30 75