

# Ръководство за употреба

## Мултимедийни високоговорители R1280DB

### Важни инструкции за безопасност

- Моля, прочетете внимателно ръководството. Запазете го на безопасно място за бъдещи справки.
- Използвайте само аксесоари, одобрени от производителя.
- Поставете правилно устройството, като следвате инструкциите в секцията за свързване на устройството.
- Препоръчваме да използвате продукта при температура на околната среда в рамките на 0-35°C. Препоръчва се продуктът да се транспортира и съхранява в среда с температура 0-35°C.
- За да намалите риска от пожар и токов удар, не излагайте продукта на дъжд или влага.
- Не използвайте този продукт близо до вода. Не потапяйте продукта в течност и не го излагайте на капки или пръски.
- Не поставяйте и не използвайте този продукт близо до източници на топлина (напр. радиатор, нагревател, печка или други устройства, генериращи топлина).
- Не поставяйте върху продукта съд пълен с течности, като например вази или до открит огън, като например свещи.
- Не блокирайте вентилационните отвори. Не поставяйте предмети във вентилационните отвори или вдлъбнатините. Може да предизвикате пожар или токов удар.
- Запазете достатъчно пространство около продукта, за да поддържате добра вентилация (препоръчват се минимум 5 см).
- Не прилагайте прекомерна сила, за да вкарате щепсел в гнездото. Преди свързване проверете за запушване на жака и дали щепселът съвпада с него и е ориентиран в правилната посока.
- Съхранявайте предоставените аксесоари и части (като винтове) далече от деца, за да предотвратите поглъщането им погрешка.
- Не отваряйте и не сваляйте сами корпуса. Това може да Ви изложи на опасно напрежение или други опасни рискове. Независимо от причината за повреда (например повреден проводник или щепсел, излагане на течност или попадане на чужди предмети, излагане на дъжд или влага, неработещ или изхвърлен продукт и др.), ремонтът трябва да се извърши незабавно от квалифициран сервизен работник.
- Преди да почистите продукта със суха кърпа, винаги изключвайте продукта и първо извадете щепсела.
- Никога не използвайте силна киселина, алкали, бензин, алкохол или други химични разтворители, за да почиствате повърхността на продукта. Използвайте само неутрален разтворител или чиста вода за почистване.



Прекомерно силната музика може да доведе до загуба на слуха. Моля, поддържайте силата на звука в безопасен обхват.



Правилно изхвърляне на този продукт. Тази маркировка показва, че този продукт не трябва да се изхвърля заедно с други битови отпадъци. За да предотвратите възможни вреди за околната среда или човешкото здраве от неконтролирано изхвърляне на отпадъци, рециклирайте ги отговорно, за да насърчите устойчивото повторно използване на материалните ресурси. За да върнете използваното устройство, използвайте системите за връщане и събиране или се свържете с търговеца на дребно, където е закупен

продуктът. От там могат да вземат този продукт за безопасно за околната среда рециклиране.



Използвайте само количката, стойката, статива, конзолата или масата, посочени от производителя, или продавани с апарата. Когато се използва количка, внимавайте при преместване на комбинацията количка/апарат, за да избегнете наранявания при падане.

Предупреждение за включване:

1. Поставете уреда близо до електрическия контакт.
2. Преди употреба проверете дали работното напрежение е същото като местното захранване. Правилното работно напрежение може да се намери на табелката на уреда.
3. За безопасност, изключвайте продукта по време на гръмотевични бури или когато не го използвате за продължително време.
4. Моля, поддържайте добра вентилация в зоната на използване и внимавайте.
5. Табелката с името на продукта и предупредителните етикети за безопасност са върху корпуса или долната част на продукта или захранващия адаптер.



Този символ има за цел да предупреди потребителя за наличието на неизолирано опасно напрежение в корпуса на продукта, което може да бъде достатъчно голямо, за да представлява риск от токов удар за хора.



Този символ предупреждава потребителя да не разглобява корпуса на продукта и че в него няма заменяема част. Предоставяйте продукта за ремонт на оторизиран сервизен център.



Този символ показва, че продуктът е предназначен само за вътрешна употреба.



Този символ показва, че продуктът е електрическо устройство от клас CLASS II или уред с двойна изолация, без нужда от заземяване. Входящият порт MAINS служи като прекъсвателно устройство, а прекъсвателят следва да бъде достъпен и готов за употреба.

За безжичен продукт:

1. Безжичният продукт може да генерира късовълнови радиочестоти и да възпрепятства нормалното използване на други електронни устройства или медицинско оборудване.
2. Изключете продукта, когато употребата му не е разрешена. Не използвайте продукта в медицински помещения, самолети, бензиностанции, в близост до автоматични порти, автоматична пожароизвестителна система или други автоматизирани устройства.
3. Не използвайте продукта в близост до пейсмейкър в обхват от 20 см. Радиочестотите могат да повлияят на нормалната работа на пейсмейкъра или други медицински устройства.

## Съдържание на кутията



Свързващ кабел за тонколоните (2,5 м / 8,2 фута)

A simple line drawing of a speaker cable with two pairs of terminals at each end.

Аудио кабел RCA към RCA (1,7 м / 5,5 фута)

A simple line drawing of an RCA audio cable with two RCA connectors at each end.

3,5 мм - RCA аудио кабел (1,7 м / 5,5 фута)

A simple line drawing of a 3.5mm to RCA audio cable with a 3.5mm jack at one end and two RCA connectors at the other.

Кабел за въвеждане на оптичен сигнал (1,5 м / 5 фута)

A simple line drawing of an optical signal cable with two optical connectors at each end.

## Управление

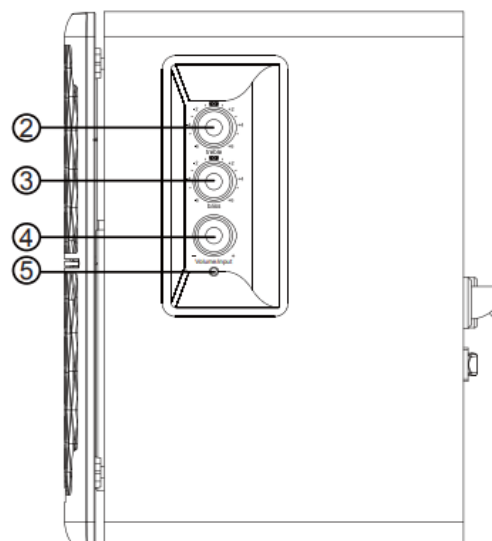
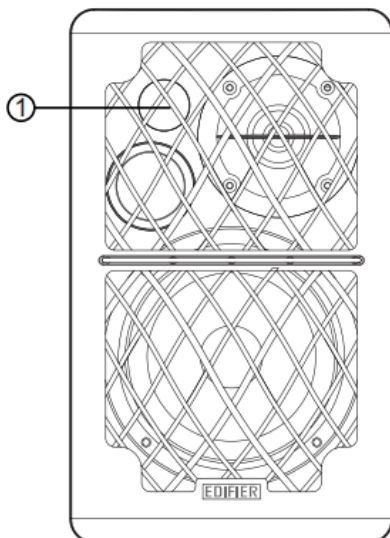

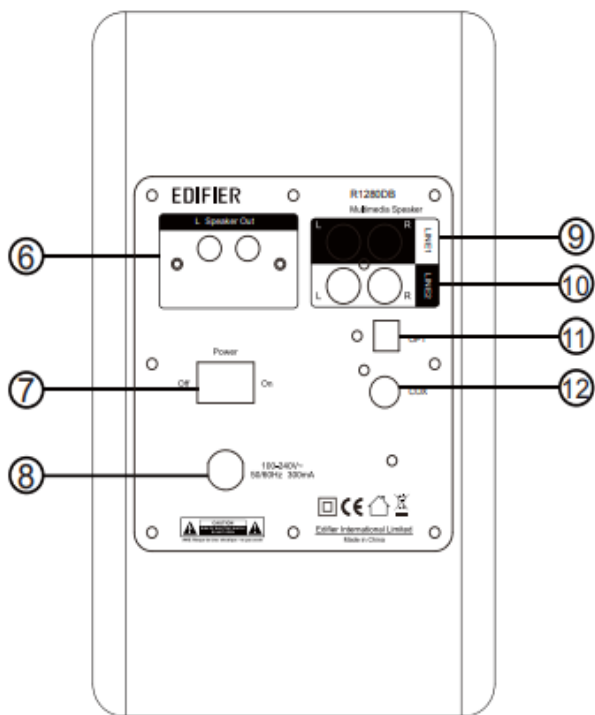

1. Инфрачервен приемник
2. Копче за избор на високи тонове
3. Копче за избор на басови тонове
4. Основно копче за управление на звука/избор на вход Натиснете, за да избирате източници на звук: LINE1-> LINE2- >Optical->Coaxial->Bluetooth.
- Забележка: Натиснете и задръжете основното копче за настройка на звука, за да влезете в режим на изчакване.
5. Индикатор за източник на сигнал
- Червен: Възпроизвеждане от оптични/коаксиални кабели
- Син: Възпроизвеждане от блутут
- Зелен: Възпроизвеждане от Line in 1/Line in 2
6. Изход за тонколона
7. Превключвател на захранването
8. Захранващ кабел
9. Входящ порт за Line in 1
10. Входящ порт за Line in 2
11. Оптичен входящ порт
12. Входящ порт за коаксиален кабел

## Дистанционно управление

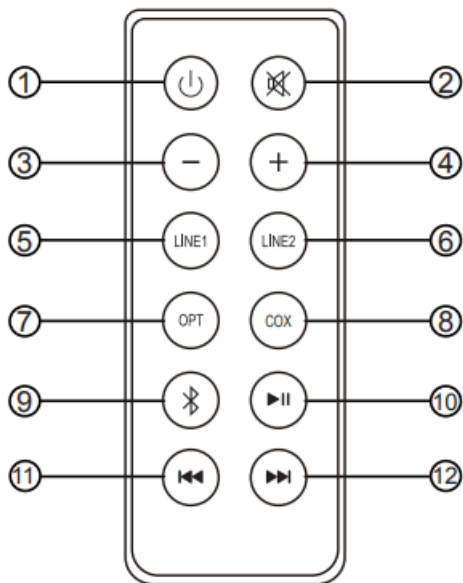

1. Включване/изключване на захранването (ON/OFF)
2. Заглушаване на звука
3. Намаляване на силата на звука
4. Увеличаване на силата на звука
5. Въвеждане от Line in 1
6. Въвеждане от Line in 2
7. Възпроизвеждане от оптичен кабел
8. Възпроизвеждане от коаксиален кабел
9. Възпроизвеждане от блутут (Натиснете и задръжете, за да разкачите блутут устройства)
10. Спиране/възпроизвеждане (само за блутут)
11. Предишна песен (само за блутут)
12. Следваща песен (само за блутут)

Инсталиране и подмяна на батерията Завъртете капачето на батерията по посока на стрелката и го извадете, монтирайте батерията CR2025 в отделението за батериите и затворете капачето

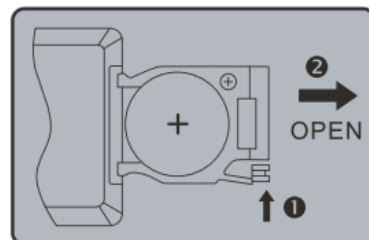

## ВНИМАНИЕ!

1. Не поглъщайте батерията; опасност от химическо изгаряне.
2. Продуктът включва батерия тип „копче“. Поглъщането на тази батерия може да доведе до нараняване или смърт. Не поставяйте новата или старата батерия там, където деца могат да стигнат до нея.

3. Не използвайте продукта, ако капакът на батерията липсва или не е затворен, съхранявайте устройството за дистанционно управление недостъпно за деца.

4. Моля, незабавно отидете в болницата, ако батерията бъде погълната.

Забележка:

1. Не поставяйте дистанционното управление на места, които са горещи и влажни.

2. Не зареждайте батериите.

3. Извадете батериите, когато не използвате уреда за продължителен период от време.

4. Батерията не трябва да се излага на силна топлина, като пряка слънчева светлина, огън и т.н.

5. Съществува опасност от експлозия, ако батерията е поставена неправилно. Сменете батерията само с батерия от същия или еквивалентен вид

## Точки за свързване

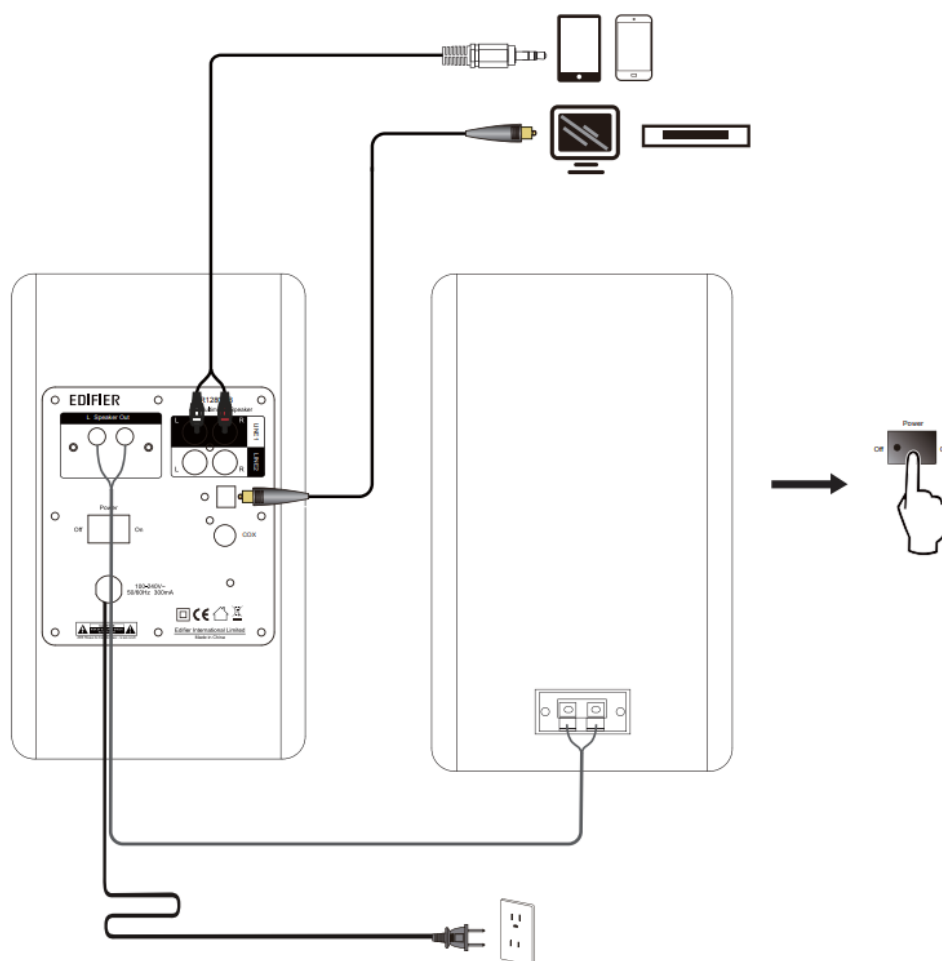

1. Свържете тонколони с включения в доставката свързващ кабел

2. Свържете с източник на захранване, включете тонколоната, тогава индикаторът ще светне.

## Възпроизвеждане от LINE IN

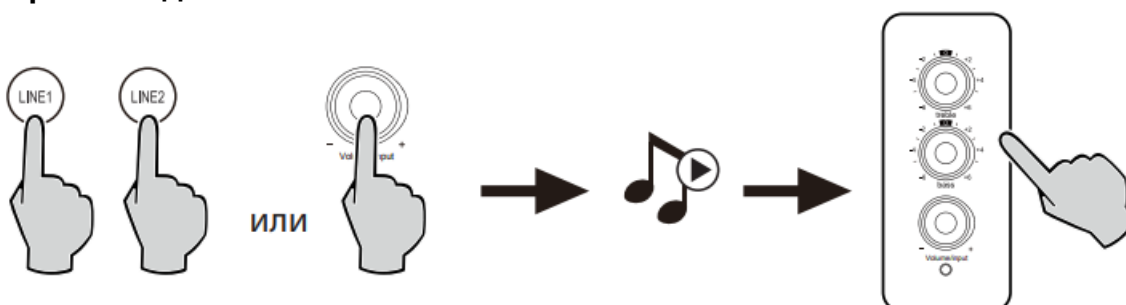

1. Натиснете копчето за управление на силата на звука върху активната тонколона или натиснете бутона „LINE 1 /LINE2“ на дистанционното управление, за да изберете възпроизвеждане от LINE IN. Индикаторът ще светне в зелен цвят.
2. Използване на аудио кабел за свързване на източник на звук към говорителя.
3. Възпроизвеждане от Вашето устройство и съответно регулиране на силата на звука.

### Оптически/коаксиален режим

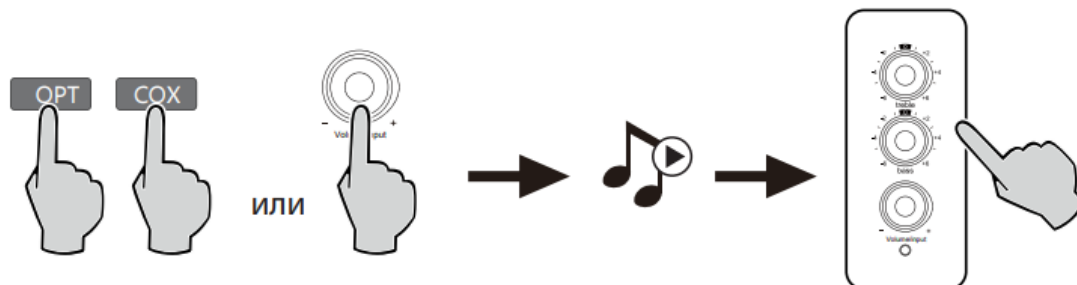

1. Натиснете копчето за управление на силата на звука върху активната тонколона или натиснете бутона „OPT/COX“ на дистанционното управление, за да изберете възпроизвеждане от оптичен/коаксиален кабел. Индикаторът светва в червен цвят.
2. Използване на оптичен или коаксиален кабел (оптичен кабел е включен в доставката), за да свържете източници на звук към Вашата тонколона.
3. Възпроизведете от Вашето устройство и съответно регулирайте силата на звука.

Забележка: В режими за оптични и коаксиални кабели, може да се декодира само PCM сигнал с 44,1 KHz/48 KHz

### Bluetooth режим

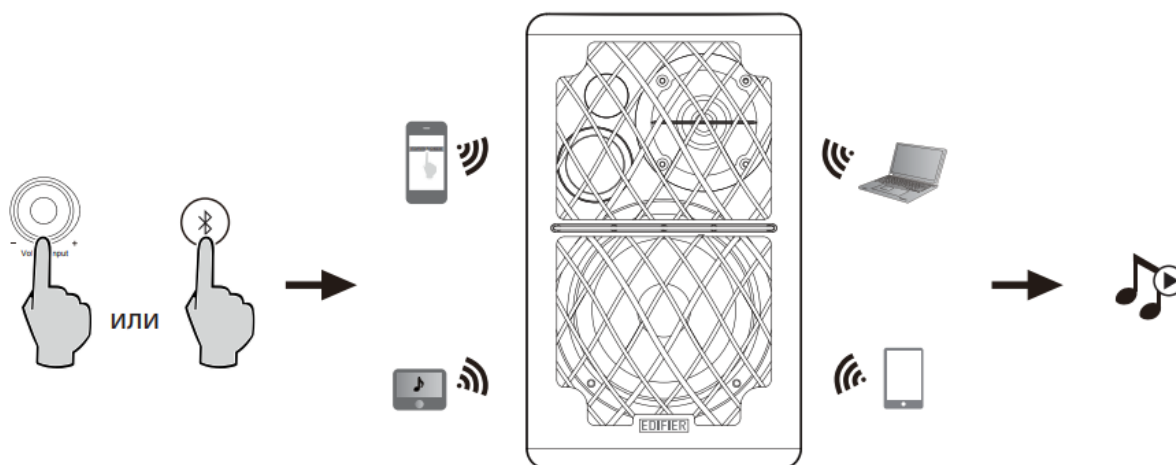

### Сдвояване

1. Включете тонколона и преминете в режим на блутут като натиснете бутона блутут на дистанционното управление или натиснете основното копче за управление силата на звука върху задния панел на активната тонколона. Индикаторът светва в син цвят.
2. Отидете на раздела за настройка на изходните Ви устройства (мобилни телефони, таблети и т.н.) и потърсете намиращи се в близост блутут устройства. В списъка ще намерите „ EDIFIER R1280DB“.
3. Сдвоете устройството си с „EDIFIER R1280DB“.
4. Възпроизведете аудио записи в устройството си и настройте силата на звука до желаното ниво.
5. Натиснете и задръжте основното копче за управление на звука, за около 2 секунди, за да прекъснете връзка с блутут устройства.

### Забележка:

1. Свързаността и съвместимостта с блутут могат да бъдат различни между различните устройства - източници, в зависимост от софтуерните версии на изходните устройства.
2. За да се насладите на пълните блутут функции на този продукт, моля, уверете се, че Вашето мобилно устройство поддържа профилите A2DP и AVRCP.
3. ПИН кодът за връзка е: „0000“, ако е необходимо.

### Спецификации

Изходна мощност: L/R: 21 W+21 W

Съотношение сигнал/шум в db(A): L/R:  $\geq 85$  dB (A)

Ниво на шума:  $\leq 25$  dB (A)

Входна чувствителност:

LINE IN1: R/L:  $450 \pm 50$  mV

LINE IN2: R/L:  $550 \pm 50$  mV

OPT/COA R/L:  $500 \pm 50$  mFFS

Блутут: R/L:  $700 \pm 50$  mFFS

Честотен обхват: 55 Hz-20 KHz

Елемент бас: 4 инча (116 мм)

Елемент пищялка: Пищялка с копринен купол  $\Phi 13$  мм

Честотен обхват: 2,402 GHz ~ 2,480 GHz RF

Изходна мощност:  $\leq 20$  dBm (EIRP)

Няма ограничения за употреба.

Проблем	Решение
Няма звук	• Проверете дали индикаторът за захранването е за Включено „ON“
	• Опитайте се да увеличите силата на звука, като използвате или основното копче за управление на силата на звука или дистанционното управление.
	• Уверете се, че аудио кабелите са здраво свързани и във веждането върху тонколониите е настроено правилно.
	• Проверете дали има сигнал от аудио източник на изхода.
Няма връзка посредством блутут	• Уверете се, че тонколоната е включена за възпроизвеждане от блутут, в друг режим за звуково възпроизвеждане, блутут няма да може да се сдвои или свърже. Изключете от всякакво блутут устройство, като натиснете и задържите копчето за избор на силата на звука в режим на блутут, след това опитайте отново.
	• Ефективният обхват на предаване с блутут е 10 метра. Моля, уверете се, че извършваното действие е в рамките на обхвата.
	• Опитайте друго устройство с блутут за връзка.
Не се включва R1280DB	• Проверете дали сте включени към електрическата мрежа, ако контактът е включен.

## ГАРАНЦИОННИ УСЛОВИЯ

Пазете документа за покупка за целия гаранционен срок, тъй като е необходим за всички гаранционни претенции. По време на гаранционния срок дефектните артикули ще бъдат кредитирани, поправени или сменени за сметка на производителя. Работата, извършена по гаранцията не започва нов гаранционен срок, единствено удължава текущия с времето, необходимо за поправка или замяна. Производителят си запазва правото да анулира всички гаранционни претенции за повреди или дефекти поради неправилна употреба, злоупотреба или външно въздействие (падане, удар, проникване вода, прах, замърсяване или счупване).

Износващи се части (напр. Акумулаторни батерии) са изключени от гаранцията. При получаване на рекламационни стоки, "Медиа Трейд" ЕООД си запазва правото да избира между подмяна, ремонт или издаване на кредитно известие. Сумата на кредитното винаги ще се изчислява въз основа на покупната стойност на дефектните продукти.

Дефектни продукти се подават за рекламация при продавача или се изпращат

в **пълна комплектровка** с **копие** от платежния документ на адрес:

Гр. София, бул. Иван Гешов 2Е, Бизнес Център Сердика, сграда 3, офис 212.

Телефон за връзка: 02/920 30 75