

Ръководство за употреба

Пасивни говорители Р17

Важни инструкции за безопасност

- Моля, прочетете внимателно ръководството. Запазете го на безопасно място за бъдещи справки.
- Използвайте само аксесоари, одобрени от производителя.
- Поставете правилно устройството, като следвате инструкциите в секцията за свързване на устройството.
- Препоръчваме да използвате продукта при температура на околната среда в рамките на 0-35°C. Препоръчва се продуктът да се транспортира и съхранява в среда с температура 0-35°C.
- За да намалите риска от пожар и токов удар, не излагайте продукта на дъжд или влага.
- Не използвайте този продукт близо до вода. Не потапяйте продукта в течност и не го излагайте на капки или пръски.
- Не поставяйте и не използвайте този продукт близо до източници на топлина (напр. радиатор, нагревател, печка или други устройства, генериращи топлина).
- Не поставяйте върху продукта съд пълен с течности, като например вази или до открит огън, като например запалени свещи върху него.
- Не блокирайте вентилационните отвори. Не поставяйте предмети във вентилационните отвори или вдлъбнатините. Може да предизвикате пожар или токов удар.
- Запазете достатъчно пространство около продукта, за да поддържате добра вентилация (препоръчват се минимум 5 см).
- Не прилагайте прекомерна сила, за да вкарате щепсел в гнездото. Преди свързване проверете за запушване на жака и дали щепселът съвпада с него и е ориентиран в правилната посока.
- Съхранявайте предоставените аксесоари и части (като винтове) далече от деца, за да предотвратите поглъщането им по погрешка.
- Не отваряйте и не сваляйте сами корпуса. Това може да Ви изложи на опасно напрежение или други опасни рискове. Независимо от причината за повреда (например повреден проводник или щепсел, излагане на течност или попадане на чужди предмети, излагане на дъжд или влага, неработещ или изхвърлен продукт и др.), ремонтът трябва да се извърши незабавно от опълномощен сервизен работник.
- Никога не използвайте силна киселина, алкали, бензин, алкохол или други химични разтворители, за да почистите повърхността на продукта. Използвайте само неутрален разтворител или чиста вода за почистване.
- Продуктът трябва да се използва на надморска височина по-малка от 2000 м



Прекомерно силната музика може да доведе до загуба на слуха. Моля, поддържайте силата на звука в безопасен обхват.



Правилно изхвърляне на този продукт. Тази маркировка показва, че този продукт не трябва да се изхвърля заедно с други домакински отпадъци в целия ЕС. За да предотвратите евентуална вреда на околната среда или човешкото здраве от неконтролирано изхвърляне на отпадъци, рециклирайте го отговорно, за да насърчите устойчивото повторно използване на материалните ресурси. За да върнете използваното устройство, моля, използвайте системите за връщане и събиране или се свържете с търговеца на дребно, откъдето сте закупили продукта. Те могат да вземат този продукт за екологично безопасно рециклиране.



Този символ показва, че продуктът е предназначен само за вътрешна употреба

Съдържание на кутията

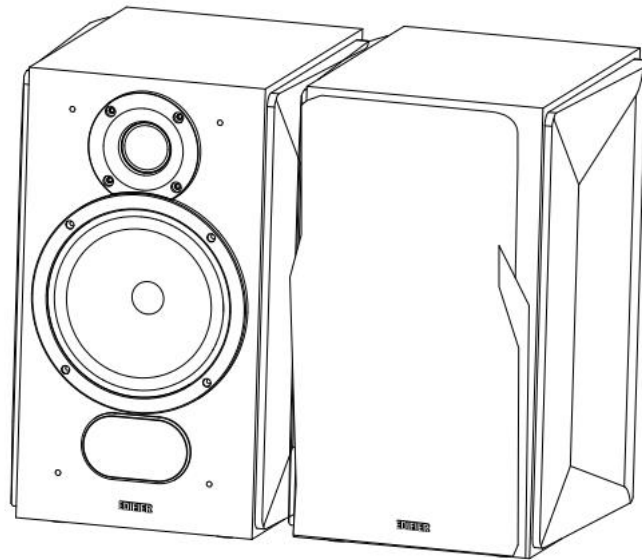

Пасивна тонколоне ×2



Свързващ кабел за тонколоните ×2

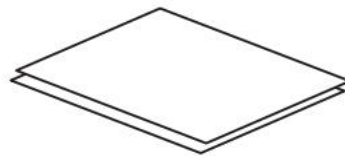

Ръководство за употреба

Разполагане на високоговорителите

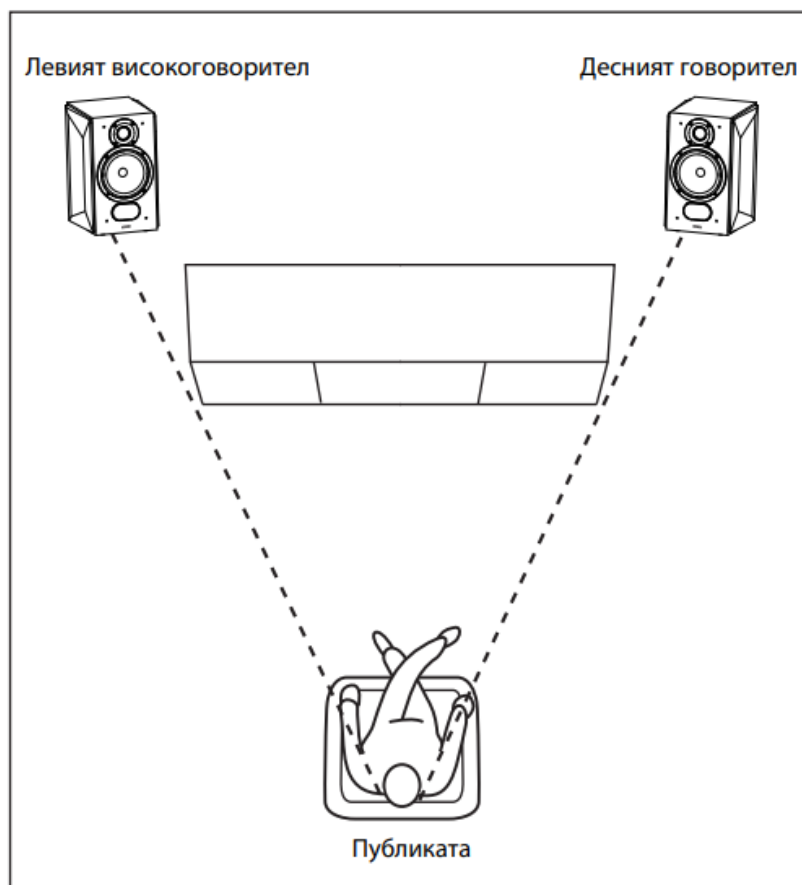

1. За оптимално стереослушане разстоянието между левия и десния високоговорител трябва да е по-малко от това между високоговорителя и публиката, като едновременно с това левият и десният високоговорител са на едно и също разстояние с публиката.

2. Този продукт може да се монтира на стената. Затова изберете винтове в зависимост от структурата на стената, за да ги закрепите в стената, и след това подравнете високоговорителите към винтовете (винтовете не са включени в комплекта).

Предупреждение: Уверете се, че високоговорителите са здраво закрепени към стената, за да избегнете повреда.

Инструкции за работа с устройството

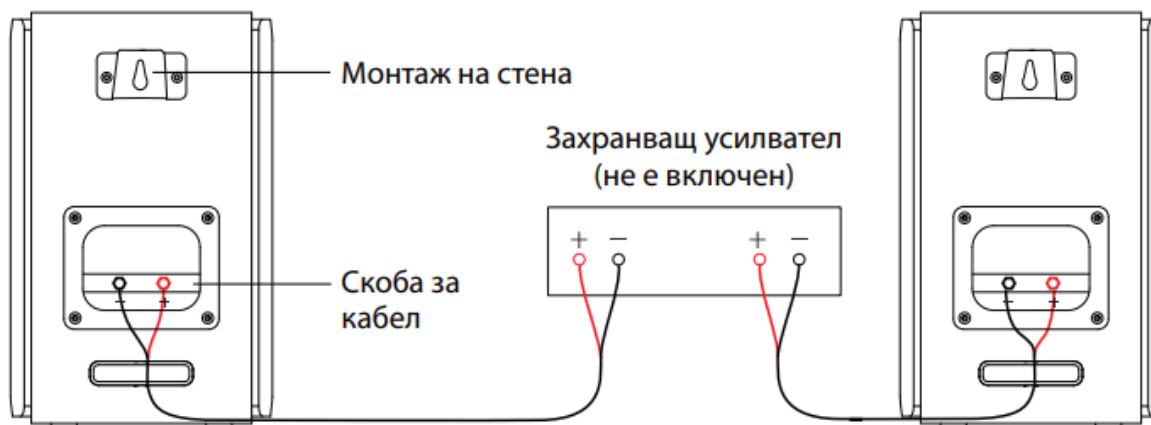

1. Този продукт е пасивен комплект високоговорители и трябва да бъде свързан към усилвател, за да се използва.
2. Номиналният импеданс на този продукт е 6Ω , а максималната входна мощност е $20W+20W$. Моля, изберете усилвател, подходящ за този продукт, и се уверете, че изходната мощност на неговия конектор не е по-висока от максималната входна мощност на този продукт. В противен случай ще повредите високоговорителите.
3. Преди да свържете високоговорителите, изключете захранващия усилвател и настройте силата на звука на най-ниското ниво; след като свързването приключи, включете захранващия усилвател и постепенно увеличете силата на звука до подходящо ниво.
4. При свързване обърнете внимание на положителния и отрицателния полюс и потвърдете, че връзката е сигурна.

Спецификации

Честотен обхват: 50Hz-20kHz

Ниво на изходното звуково налягане: 77dB (1W/1M)

Номинална мощност: 5W-20W

Импеданс: 6Ω

Точка на разделяне на честотата: 1700Hz

Елемент бас: 4 инча (116 мм)

Елемент пищялка: $\Phi 19$ мм пищялка с копринен филм

Отстраняване на проблеми

Няма звук

1. Уверете се, че аудио източникът се възпроизвежда и всички кабели са здраво свързани.
2. Уверете се, че изходният сигнал на аудио източника е правилно настроен.
3. Проверете нивата на силата на звука на захранвания усилвател и на плейъра с аудио източник.
4. Моля, изключете усилвателя и го стартирайте отново.

ГАРАНЦИОННИ УСЛОВИЯ

Пазете документа за покупка за целия гаранционен срок, тъй като е необходим за всички гаранционни претенции. По време на гаранционния срок дефектните артикули ще бъдат кредитирани, поправени или сменени за сметка на производителя. Работата, извършена по гаранцията не започва нов гаранционен срок, единствено удължава текущия с времето, необходимо за поправка или замяна. Производителят си запазва правото да анулира всички гаранционни претенции за повреди или дефекти поради неправилна употреба, злоупотреба или външно въздействие (падане, удар, проникване вода, прах, замърсяване или счупване).

Износващи се части (напр. Акумулаторни батерии) са изключени от гаранцията. При получаване на рекламационни стоки, "Медиа Трейд" ЕООД си запазва правото да избира между подмяна, ремонт или издаване на кредитно известие. Сумата на кредитното винаги ще се изчислява въз основа на покупната стойност на дефектните продукти.

Дефектни продукти се подават за рекламация при продавача или се изпращат

в **пълна комплектовка** с **копие** от платежния документ на адрес:

Гр. София, бул. Иван Гешов 2Е, Бизнес Център Сердика, сграда 3, офис 212.

Телефон за връзка: 02/920 30 75