

Ръководство за употреба Гейминг високоговорители G1000

Моля, прочетете внимателно инструкциите. Съхранявайте ги на сигурно място за бъдещи справки.

- Използвайте само аксесоари, одобрени от производителя.
- Инсталирайте устройството правилно, като следвате инструкциите в раздела за свързване на устройството.
- Препоръчва се използването на продукта при температура 0-35°C. Препоръчва се транспортиране и съхранение на продукта при температура 0-35°C.
- За да намалите риска от пожар и токов удар, не излагайте продукта на дъжд или влага.
- Не използвайте този продукт близо до вода. Не потапяйте продукта в течност и не го излагайте на капки или пръски.
- Не инсталирайте и не използвайте този продукт близо до източник на топлина (напр. радиатор, нагревател, печка или други устройства, които генерират топлина).
- Не поставяйте предмети, пълни с течности, като например вази, върху продукта; върху продукта не трябва да се поставя открит огън, като например запалени свещи.
- Не блокирайте никакви вентилационни отвори. Не поставяйте никакви предмети във вентилационните отвори или слотове. Това може да причини пожар или токов удар.
- Поддържайте достатъчно свободно пространство около продукта, за да поддържате добра вентилация (препоръчва се минимум 5 см).
- Не вкарвайте насила конектора в жака. Преди свързване проверете за блокиране на жака и дали щепселът съвпада с жака и дали е ориентиран в правилната посока.
- Пазете предоставените аксесоари и части (като винтове) далеч от деца, за да предотвратите поглъщането им по погрешка.
- Не отваряйте и не отстранявайте сами корпуса. Това може да ви изложи на опасно напрежение или други опасни рискове. Независимо от причината за повредата (като повреден проводник или щепсел, излагане на пръскане на течност или попадане на чужд предмет, излагане на дъжд или влага, продуктът не работи или е изпуснат и т.н.), ремонтът трябва да се извърши от оторизиран сервиз професионално веднага.
- Преди да почистите продукта със суха кърпа, винаги изключвайте продукта и първо извадете щепсела.
- Никога не използвайте силна киселина, основи, бензин, алкохол или други химически разтворители за почистване на повърхността на продукта. Използвайте само неутрален разтворител или чиста вода за почистване.
- Продуктът трябва да се използва на надморска височина под 2000 м.



Прекалено силната музика може да доведе до загуба на слуха. Моля, поддържайте силата на звука в безопасен диапазон.



Правилно изхвърляне на този продукт. Тази маркировка показва, че този продукт не трябва да се изхвърля заедно с други битови отпадъци в целия ЕС. За да предотвратите възможно увреждане на околната среда или човешкото здраве от неконтролирано изхвърляне на отпадъци, рециклирайте го отговорно, за да

насърчите устойчивото повторно използване на материални ресурси. За да върнете вашето използвано устройство, моля, използвайте системите за връщане и събиране или се свържете с търговеца, от който е закупен продуктът. Те могат да вземат този продукт за безопасно за околната среда рециклиране.

За безжични устройства:

1. Безжичният продукт може да генерира късовълнови радиочестоти и да попречи на нормалното използване на други електронни устройства или медицинско оборудване.
2. Изключете продукта, когато е забранен за използване. Не използвайте продукта в медицински заведения, в самолет, на бензиностанции, близо до автоматични порти, автоматична пожароизвестителна система или други автоматизирани устройства.
3. Не използвайте продукта в близост до пейсмейкър в рамките на 20 см. Радиовълните могат да повлияят на нормалната работа на пейсмейкъра или други медицински устройства.

Описание на продукта и аксесоари

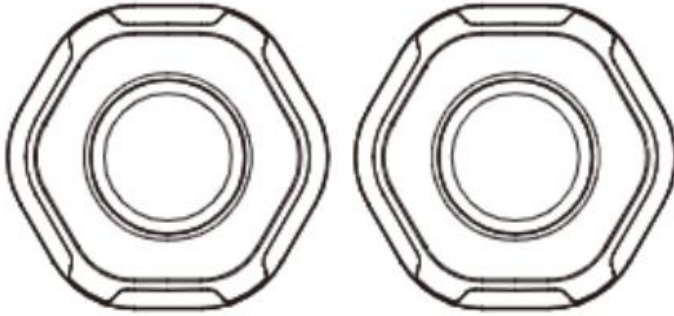

Ръководство за употреба

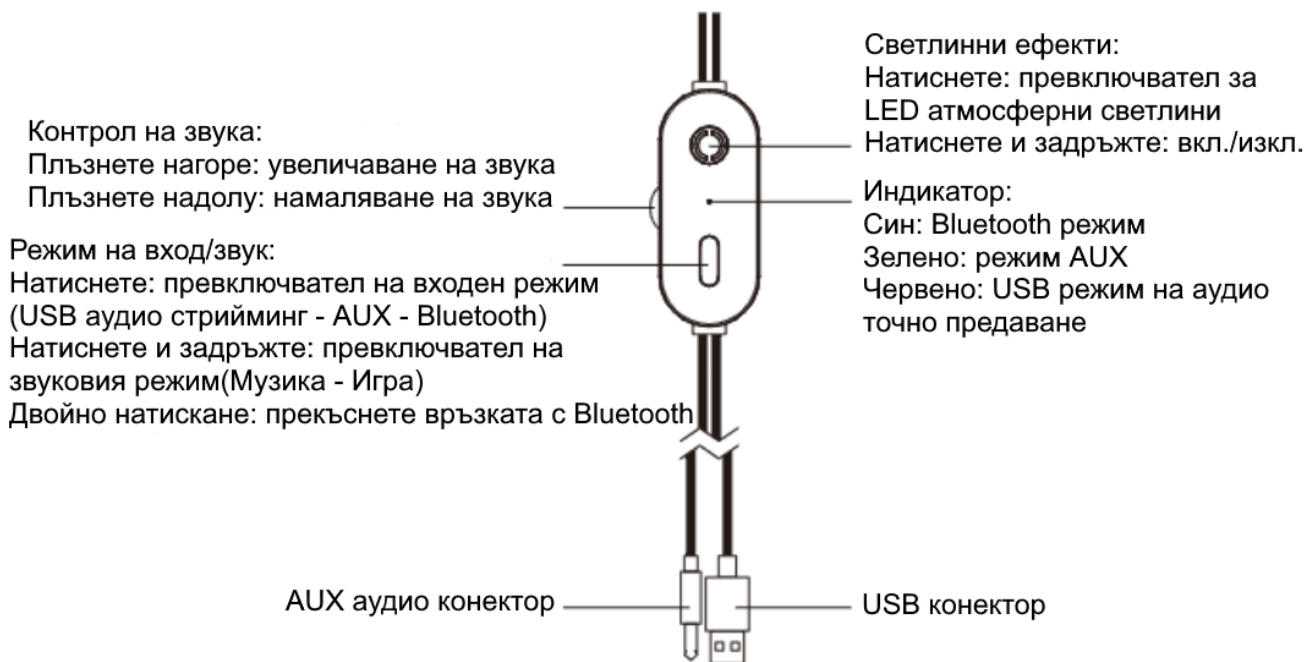

Забележка: Изображенията са само с илюстративна цел и може да се различават от действителния продукт.

Свързване

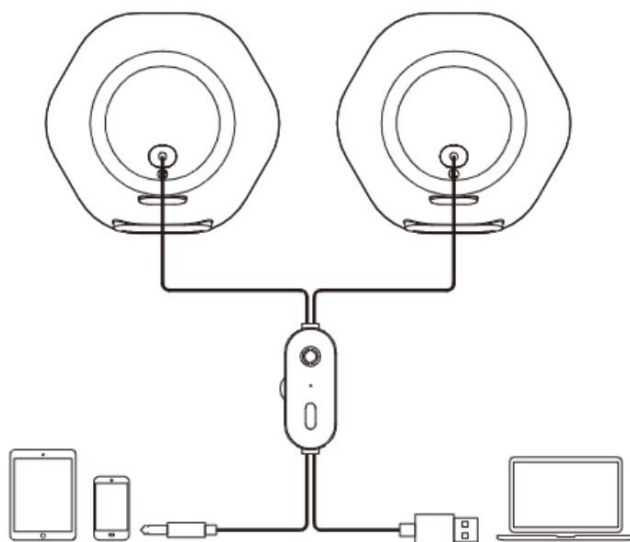

Включете високоговорителите и натиснете, за да превключите на Bluetooth режим

• Bluetooth връзка

- Включете високоговорителите и натиснете бутона "Input/sound mode", за да превключите на Bluetooth режим, синята светлина ще мига.
- Настройте мобилния си телефон да търси и да се свързва с "HECATE G1000", след като сдвояването е успешно, синята светлина ще свети постоянно.

Спецификации

Изходна мощност: R/L: 2.5W+2.5W

Честотна характеристика: R/L: 93Hz-20KHz

Аудио входове: Bluetooth, USB аудио стрийминг, AUX

Декларация за ЕС

Честотна лента: 2.402GHz~2.480GHz

RF изходна мощност: ≤20 dBm (EIRP)

Няма ограничение за употреба.

Отстраняване на неизправности

Няма звук

- Проверете дали високоговорителят е ВКЛЮЧЕН.
- Увеличете силата на звука, като използвате контрола на звука.
- Уверете се, че аудио кабелите са здраво свързани и входът е настроен правилно на високоговорителите.
- Проверете дали има изходен сигнал от аудио източника.

Не може да се свърже чрез Bluetooth

- Уверете се, че високоговорителят е превключен на Bluetooth вход. Ако е в други режими на аудио вход, Bluetooth няма да се свърже. Прекъснете връзката с което и да е Bluetooth устройство, като натиснете два пъти бутона „Режим на въвеждане/Звук“, след което опитайте отново.
- Ефективният обхват на Bluetooth предаване е 10 метра; моля, уверете се, че операцията е в диапазона.
- Опитайте друго Bluetooth устройство за свързване.

Шум, идващ от високоговорителите

- Високоговорителите EDIFIER генерират малко шум, докато фоновият шум на някои аудио устройства може да е твърде силен. Моля, изключете аудио кабелите и увеличете звука, ако не се чува звук на 1 метър от високоговорителя, тогава няма дефект.

Edifier International Limited

П.О. Кутия 6264

Главна поща

Хонг Конг

www.edifier.com

© 2023 Edifier International Limited. Всички права запазени.

www.hecategaming.com

Проектиран от DONGGUAN EDIFIER ESPORTS TECHNOLOGY CO., LTD.

ЗАБЕЛЕЖКА: Поради необходимостта от техническо подобрене и надграждане на системата, информацията, съдържаща се тук, може да подлежи на промяна от време на време без предизвестие. Продуктите на EDIFIER ще бъдат персонализирани за различни приложения. Снимките и илюстрациите, показани в това ръководство, може да се различават малко от действителния продукт. Ако се открие разлика, действителният продукт е с предимство.

ГАРАНЦИОННИ УСЛОВИЯ

Пазете документа за покупка за целия гаранционен срок, тъй като е необходим за всички гаранционни претенции. По време на гаранционния срок дефектните артикули ще бъдат кредитирани, поправени или сменени за сметка на производителя. Работата, извършена по гаранцията не започва нов гаранционен срок, единствено удължава текущия с времето, необходимо за поправка или замяна. Производителят си запазва правото да анулира всички гаранционни претенции за повреди или дефекти поради неправилна употреба, злоупотреба или външно въздействие (падане, удар, проникване вода, прах, замърсяване или счупване).

Износващи се части (напр. Акумулаторни батерии) са изключени от гаранцията. При получаване на рекламационни стоки, “Медиа Трейд“ ЕООД си запазва правото да избира между подмяна, ремонт или издаване на кредитно известие. Сумата на кредитното винаги ще се изчислява въз основа на покупната стойност на дефектните продукти.

Дефектни продукти се подават за рекламация при продавача или се изпращат в **пълна комплектровка с копие** от платежния документ на адрес:
Гр. София, бул. Иван Гешов 2Е, Бизнес Център Сердика, сграда 3, офис 212.
Телефон за връзка: 02/920 30 75