

Tracer Magnus PRO TWS

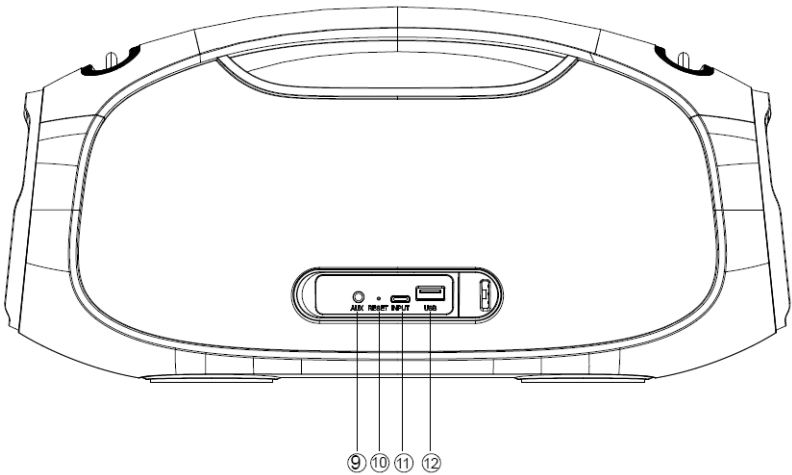
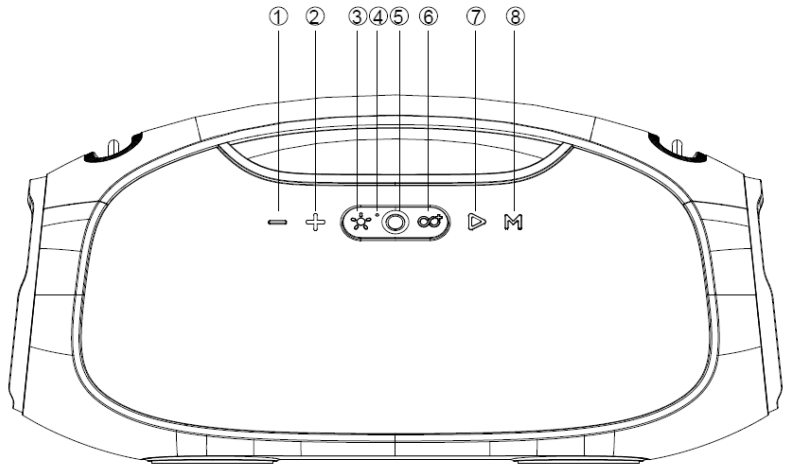

Преди първото използване на устройството трябва внимателно да се запознаете със съдържанието на настоящата инструкция, за да можете да го използвате по правилен и безопасен начин.

Указания за безопасност

- Не удряйте и не смачквайте устройството.
- Избягвайте контакт с бензен, разтворители и други химикали.
- Не използвайте в близост до силни електромагнитни или електрически полета.
- Избягвайте директната слънчева светлина и отоплителните устройства.
- Не разглобявайте, не ремонтирайте и не въвеждайте модификации в устройството.
- Не слушайте продължително музика с висока сила на звука, за да предотвратите увреждане на слуха.
- Не почиствайте устройството с вода и не го потапяйте във вода. Високоговорителят е защитен само срещу напръскване. Използването на устройството по начин, несъвместим с предназначението му, води до загуба на гаранционните права. Не бива да забравяте за това! Устройството може да се почиства с влажна кърпа.
- Не оставайте по-дълго време на дъжд, когато използвате устройството, докато карате велосипед, шофирате кола или мотоциклет.
- По време на използване на устройството при ниско напрежение възможно е да възникнат смущения. Зареждайте устройството редовно.
- Bluetooth е съвместим с повечето популярни смартфони и планшети, но в зависимост от устройството или приложението може да не обслужва отделни функции.

Качества:

- Мощен, преносим boombox 2.2CH също така подходящ за използване на открито
- Перфектен звук на всички честоти и басы, които се усещат през кожата
- Солидна конструкция със здрава дръжка
- Три режима на цветна подсветка са перфектни по време на парти
- Водоустойчивост IPX6 - отлична за плаж, на басейн и на лодка
- Съвместим с гласово управление чрез Google Assistant / Siri
- Функция съчетаване на много високоговорители - неограничено количество комбинации позволява постигане на още по-добър звук.
- USB гнездо с функция външна батерия и източник на звук
- Микрофонът позволява лесно приемане на повиквания в режим свободни ръце
- Вход AUX за свързване с компютър, уредба стерео, телевизор и други устройства

Спецификация:

- Версия Bluetooth: 5,3
- Диаметър на високотонния високоговорител: 1,5" * 2,4Ω
- Диаметър на нискотонния високоговорител: 3" * 2,4Ω
- Номинална мощност: Високотонен високоговорител 10 W*2 + нискотонен високоговорител 20 W*2 = 60 W
- Капацитет на акумулатора: 7,4 V, 5400 mAh
- Време за възпроизвеждане: до 12 часа
- Честотна лента: 80 Hz-20 000 Hz
- Обхват на връзката Bluetooth: 15 m
- Размери на продукта: 377 (дълж.)*157 (шир.)*180 (вис.) mm
- Максимална мощност на предавател (E.I.R.P) ≤20 dBm
- Обхват, в който работи устройството: 2400 MHz - 2483,5 MHz

Съдържание на опаковката:

- 1 преносим високоговорител Bluetooth
- 1 кабел за зареждане USB-C
- 1 кабел аудио
- 1 инструкция за употреба

Елементи на устройството:

- ① Предишно произведение/ По-висок звук
- ② Следващо произведение/ По-нисък звук
- ③ RGB подсветка
- ④ Вграден микрофон
- ⑤ Бутон за изключване
- ⑥ Бутон на функцията за свързване на допълнителни високоговорители
- ⑦ Възпроизвеждане/ спиране
- ⑧ Бутон за източник на звук (Bluetooth, USB памет, AUX гнездо)
- ⑨ Гнездо AUX
- ⑩ Бутон за ресетване
- ⑪ Гнездо за зареждане USB-C
- ⑫ Гнездо USB/ външна батерия

Бутон за изключване

За да включите или изключите високоговорителя, трябва продължително да натиснете бутона за изключване.

Bluetooth:

- Включете високоговорителя. Той автоматично преминава в режим сдвояване чрез Bluetooth.
- Включете Bluetooth в телефона си и потърсете устройство с име Tracer Magnus Pro, след което се свържете с него.
- Възпроизвеждане на музика на Вашия телефон.
- Натиснете продължително бутона за предишна или следваща песен, за да изберете произведение.
- Натиснете кратко бутона за предишна или следваща песен, за да регулирате силата на звука.
- Натиснете кратко бутона за възпроизвеждане/пауза, за да пуснете и натиснете пауза.
- Продължителното натискане на бутона за свързване на допълнителни високоговорители прекъсва Bluetooth връзката с Вашето мобилно устройство.

Информация: Ако връзката между високоговорителя и смартфона е била прекъсната чрез изключване на някое от устройствата или смяна на аудио източника, повторно включване на високоговорителя или избиране на Bluetooth сигнала като аудио източник автоматично ще свърже отново устройството с телефона.

Функция за свързване на допълнителни високоговорители

Подгответе всички високоговорители за свързване (броят е неограничен, но те трябва да имат едно и също Bluetooth име). Изберете един като основен говорител и следвайте инструкциите по-долу.

Стъпка	Дейност/състояние		Индикатор на захранването		Индикатор на функцията за свързване на много високоговорители	
			(бял)		(бял)	
1	Главен високоговорител	Включете и свържете с изходното устройство (смартфон, USB памет, AUX плейър). Натиснете кратко функционалния бутон за много високоговорители, за да подгответе главния високоговорител за свързване на допълнителните високоговорители.	Главен високоговорител	Непрекъсната светлина	Главен високоговорител	Непрекъсната светлина
2	Допълнителни високоговорители (неограничен брой)	Включете устройството и Bluetooth, но не се свързвайте с никое устройство. Натиснете кратко функционалния бутон на допълнителния високоговорител, за да потърсите главния високоговорител. Устройството автоматично ще се свърже с главния високоговорител.	Допълнителен високоговорител	Мига бавно	Допълнителен високоговорител	Свети с непрекъсната светлина, ако допълнителният високоговорител е свързан успешно.
			Допълнителни високоговорители	Мига бавно	Допълнителни високоговорители	Изключено, ако допълнителни високоговорители не се свърже в рамките на една минута.
3	Главен високоговорител	Натиснете кратко функционалния бутон на допълнителните високоговорители, за да изключите тази функция.	Главен високоговорител	Мига бавно (ако обаче устройството все още е свързано със смартфона, индикаторът свети с непрекъсната светлина.)	Главен високоговорител	Изключено
			Допълнителни високоговорители	Мига бавно	Допълнителни високоговорители	Мига бавно (търсене), след това изгасва, ако устройството не се свърже с главния високоговорител в рамките на една минута.
4	Допълнителни високоговорители	Натиснете кратко функционалния бутон на допълнителните високоговорители, за да изключите тази функция.	Главен високоговорител	Непрекъсната светлина	Главен високоговорител	Непрекъсната светлина
			Допълнителни високоговорители	Мига бавно	Допълнителни високоговорители	Изключена

Възпроизвеждане на музика от USB памет

- Включете високоговорителя.
- Свържете USB паметта към USB гнездото. Високоговорителят ще започне да възпроизвежда музика от паметта.
- Натиснете продължително бутона за предишна или следваща песен, за да изберете произведението. С кратко натискане регулирате силата на звука.

- Натиснете кратко бутона за възпроизвеждане/пауза, за да пуснете и натиснете пауза.

Информация: Свързването на USB памет автоматично възпроизвежда съдържанието ѝ, независимо от предварително избрания източник на звук.

Функция външна батерия

- Включете високоговорителя.
- Свържете друго устройство към изходното гнездо 5 V, 1 A с кабела за зареждане.

Вход AUX:

- Други съвместими устройства за възпроизвеждане на аудио могат да бъдат свързани чрез предоставения аудио кабел. Свържете го към изходното гнездо на външното устройство и входното гнездо на високоговорителя.
- Свързването на външно устройство чрез аудио кабел автоматично променя аудио източника на AUX, независимо от предварително избрания аудио източник.
- Когато е свързано външно устройство, всички функции могат да се управляват от него.

Настройка на коректора

Устройството разполага с две настройки на коректора. Превключват се с помощта на продължително натискане на бутона за избор на източника на звук.

RGB подсветка

Подсветката се включва едновременно с включването на високоговорителя. С кратко натискане на бутона на подсветката ще се превключите между режимите на подсветка и ще изключите подсветката.

Включване на гласов асистент

- Свържете високоговорителя с телефона чрез Bluetooth
- Натиснете продължително бутона за възпроизвеждане/спиране, за да включите гласовия асистент.

Режим свободни ръце

- Когато някой се обади на свързан с Bluetooth телефон, кратко натискане на бутона за възпроизвеждане/пауза отговаря на повикването, а продължително натискане на бутона отхвърля повикването.
- Натиснете продължително бутона за възпроизвеждане/пауза по време на обаждане, за да преминете към телефонния разговор.
- Разговорът се прекратява с продължително натискане на бутона за възпроизвеждане/пауза или на телефона. Функция ресетване на устройството
- Ако високоговорителят не се изключва или не реагира на команди, той може да бъде ресетнат чрез кратко натискане на бутона за ресетване със затъпена игла.

Информации

- Силата на звука по подразбиране е 50% от максималната сила на звука.
- Времето за възпроизвеждане зависи от силата на звука и вида на музиката.

Зареждане

- Продуктът не съдържа зарядно устройство. Високоговорителят трябва да се зарежда със зарядно устройство 5 V, 2 A или от компютър. Обслужва се също така бързо зареждане (9 V, 2 A).
- Високоговорителят информира за ниско ниво на енергия със звуков сигнал и мигане на индикатора на захранването с червена светлина. Да се зарежда съответно по-рано.
- Времето за зареждане трябва да бъде 4-6 часа. След пълното зареждане на акумулатора индикаторът на захранването изгасва.
- Не използвайте високоговорителя по време на зареждане, за да не повредите акумулатора.



Symbol przekreślonego kosza na śmieci umieszczany na sprzęcie, opakowaniu lub dokumentach do niego dołączonych oznacza, że produktu nie wolno wyrzucać łącznie z innymi odpadami. Zużyty sprzęt może zawierać substancje posiadające właściwości trujące i rakotwórcze, niebezpieczne dla zdrowia i życia ludzi, ponadto zatrzymujące glebę oraz wody gruntowe. Obowiązkiem użytkownika jest przekazanie zużytego sprzętu do wyznaczonego punktu zbiórki w celu właściwego jego przetworzenia. Więcej informacji na temat punktów utylizacji urządzeń można uzyskać od władz lokalnych, firm utylizacyjnych oraz w miejscu zakupu tego produktu. Gospodarstwo domowe spełnia ważną rolę w przyczynianiu się do ponownego użycia i odzysku surowców wtórnych, w tym recyklingu, zużytego sprzętu. Na tym etapie kształtuje się postawy, które wpływają na zachowanie wspólnego dobra jakim jest czyste środowisko naturalne.

The symbol of a crossed-out wheeled bin placed on electronic or electrical equipment, its packaging or accompanying documents means that the product may not be thrown out together with other waste. Used equipment may contain substances with toxic and carcinogenic properties, hazardous to human health and life, and poisoning the soil and groundwater. It is the user's responsibility to hand over the used equipment to a designated collection point for its proper processing. For more information on recycling of electronic and electrical equipment, please contact your local authorities, waste disposal services and the place where you purchased this product. The household plays an important role in contributing to the reuse and recovery of secondary raw materials, including recycling, waste equipment. At this stage, attitudes are formed that affect the preservation of the common good, which is a clean natural environment.



tracer[®]

Producent:

Megabajt Sp. z o.o., ul. Rydygiera 8, 01-793 Warszawa