

Ръководство за употреба

TV Стойка с пълно движение

60" - 120"

Мерки за безопасност

- Избягвайте потенциални наранявания или материални щети! Manhattan не носи отговорност за щети или наранявания, причинени от неправилно сглобяване или употреба.
- Уверете се, че разбирате всички инструкции, преди да започнете сглобяването. Уверете се, че сте получили всички части съгласно контролния списък на компонентите преди инсталирането.
- Този продукт е проектиран да се монтира върху дървени стени, твърди бетонни стени или тухлени стени.
- Уверете се, че опорната повърхност ще издържи безопасно общото тегло на оборудването и всички свързани хардуер и компоненти.
- Трябва да се използват предпазни средства и подходящи инструменти. Този продукт трябва да се инсталира само от професионалисти.
- Използвайте предоставените монтажни винтове и **НЕ ЗАТЯГВАЙТЕ ПРЕКАЛЕНО** монтажните винтове.
- Този продукт е предназначен само за употреба на закрито.
- Поддръжка: Проверявайте дали скобата е сигурна и безопасна за използване на редовни интервали (поне на всеки три месеца).

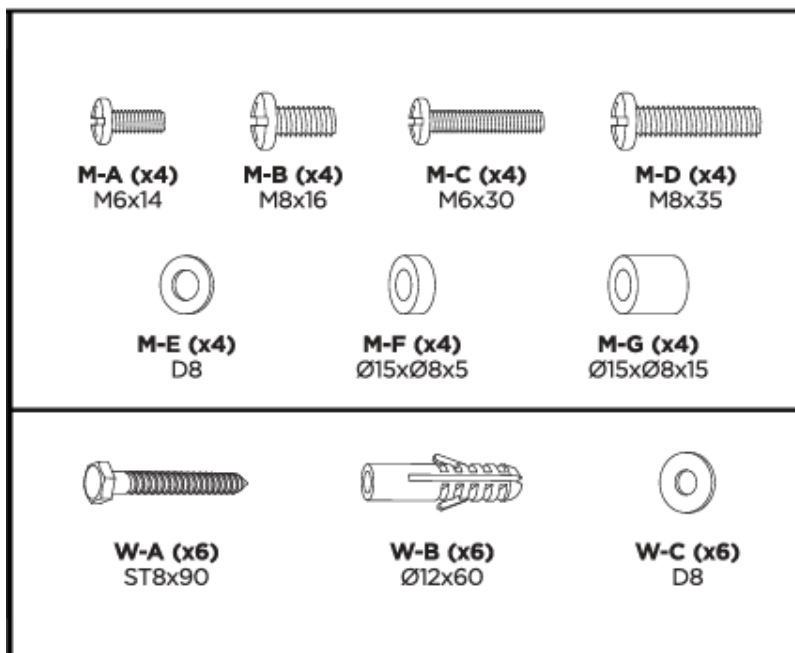
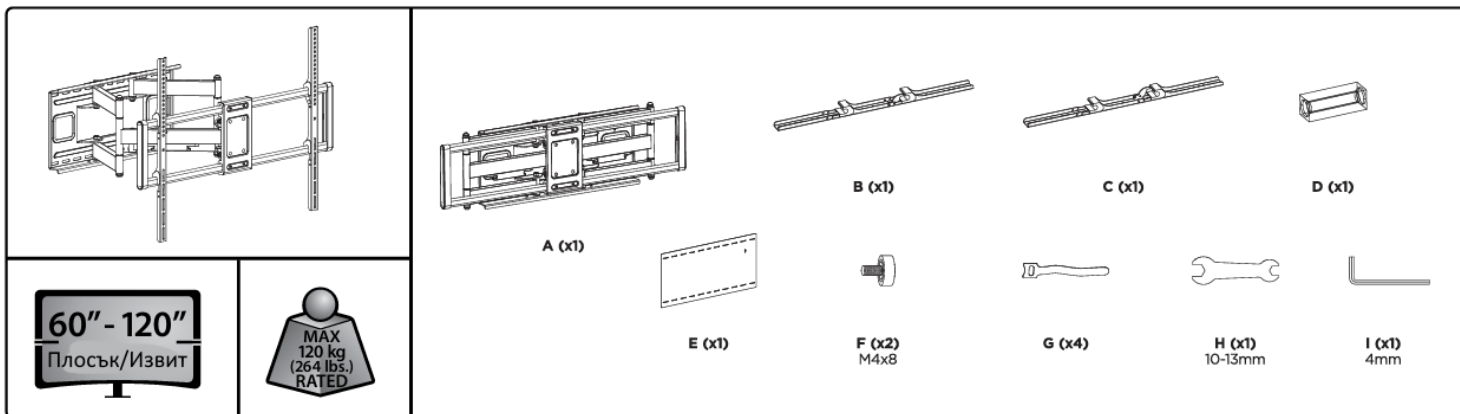



1

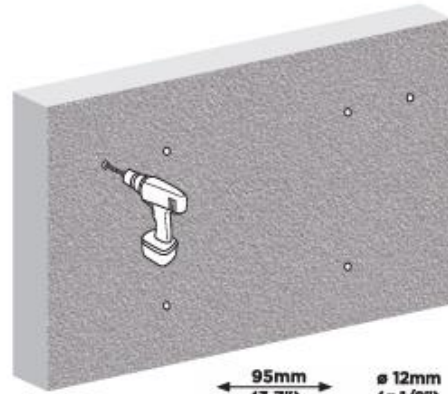
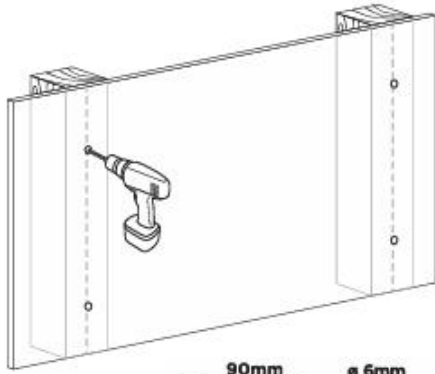
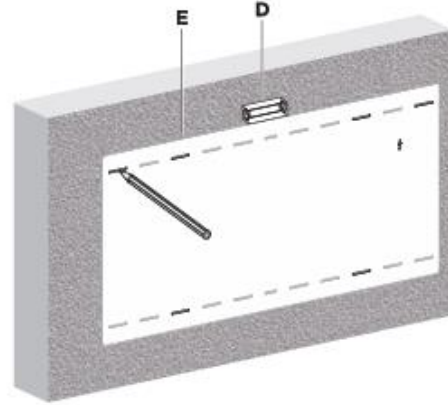
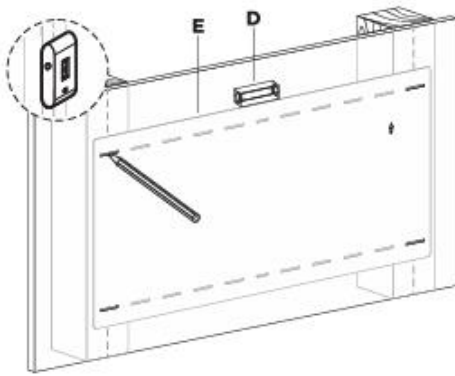

90mm (3.5")
ø 6mm (ø 1/4")

95mm (3.7")
ø 12mm (ø 1/2")

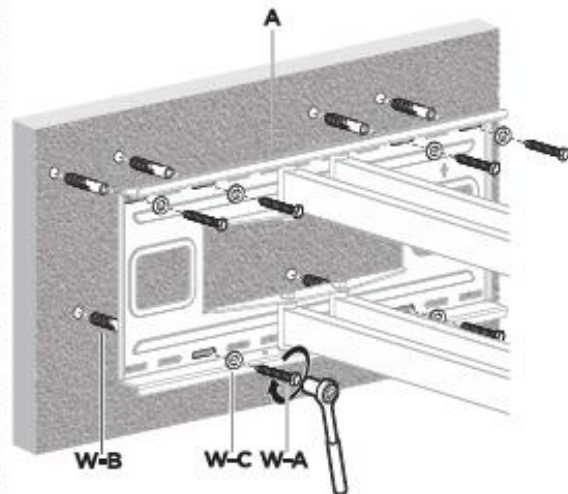
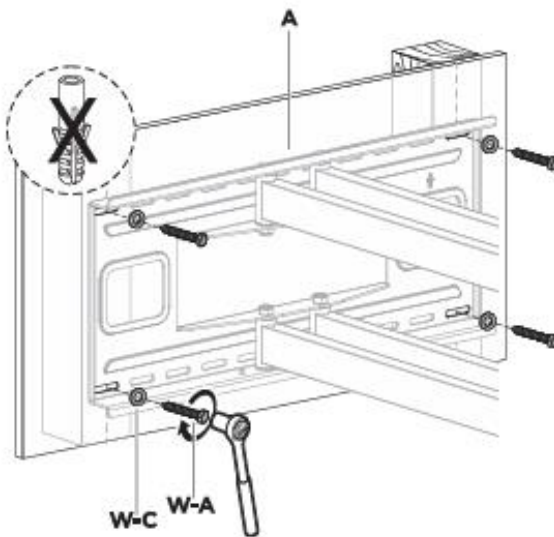

2

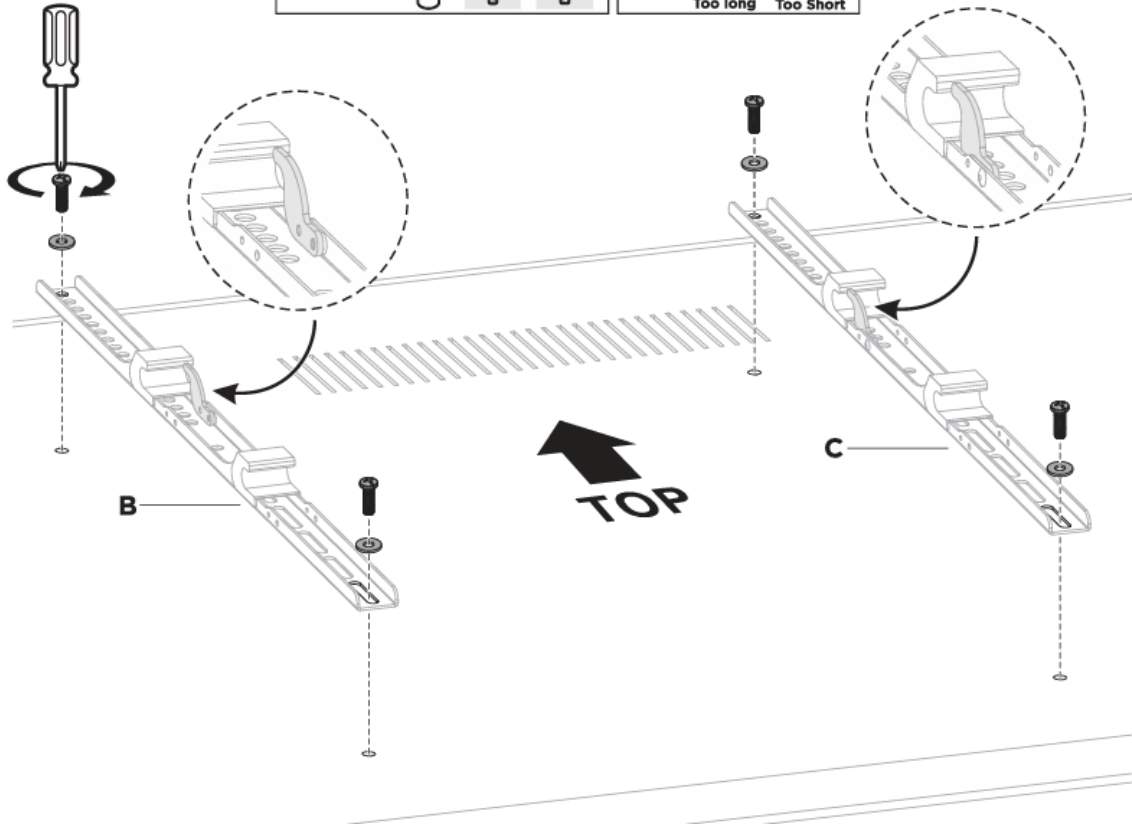
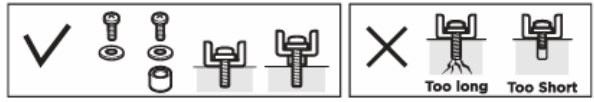

За размери 200 x 200 VESA поставете скобите, както е показано

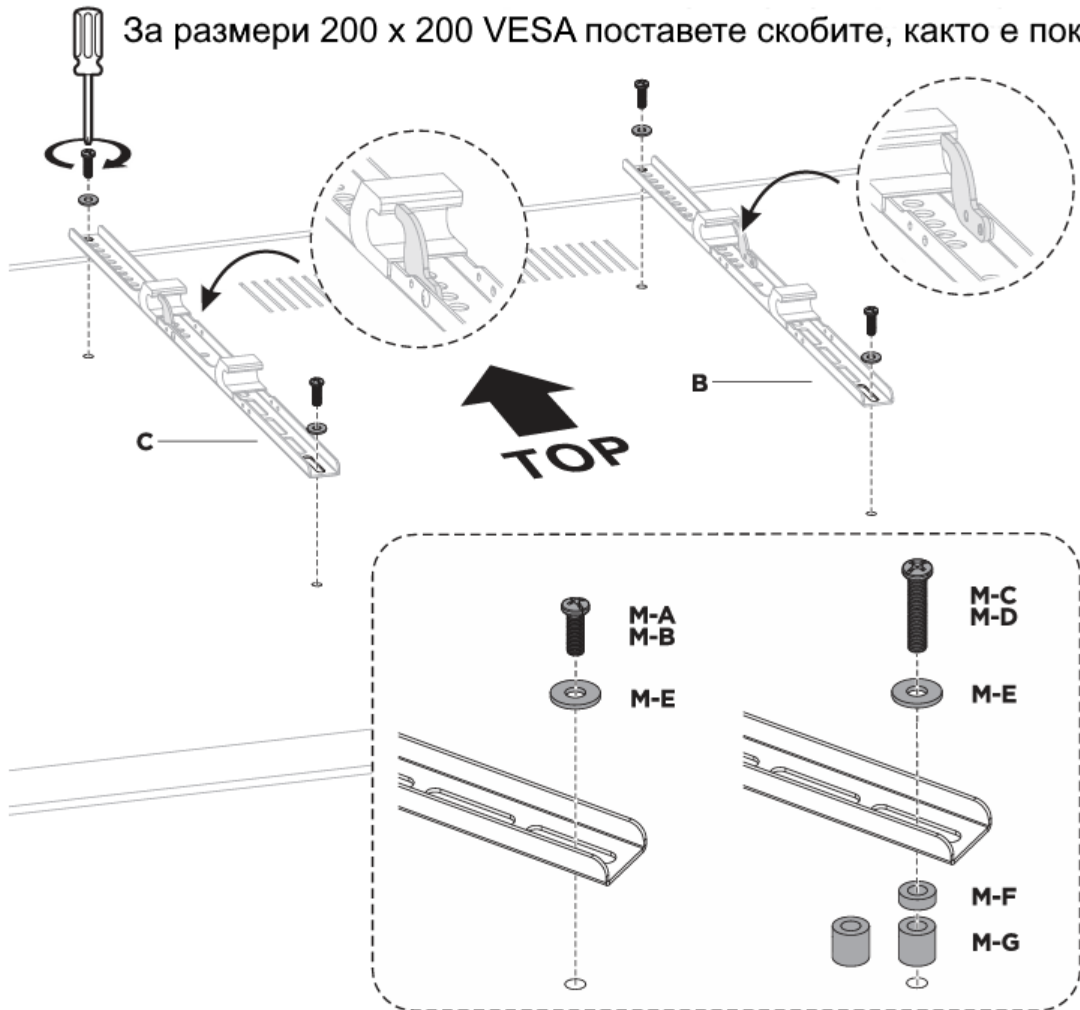

3

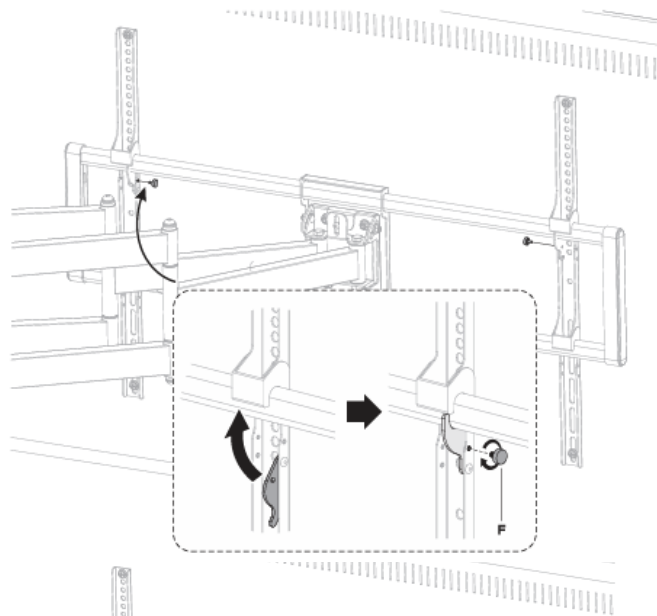
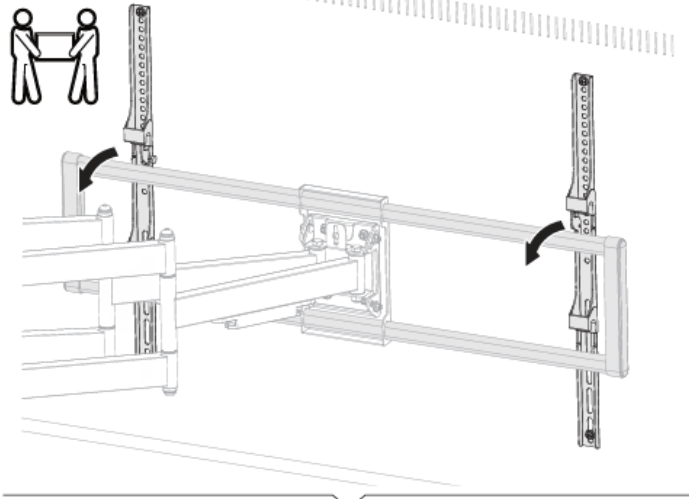

4

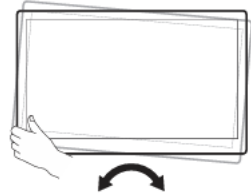
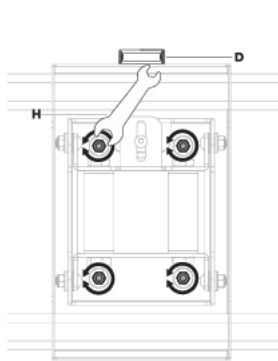
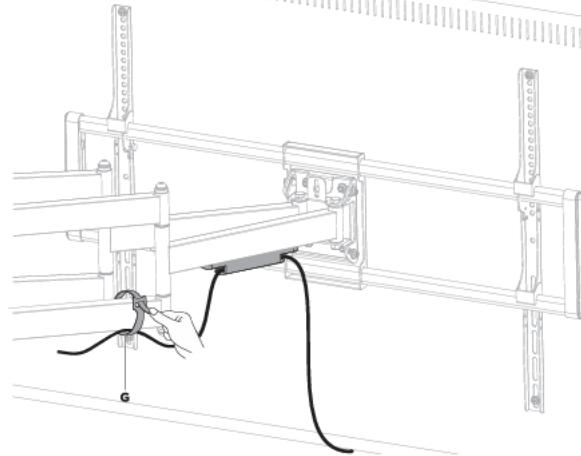

Регулирайте дисплея до желания ъгъл, след което затегнете винтовете, както е показано.

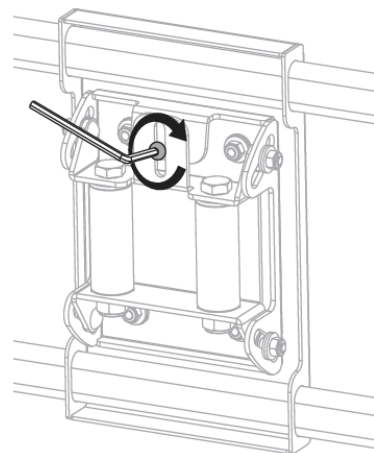
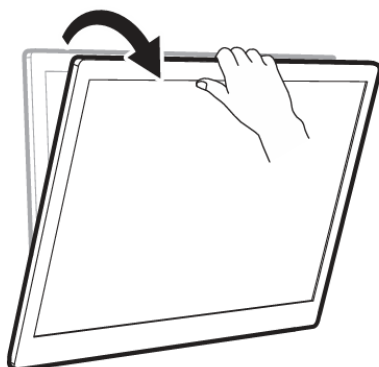
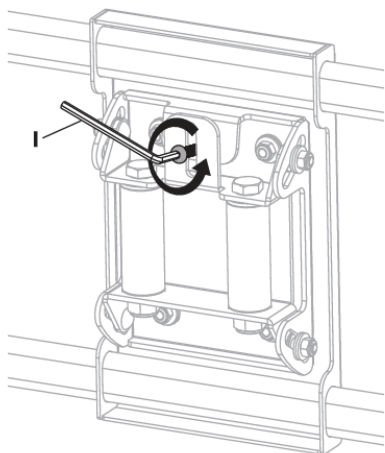

След като регулирате ъгъла на накланяне на дисплея, затегнете гайките.

Забележка: Не затягайте прекалено много гайките, за да избегнете неизправности при накланяне.

