

EDIFIER®

S1000MK II

Powered Bookshelf Speakers

Ръководство за употреба

ЗАБЕЛЕЖКА

С оглед технически подобрения и усъвършенстване на системата, информацията, която се съдържа в това ръководство е предмет на промяна без предварително предупреждение.

Продуктите на EDIFIER са предназначение за различни приложения. Снимките и картинките в това ръководство могат да се различават от действителния продукт. Ако такива разлики бъдат забелязани, действителния продукт е водещ.

Важни инструкции за безопасност

1. Моля, прочетете внимателно ръководството. Запазете го на безопасно място за бъдещи справки.
2. Използвайте само аксесоари, одобрени от производителя.
3. Поставете правилно устройството, като следвайте инструкциите в секцията за свързване на устройството.
4. Препоръчваме да използвате продукта при температура на околната среда в рамките на 0-35°C.
5. За да намалите риска от пожар и токов удар, не излагайте продукта на дъжд или влага.
6. Не използвайте този продукт близо до вода. Не потапяйте продукта в течност и не го излагайте на капки или пръски.
7. Не поставяйте и не използвайте този продукт близо до източници на топлина (напр. радиатор, нагревател, печка или други устройства, генериращи топлина).
8. Не поставяйте върху продукта съд пълен с течности, като например вази или до открит огън, като например запалени свещи върху него.
9. Не блокирайте вентилационните отвори. Не поставяйте предмети във вентилационните отвори или вдлъбнатините. Може да предизвикате пожар или токов удар.
10. Запазете достатъчно пространство около продукта, за да поддържате добра вентилация (препоръчват се минимум 5 см).
11. Не прилагайте прекомерна сила, за да вкарате щепсел в гнездото. Преди свързване проверете за запушване на жака и дали щепселът съпада с него и е ориентиран в правилната посока.
12. Съхранявайте предоставените аксесоари и части (като винтове) далече от деца, за да предотвратите поглъщането им по погрешка.
13. Не отваряйте и не сваляйте сами корпуса. Това може да Ви изложи на опасно напрежение или други опасни рискове. Независимо от причината за повреда (например повреден проводник или щепсел, излагане на течност или попадане на чужди предмети, излагане на дъжд или влага, неработещ или изхвърлен продукт и др.), ремонтът трябва да се извърши незабавно от опълномошен сервизен работник.
14. Преди да почистите продукта със суха кърпа, винаги изключвайте продукта и първо извадете щепсела.
15. Никога не използвайте силна киселина, алкали, бензин, алкохол или други химични разтворители, за да почиствате повърхността на продукта. Използвайте само неутрален разтворител или чиста вода за почистване.



Прекомерно силната музика може да доведе до загуба на слуха. Моля, поддържайте силата на звука в безопасен обхват.



Правилно изхвърляне на този продукт. Тази маркировка показва, че този продукт не трябва да се изхвърля заедно с други домакински отпадъци в целия ЕС. За да предотвратите евентуална вреда на околната среда или човешкото здраве от неконтролирано изхвърляне на отпадъци, рециклирайте го отговорно, за да насърчите устойчивото повторно използване на материалните ресурси. За да върнете използваното устройство, моля, използвайте системите за връщане и събиране или се свържете с търговеца на дребно, откъдето сте закупили продукта. Те могат да вземат този продукт за екологично безопасно рециклиране.



Използвайте само количката, стойката, статива, конзолата или масата, посочени от производителя, или продавани с апарата. Когато се използва количка, внимавайте при преместване на комбинацията количка/апарат, за да избегнете наранявания при преобръщане.

Предупреждение за включване:

1. Поставете уреда близо до електрическия контакт.
2. Преди употреба проверете дали работното напрежение е същото като местното захранване. Правилното работно напрежение може да се намери на табелката на уреда.
3. За безопасност, изключвайте продукта по време на гръмотевични бури или когато не го използвате за продължително време.
4. При нормални условия захранването може да се нагоречи. Моля, поддържайте добра вентилация в зоната на използване и внимавайте.
5. Предупредителни етикети за безопасност по корпуса или на дъното на продукта или захранващия адаптер.



Този символ има за цел да предупреди потребителя за наличието на неизолирано опасно напрежение в корпуса на продукта, което може да бъде достатъчно голямо, за да представлява риск от токов удар за хора.



Този символ предупреждава потребителя да не разглобява корпуса на продукта и че в него няма заменяема част. Предоставяйте продукта за ремонт на оторизиран сервизен център.



Този символ показва, че продуктът е предназначен само за вътрешна употреба.



Този символ показва, че продуктът е електрическо устройство от клас CLASS II или уред с двойна изолация, без нужда от заземяване.

Входящият порт MAINS служи като прекъсвателно устройство, а прекъсвателят следва да бъде достъпен и готов за употреба.

За безжичен продукт:

1. Безжичният продукт може да генерира късовълнови радиочестоти и да възпрепятства нормалното използване на други електронни устройства или медицинско оборудване.
2. Изключете продукта, когато употребата му не е разрешена. Не използвайте продукта в медицински помещения, самолети, бензиностанции, в близост до автоматични порти, автоматична пожароизвестителна система или други автоматизирани устройства.
3. Не използвайте продукта в близост до пейсмейкър в обхват от 20 см. Радиочестотите могат да повлияят на нормалната работа на пейсмейкъра или други медицински устройства.

Декларация за съответствие, ръководство и контакт на www.mediatrade-bg.com

ГАРАНЦИОННИ УСЛОВИЯ

Пазете документа за покупка за целия гаранционен срок, тъй като е необходим за всички гаранционни претенции. По време на гаранционния срок дефектните артикули ще бъдат поправени, заменени или ще бъде възстановена покупната цена за сметка на вносителя. Работата, извършена по гаранцията не започва нов гаранционен срок, единствено удължава текущия с времето, необходимо за поправка или замяна. Вносителят си запазва правото да анулира всички гаранционни претенции за повреди или дефекти поради неправилна употреба, злоупотреба или външно въздействие (падане, удар, проникване вода, прах, замърсяване или счупване). Износващи се части (напр. Акумулаторни батерии) са изключени от гаранцията. При получаване на рекламационни стоки, "Медиа Трейд" ЕООД си запазва правото да избира между подмяна, ремонт или възстановяване на покупната сума. Възстановената сума винаги се изчислява въз основа на цената на покупка от документа за покупка на дефектните продукти.

Дефектни продукти се подават за рекламация при продавача или се изпращат в **пълна комплектровка** с **копие** от платежния документ на адрес:

Гр. София, бул. Иван Гешов 2Е, Бизнес Център Сердика, сграда 3, офис 212.

Телефон за връзка: 02/920 30 75

Съдържание на кутията

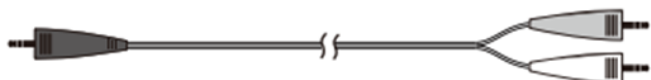
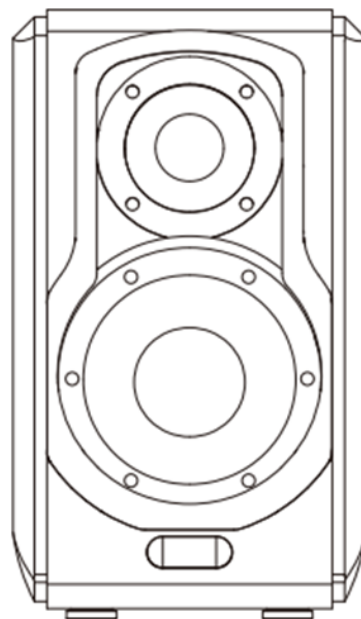
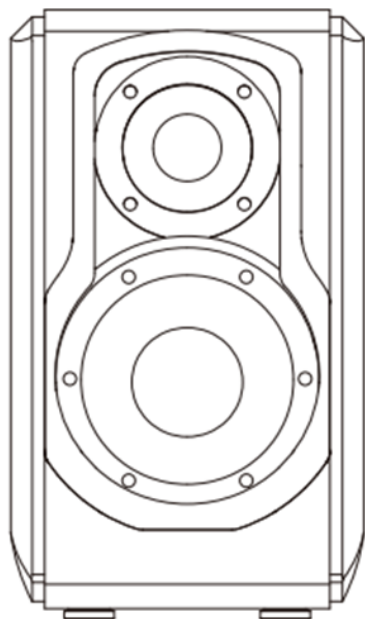

3,5 мм RCA аудио кабел

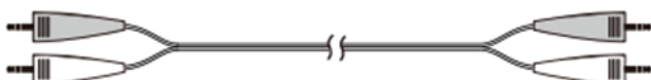

RCA към RCA аудио кабел

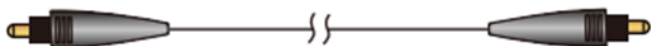

Входен оптичен кабел

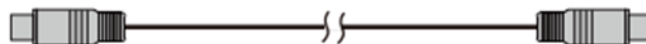

Свързващ кабел за тонколониите



Дистанционно управление



Ръководство за употреба

Забележка: Възможно е илюстрациите в ръководството за употреба да се различават от продукта.

Дистанционно управление

Насочете дистанционното към прозорчето на приемника намиращо се на високоговорителя, Оптималното работно разстояние е в границите на 7 метра. Показаната стойност в прозореца на дисплея ще предупреждава или мига, когато системата получи команда за дистанционно управление.

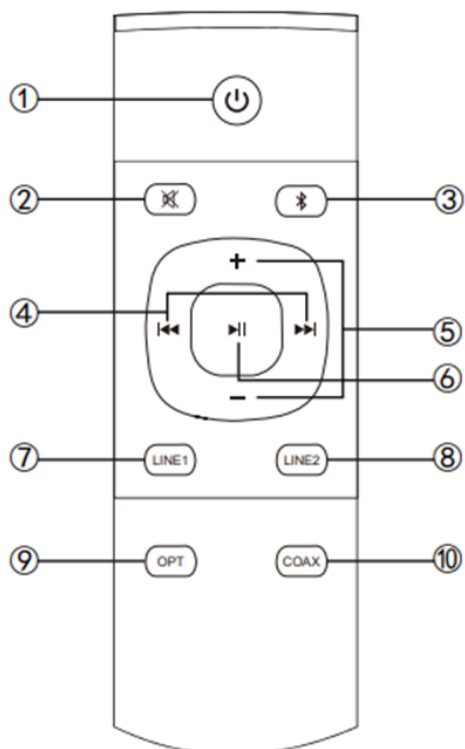

1. Изключване/включване
2. Заглушаване на звука
3. Вход Bluetooth
натиснете и задръжте бутона за да прекратите Bluetooth връзката
4. Предишна / Следваща песен
(Вход Bluetooth)
5. Увеличаване / Намалвяване на звука
6. Пауза/възпроизвеждане
(Вход Bluetooth)
7. Line In (входяща линия) входящ сигнал 1
8. Line In (входяща линия) входящ сигнал 2
9. Вход за оптичен кабел
10. Коаксиален вход

Забележка:

- Полезният живот на батериите е около 6 месеца; моля подменете батериите, когато дистанционното престане да реагира, или разстоянието, на което работи се съкрати.
- Никога не ползвайте стари и нови батерии заедно.
- Не поставяйте дистанционното управление на места, които са горещи и влажни.
- Не зареждайте батериите.
- Махнете батериите, ако няма да се ползва дълго време, за да предотвратите протичането им.
- Батерията не трябва да се излага на силна топлина, като пряка слънчева светлина, огън и т.н.
- Съществува опасност от експлозия, ако батерията е поставена неправилно. Сменете батерията само с батерия от същия или еквивалентен вид.

Точки за свързване

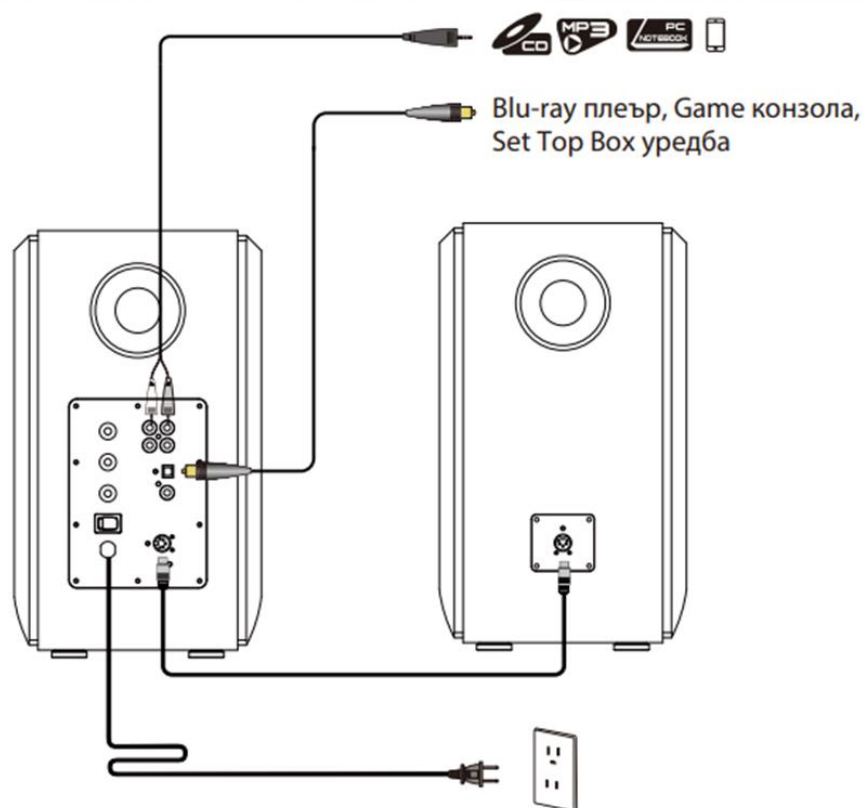

1. Както показва илюстрацията, свържете тонколоните с помощта на кабел за свързване на тонколоната.
2. Свържете тонколоните към източника на захранване с помощта на захранващ кабел и включете превключвателя на захранването, тонколоните трябва да са готови за работа, светодиодът ще се включи.

Подаване на сигнал от LINE IN

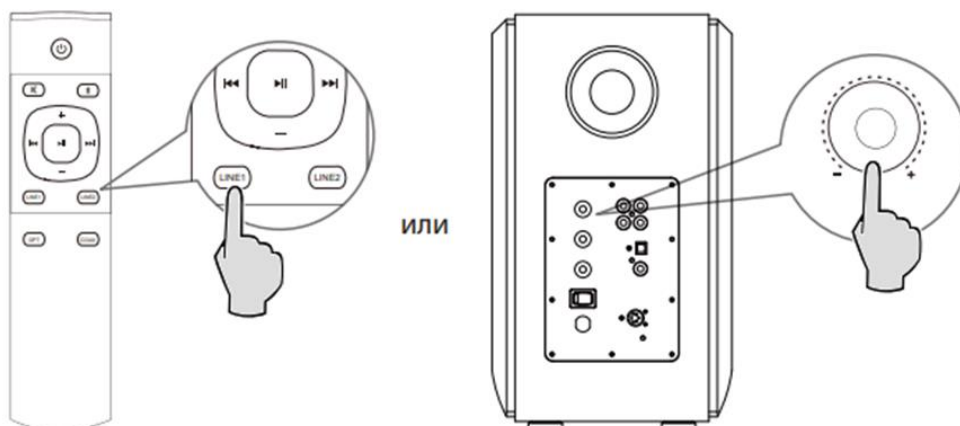

1. Свържете аудио източника (мобилен телефон, таблет и т.н.) към входния порт Line In 1 / Line In 2 (забележете съпадението на цветовете) на задния панел на активната тонколоната чрез аудио кабел.
2. Натиснете бутона „LINE 1“ / „LINE 2“ на дистанционното, или натиснете копчето „Сила на звука / Избор на входящ сигнал“ на задния панел на активната тонколоната, зелената светлина ще се включи.
3. Възпроизведете аудио записите в така свързаното устройство и настройте силата на звука до желаното ниво.

Вход за оптичен кабел / Коаксиален вход

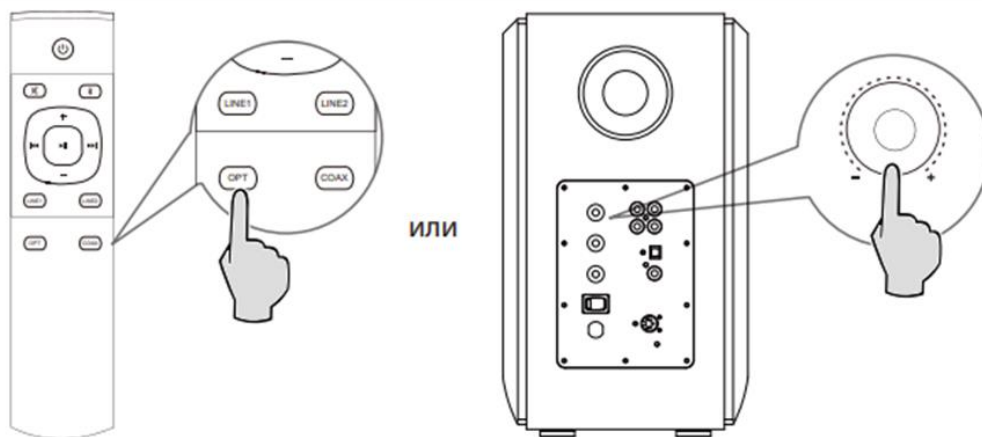

1. Свържете аудио източник (Blu-ray плеър, Set Top Box и др.) към оптичния, или коаксиалния входящи портове на задния панел на активния високоговорител като ползвате фибро-оптичния или коаксиалния аудио кабел (коаксиалният кабел не е включен).
2. Натиснете бутона „OPT“ / „COAX“ на дистанционното, или натиснете копчето „Сила на звука / Избор на входящ сигнал“ на задния панел на активната тонколона, червената светлина ще се включи.
3. Възпроизведете аудио записите в така свързаното устройството и настройте силата на звука до желаното ниво.

Забележка:

В режими за оптични и коаксиални кабели, може да се декодира само PCM сигнал с 44.1KHz/48KHz/96KHz/192KHz.

Вход Bluetooth

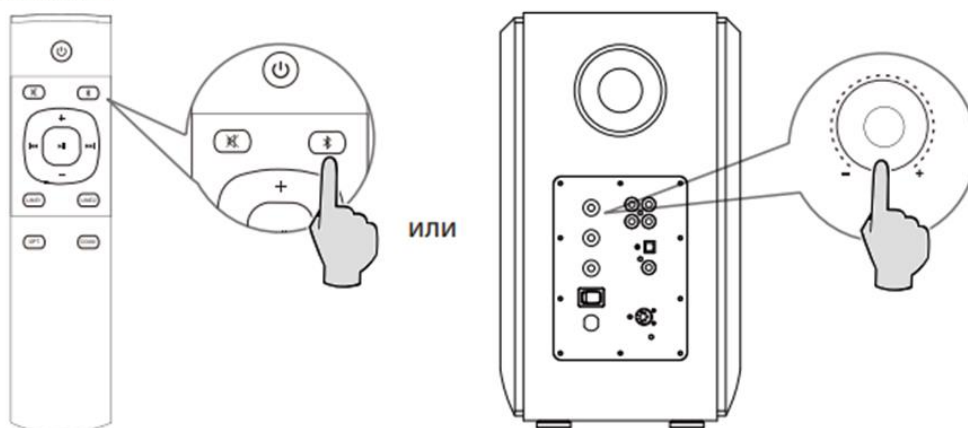

1. Натиснете бутона „Bluetooth“ на дистанционното, или натиснете копчето „Сила на звука / Избор на входящ сигнал“ на задния панел на активната тонколона, синята светлина ще се включи.
2. Задайте на вашето Bluetooth устройство (мобилни телефони, планшети и т.н.) да търси и се свържете с „EDIFIER S1000MK II“.

Забележка:

Свързаността и съвместимостта с блутут могат да бъдат различни между различните устройства - източници, в зависимост от софтуерните версии на изходните устройства.

Спецификации

Изходна мощност:	Дясна/Лява (високи): 25W+25W Дясна/Лява (средни и басы): 35W+35W
Честотен обхват:	45Hz-40KHz
Входна чувствителност:	Line In (входяща линия) 1: 750±50mV Line In (входяща линия) 2: 900±50mV Оптичен/Коаксиален: 350±50mFFs Bluetooth: 450±50mFFs
Аудио входове:	Line In (входяща линия) 1/ Line In (входяща линия) 2 / оптичен / коаксиален / Bluetooth

Декларация за ЕС

Честотен обхват: 2,402 GHz ~ 2,480 GHz

RF Изходна мощност: ≤20 dBm (EIRP)

Отстраняване на проблеми

Няма звук

- Проверете дали тонколона е за Включено „ON“.
- Опитайте се да увеличите силата на звука, като използвате или основното копче за управление на силата на звука или дистанционното управление.
- Уверете се, че аудио кабелите са здраво свързани и във веждането върху тонколоните е настроено правилно.
- Проверете дали има сигнал от аудио източник на изхода.

Няма връзка посредством блутут

- Уверете се, че тонколоната е включена за възпроизвеждане от блутут, в друг режим за звуково възпроизвеждане, блутут няма да може да се сдвои или свърже. Прекъснете връзката с всякакви Bluetooth устройства като натиснете и задържите натиснато „✳“ в режим „Bluetooth“ и след това опитайте отново.
- Ефективният обхват на предаване с блутут е 10 метра. Моля, уверете се, че извършваното действие е в рамките на обхвата.
- Опитайте друго устройство с блутут за връзка.

Не се включва S1000MK II

- Проверете дали сте включени към електрическата мрежа, ако контактът е включен.

Шум, идващ от високоговорителите

- Високоговорителите на EDIFIER генерират малко шум, докато фоновия шум на някои аудио устройства е твърде висок. Моля, изключете аудио кабелите и включете силата на звука, ако на 1 метър от високоговорителя не се чува звук, тогава няма проблем с този продукт.

Ако искате да разберете повече за EDIFIER, моля, посетете нашия сайт: www.edifier.com

Декларация за съответствие, ръководство и контакт на www.mediatrade-bg.com