

Rohnson[®]

Инструкция за употреба
Контактен грил R-2316

**За вашата безопасност и продължително удоволствие от този
продукт
Винаги четете внимателно инструкциите, преди да използвате**

Важни предохранителни мерки

- Прочетете всички инструкции
- Използвайте само при АС 220-240 волта, използвайте само за домакинство.
- Не докосвайте горещи повърхности. Използвайте дръжка или копчета.
- За да се предпазите от риск от токов удар, не потапяйте кабела, щепсела или уреда във вода или друга течност.
- Необходимо е наблюдение, когато който и да е уред се използва от или в близост до деца.
- Изключвайте щепсела от контакта, когато не го използвате и преди почистване. Оставете да изстине, преди да поставите или свалите части и преди да почистите уреда.
- Не работете с уреда, ако е неизправен или е бил повреден по някакъв начин. За да избегнете риска от токов удар, никога не се опитвайте да ремонтирате уреда сами. Занесете го в оторизиран сервиз за преглед и ремонт. Неправилното повторно сглобяване може да представлява риск от токов удар, когато се използва грил тостерът.
- Използването на аксесоари, които не са препоръчани от производителя, може да доведе до пожар, токов удар или риск от нараняване.
- Не използвайте на открито или за комерсиални цели.
- Не позволявайте захранващият кабел да виси над ръба на масата или плота или да докосва горещи повърхности.
- Не поставяйте върху или близо до гореща газова, електрическа горелка или нагрятa фурна.
- Изключете уреда от контакта, когато приключите с използването му.
- Не използвайте уреда за употреба, различна от предвидената.
- Не е предназначен за работа с външен таймер или отделна система за дистанционно управление.
- Трябва да бъдете изключително внимателни, когато премествате уред, съдържащ горещо масло или други горещи течности.
- Този уред може да се използва от деца на възраст над 8 години и лица с намалени физически, сетивни или умствени способности или липса на опит и познания, ако са под наблюдение или са инструктирани относно използването на уреда по безопасен начин и разбират опасностите. Децата не трябва да си играят с уреда. Почистването и поддръжката не трябва да се

извършват от деца, освен ако не са на възраст над 8 години и са под надзор.

- Дръжте уреда и неговия кабел далеч от обсега на деца под 8 години.
- Температурата на достъпните повърхности може да е висока, когато уредът работи.
- Уредите не са предназначени да се управляват от външен таймер или отделна система за дистанционно управление.
- Внимание: гореща повърхност.
- Ако захранващият кабел е повреден, той трябва да бъде заменен от производителя, негов сервизен агент или лица с подобна квалификация, за да се избегне опасност.

Внимание:

- Повърхностите за печене, както и страните и горната част на уреда се нагорещават много. Избягвайте всякакъв контакт. Опасност от изгаряне! Дръжте само за дръжката.
- По време на употреба уредът винаги трябва да стои хоризонтално.
- Ако захранващият кабел е повреден, той трябва да бъде заменен от производителя, негов сервизен агент или лице с подобна квалификация, за да се избегне опасност.
- Не потапяйте уреда в течности.
- Температурата на достъпните повърхности може да е висока, когато уредът работи.
- Внимание: Дървени въглища или подобни запалими горива не трябва да се използват с този уред.

Внимание: За да намалика риска от пожар или токов удар, само квалифициран персонал може да извършва ремонт.

Запазете инструкциите за бъдещи справки

Само за домашна употреба

За да се намали рискът от токов удар, този уред има заземен щепсел. Ако щепселът не влиза напълно в електрическия контакт, свържете се с квалифициран електротехник. Не модифицирайте щепсела по никакъв начин и не използвайте адаптер.

Описание на уреда

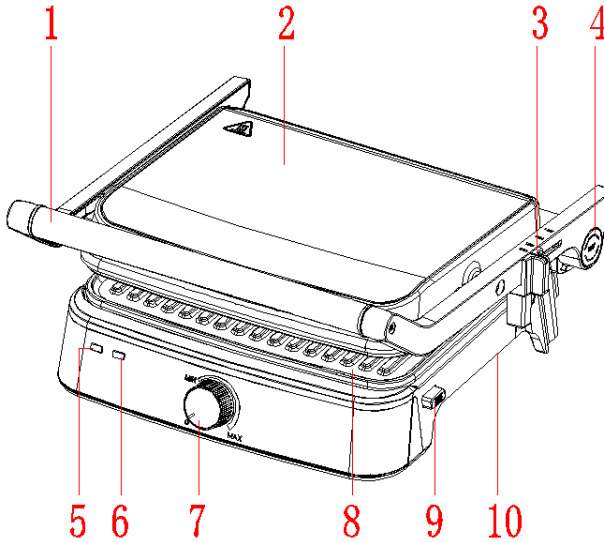

1. Дръжка
2. Горен капак
3. Бутон за регулиране на височина
4. Бутон за отваряне на 180-градуса
5. Индикатор захранване
6. Индикатор готовност
7. Термостат
8. Незалепваща плоча
9. Бутон за освобождаване на плочата
10. Долен капак

Преди първа употреба

- Прочетете внимателно всички инструкции и ги запазете за бъдещи справки.
- Отстранете всички опаковки
- Почистете плочите, като избършете гъба или кърпа, навлажнена в топла вода.

НЕ ПОТАПАЙТЕ УРЕДА И НЕ ПУСКАЙТЕ ВОДА ДИРЕКТНО ВЪРХУ ПОВЪРХНОСТИТЕ ЗА ГОТВЕНЕ.

- Подсушете с кърпа или кухненска ролка.
- За най-добри резултати намажете леко плочите с малко олио или спрей за готвене.

Забележка: Когато вашият грил тостер се загрее за първи път, може да отдели лек дим или миризма. Това е нормално за много отоплителни уреди. Това не засяга безопасността на вашия уред.

Начин на употреба

Преди да използвате уреда за първи път, отлепете всички рекламни и опаковъчни материали и проверете дали плочите за готвене са чисти и без прах. Ако е необходимо, избършете с влажна кърпа.

Подготовка на уреда за работа

- Затворете грил тостера и го включете в контакта, червеният индикатор за захранване светва. Завъртете копчето за температура на желаната степен, ще видите, че зелената лампичка за захранване светва, което показва, че грил тостерът е започнал предварително загряване. По това време можете да използвате копчето на термостата, за да настроите температурата на желаната от вас настройка: „MIN“ за леко сготвена храна и „MAX“ за добре сготвена храна. Първо опитайте да го зададете на макс. По-късно можете да го регулирате по-ниска степен според вашите предпочитания. Различните храни също ще се приготвят по различен начин.
- Той ще се загрее предварително за приблизително 3~5 минути, за да достигне температура на печене, когато зелената светлина изгасне, грил тостерът е готов за употреба.

Готвене

Използване на контактен грил

- Задайте температурата на грил тостера на желаната от вас настройка. Първо опитайте да го настроите на макс. По-късно можете да го коригирате според вашите предпочитания.
- Пригответе бургерите, парчетата месо без кости и тънките парчета месо или други храни според указанията и ги поставете върху долната плоча за готвене.
- Затворете горната плоча за готвене, която има плаваща панта, предназначена да притиска равномерно храната. Горната плоча трябва да се спусне напълно, за да се появят следи от скара върху избраните храни.
- Когато храната е сготвена, използвайте дръжката, за да отворите капака. Извадете храната с помощта на пластмасова шпатула. Никога не използвайте метални щипки или ножове, тъй като те могат да повредят незалепащото покритие на плочите.
- Използвайте грил тостера като контактна скара за готвене на бургери, парчета месо без кости и тънки парчета месо и зеленчуци.

- Използвайте грил-тостера като контактна скара, когато искате да сготвите нещо за кратко време или когато търсите здравословен метод за печене. Когато се готви на грила, храната ще се сготви бързо, защото се пече от двете страни и по едно и също време. Грил плочите, комбинирани с тавата за отцеждане в ъгъла на плочата, позволяват мазнината от ребрата да капе от месото и да се оттича от плочите.

Използване като грил преса

- Задайте температурата на грил тостера на желаната от вас настройка.
- Пригответе сандвичите според указанията и ги поставете върху долната плоча за готвене. Винаги поставяйте сандвичите към задната част на долната плоча.
- Затворете горната плоча, която има плаваща панта, предназначена да притиска равномерно сандвича. Горната плоча трябва да се спусне напълно, за да се приготвят сандвичи.
- Гответе около 3 до 6 минути или до златисто кафяво, като коригирате времето според вашия индивидуален вкус.
- Когато сандвичът е готов, използвайте дръжката, за да отворите капака. Извадете сандвича с помощта на пластмасова шпатула. Никога не използвайте метални щипки или ножове, тъй като те могат да повредят незалепващото покритие на плочите.
- Използвайте грил тостера като преса за печене на сандвичи, хляб и кесадили.
- Грил тостерът е проектиран с уникална дръжка и панта, която позволява на капака да се регулира спрямо дебелината на храната. Можете лесно да печете всичко на скара от тънко нарязан картоф до дебела пържола от филе с равномерни резултати.
- Когато готвите повече от един хранителен продукт в контактния грил важно е дебелината на хранителните продукти да е еднаква, така че капакът да се затваря равномерно върху храната.

Използване като отворен грил

- Поставете грил тостера върху чиста равна повърхност, където възнамерявате да готвите. Грил тостерът може да се позиционира в равна позиция.
- Горната плоча/капак е на едно ниво с долната плоча/основа. Горната и

долната плочи се подреждат, за да образуват една голяма повърхност за готвене.

- С дясната си ръка хванете дръжката, използвайте лявата, за да дръпнете бутона за ъгъл от 180°. Натиснете дръжката назад, докато капакът лежи плоско върху плота. Устройството ще остане в това положение, докато не повдигнете дръжката и капака, за да го върнете в затворено положение.
- Използвайте грил тостера като отворена скара за готвене на бургери, пържоли и птици (не препоръчваме да готвите пиле с кости, тъй като не се готви равномерно на отворен грил), риба и зеленчуци.
- Готвенето на отворена скара е най-универсалният метод за използване на грил тостера. В отворено положение имате двойно повече площ за скарата.
- Имате възможност да готвите различни видове храни поотделно, без да комбинирате вкусовете им или да готвите големи количества от един и същи вид храна. Отворената позиция също така подбира различни разфасовки месо с различна дебелина, което ви позволява да готвите всяко парче по ваш вкус.

Почистване и поддръжка

- Винаги изключвайте грил тостера от контакта и го оставяйте да изстине преди почистване. Устройството се почиства по-лесно, когато е леко топло. Не е необходимо да разглобявате грил тостера за почистване. Никога не потапяйте грил тостера във вода и не го поставяйте в съдомиялна машина.
- Избършете плочите за готвене с мека кърпа, за да отстраните остатъците от храна. За остатъци от печена храна изстискайте топла вода, смесена с препарат върху остатъците от храна, след което почистете с абразивна пластмасова подложка за почистване или поставете мокра кухненска хартия върху скарата, за да навлажнете остатъците от храна.
- Не използвайте никакви абразивни материали, които могат да надраскат или повредят незалепващото покритие.
- Не използвайте метални прибори, за да извадите храната си, те могат да повредят незалепващата повърхност.
- Избършете външната страна на грил тостера само с влажна кърпа. Не почиствайте външната страна с абразивна гъба или телена четка, тъй като това ще повреди покритието. Не потапяйте във вода или друга течност.
- Не мийте в съдомиялна.
- Извадете и изпразнете тавичката за отцеждане след всяка употреба и

измийте в топла сапунена вода. Избягвайте използването на почистващи тампони или силни почистващи препарати, тъй като те могат да повредят повърхността. Изплакнете и подсушете старателно с чиста, мека кърпа и сменете.

Съхранение

- Винаги изключвайте грил тостера от контакта преди съхранение.
- Винаги се уверявайте, че грил тостерът е хладен и сух, преди да нанижете.

Спесификации

220V-240V~, 50/60Hz, 2000W



Внимание: повърхностите могат да се нагорещат по време на употреба

ВАЖНА ИНФОРМАЦИЯ ЗА ПРАВИЛНОТО ИЗХВЪРЛЯНЕ НА ПРОДУКТА В СЪОТВЕТСТВИЕ С ДИРЕКТИВА 2002/96/ЕС.

В края на експлоатационния живот продуктът не трябва да се изхвърля с домакинските отпадъци.

Необходимо е да се отнесе в специален местен център за разделно събиране на отпадъци или на предлагащ подобна услуга търговец. Разделното изхвърляне на домакинските електроуреди води до избягване на възможните отрицателни последици за околната среда и здравето, които произтичат от неподходящото изхвърляне, и позволява повторно използване на ценни материали за постигане на значителни спестявания на енергия и ресурси. Продуктът е обозначен със задраскано кошче за отпадъци като предупреждение за разделното му изхвърляне.

