

Rohnson®

Прамосмукачка 2 в 1

Модел: R-1217



Инструкция за употреба

Прочетете внимателно инструкциите преди първа употреба. Запазете ги за допълнителни указания в случай.

Важни предохранителни мерки

Когато използвате вашата прахосмукачка, винаги трябва да се спазват основните предпазни мерки, включително следното:

Прочетете всички инструкции, преди да използвате вашето устройство.

Внимание - За да намалите риска от пожар, токов удар или нараняване:

1. Използвайте продукта само по предназначение.
2. За да се предпазите от риск от токов удар, не потапяйте нито една част от уреда във вода или други течности.
3. Никога не дърпайте кабела, за да го изключите от контакта; вместо това хванете щепсела и дръпнете, за да го изключите.
4. Не позволявайте кабелът да докосва горещи повърхности.
5. Не прекарвайте уреда по кабел.
6. Не работете с уреда с повреден кабел или щепсел или ако уредът или друга част от уреда е изпуснат или повреден. За да избегнете риска от токов удар, не го разглобявайте и не се опитвайте да го поправяте. Върнете уреда за преглед и ремонт. Неправилното повторно сглобяване или ремонт може да доведе до риск от токов удар или нараняване.
7. Необходимо е наблюдение, когато уреда се използва от деца или в близост до деца. Не оставяйте прахосмукачката без надзор, докато работи. Пазете косата, широките дрехи, пръстите и всички части на тялото далеч от отварящите се и движещи се части.
8. Не използвайте за събиране на запалими течности като бензин или използвайте в зони, където те могат да присъстват.
9. Не чистете настилки, където нещо гори или пуши, като цигари, кибрит или гореща пепел.
10. Внимавайте при почистване на стълби.
11. Не използвайте прахосмукачката без поставен филтър.
12. Този уред е предназначен само за домашна употреба. Следвайте всички инструкции в това ръководство.
13. Не оставяйте уреда включен, когато не сте в стаята. Изключете от контакта, когато не се използва и преди сервиз.
14. Не позволявайте да се използва като играчка. Необходимо е внимание, когато се използва от или близо до деца, домашни любимци или растения.
15. Използвайте само както е описано в това ръководство. Използвайте само препоръчаните от производителя аксесоари.
16. Не дърпайте кабела, използвайте кабела като дръжка, затваряйте врата на кабела или дърпайте кабела около остри ръбове или ъгли.
17. Не минавайте с прахосмукачка върху кабела. Пазете кабела далеч от нагрети повърхности.
18. Изключете всички копчета, преди да изключите от контакта.

19. Не изключвайте щепсела, като дърпате кабела. За да изключите щепсела, хванете щепсела, а не кабела.
20. Не боравете с щепсела или прахосмукачката с мокри ръце.
21. Не поставяйте предмети в отворите. Не използвайте с блокиран отвор. Пазете от прах, власинки, косми и каквото и да било друго, което може да намали въздушния поток.
22. Съхранявайте уреда си на закрито на хладно и сухо място.
23. Поддържайте работното си място добре осветено.
24. Не потапяйте уреда във вода или други течности.
25. Този уред не е предназначен за употреба от лица (включително деца) с намалени физически, сензорни или умствени способности или липса на опит и знания, освен ако не са наблюдавани или инструктирани относно използването на уреда от лице, отговорно за тяхната безопасност.
26. Децата трябва да бъдат под наблюдение, за да се гарантира, че не играят с уреда.
27. Дръжте края на маркуча, пръчките и други отвори далеч от лицето и тялото.
28. Използвайте само върхи сухи повърхности
29. Използването на неправилно напрежение може да доведе до повреда на двигателя и възможни наранявания. Правилното напрежение е посочено на етикета с номинални стойности.
30. Този уред е снабден с двойна изолация. Използвайте само еднакви резервни части. Вижте инструкциите за обслужване на уреди с двойна изолация.

Само за домашна употреба
Запазете инструкцията за бъдещи справи

Внимание:

- За да намалите риска от нараняване от движещи се части - Изключете щепсела преди сервиз.
- За да намалите риска от нараняване от токов удар - Изключете щепсела преди почистване или сервиз.
- За да намалите риска от токов удар - Не използвайте на открито или на мокри повърхности.

Описание на уреда

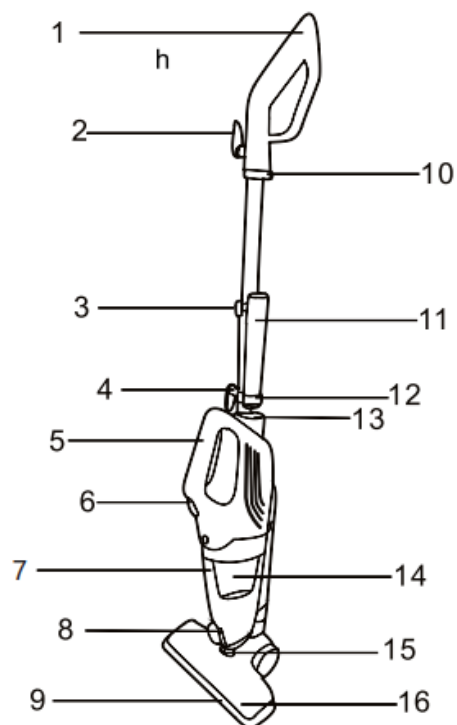

1. Дръжка на вертикална
2. Кука за кабел (горна)
3. Държач
4. Кука за кабел (долна)
5. Дръжка на ръчна прахосмукачка
6. Бутон вкл./изкл
7. Контейнер за прах
8. Бутон за освобождаване на контейнера
9. Четка за под
10. Закопчалка
11. Тесен накрайник
12. Държач за накрайник
13. Бутон за освобождаване на дръжката
14. HEPA филтър
15. Бутон за регулиране на смукателната сила
16. Капак на контейнера за прах

17. Четка за мебели (конектора е включен)



Предпазни мерки

Важно: Ако смукателният отвор в блока или маркуча е блокиран, изключете прахосмукачката и отстранете блокиращото вещество, преди да стартирате устройството отново.

1. Не работете с прахосмукачката твърде близо до нагреватели, радиатори или фасове

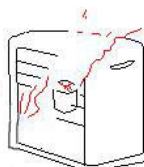

2. Преди да поставите щепсела в контакта, уверете се, че ръцете ви са сухи.

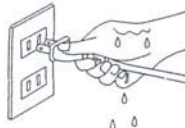

3. Преди да започнете да почиствате с прахосмукачка, не забравяйте да премахнете големи или остри предмети, които могат да повредят филтъра.

4. Когато издърпвате щепсела от контакта, издърпайте щепсела, а не захранващия кабел.

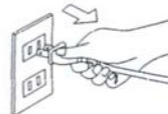

5. Не чистете нищо, което гори или пуши, като цигари, кибрит или гореща пепел.

6. Не използвайте без поставен филтър за контейнера.

Начин на употреба

Бележка: Винаги изваждайте щепсела от контакта, преди да сглобявате или сваляте аксесоари.

1. Подготовка

- 1.1. Свържете четката за под с контейнера

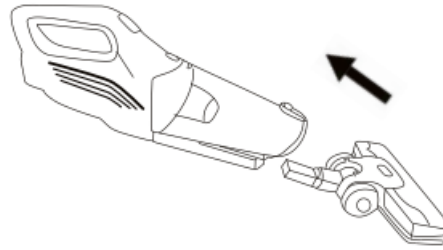

1.2 Поставете тръбата в корпуса

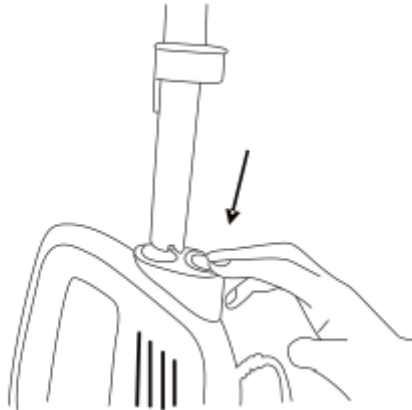

2. Работа с уреда

Натиснете бутон за вкл./изкл., и уреда ще започне да работи.

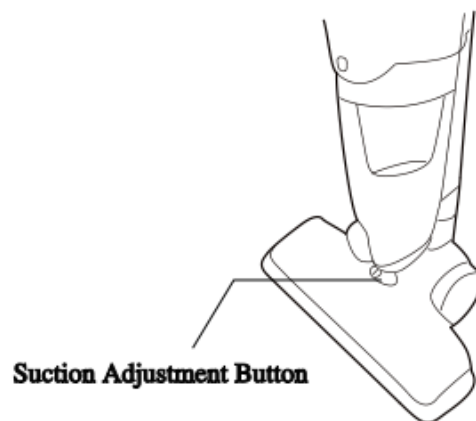
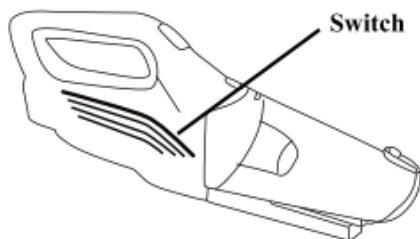

Важно: Отворете бутона за регулиране на засмукването, когато почиствате килими, за да избегнете залепване.

3.Използване на аксесоарите

- a) Тесен накрайник: За почистване на радиатори, ъгли, ръбове, чекмеджета и др.
- b) Четка за мебели: За почистване на дивани, канапета и др.

4. Поддръжка

4.1. Изпразнете и почистете контейнера за прах

4.2 Винаги работете с прахосмукачката с поставен контейнер за прах.

4.3 Изключете от контакта, преди да изпразните контейнера.

4.4 Когато контейнера е пълен, моля, изпразнете го навреме. Натиснете бутона за освобождаване, след което наклонете контейнера надолу и встрани от корпуса.

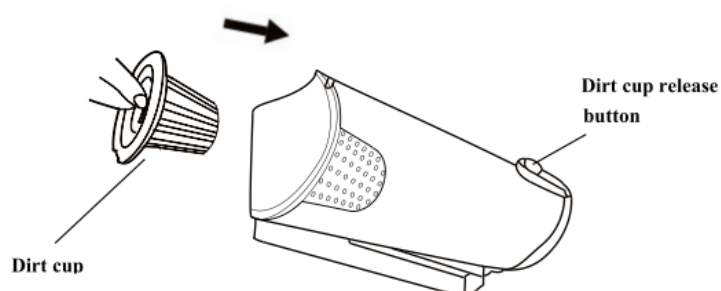

4.5 Хванете филтъра от центъра, издърпайте филтъра от контейнера, след това изпразнете контейнера в кошчето за отпадъци.

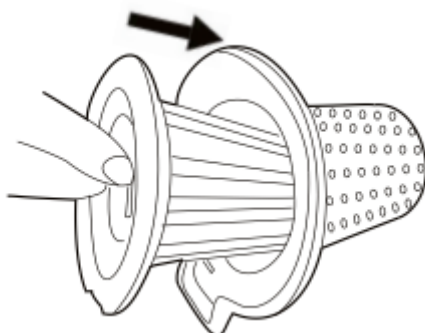

5. Почистване на филтъра

5.1 За да постигнете най-добра производителност, изпразвайте контейнера и почиствайте филтъра след всяка употреба.

5.2 Винаги работете с уреда с инсталиран филтър.

5.3. В противен случай това може да намали засмукването или да повреди двигателя.

5.4. Изключете от контакта, преди да почистите филтъра.

5.5 Не използвайте пералня за изплакване на филтъра и не използвайте сешоар за изсушаване.

5.5.1. Издърпайте държача на филтъра нагоре, след което извадете филтъра.

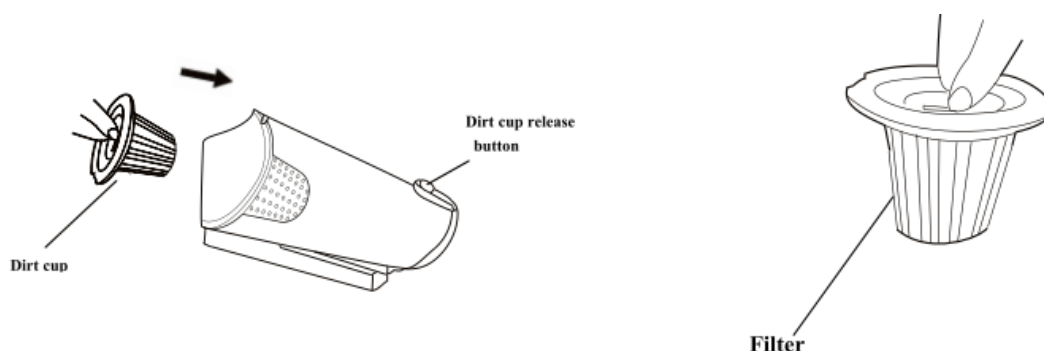

5.5.2 Изплакнете филтъра под течаща вода.

5.5.3 Потупайте филтъра, за да отстраните водата, останала във филтъра, и след това го оставете да изсъхне за 24 часа, преди да го поставите обратно в контейнера за прах.

5.5.4 Поставете внимателно филтъра. НИКОГА не работете с прахосмукачката без филтър.

5.5.5 Прикрепете контейнера към основното тяло на уреда.

Забележка: Препоръчва се филтърът да се сменя на всеки шест (6) месеца (в зависимост от употребата), за да се осигури максимална производителност на уреда.

Отстраняване на неизправности

Проблем	Възможни причини	Решения
Прахосмукачката не работи	1. Няма захранване в електрически контакт.	1. Проверете предпазителя или прекъсвача. Сменете предпазителя / прекъсвача.
Ниска всмукателна мощност	1. Контейнерът за прах е пълен. 2. Филтърът се нуждае от почистване или подмяна.	1. Изпразнете контейнера за прах. 2. Извадете филтъра и проверете за предмети във отворите и ги отстранете. Почистете или сменете филтъра. 3. Заредете.
Излиза прах от прахосмукачката	1. Контейнерът за прах е пълен. 2. Филтърът не е инсталиран правилно.	1. 1. Изпразнете контейнера за прах. 2. Прегледайте инструкциите за

	3. Пропукване / дупката в контейнера.	инсталиране на филтъра.
--	---------------------------------------	-------------------------

Спесификации: 230V / 60Hz, 800W max



ВАЖНА ИНФОРМАЦИЯ ЗА ПРАВИЛНОТО ИЗХВЪРЛЯНЕ НА ПРОДУКТА В СЪОТВЕТСТВИЕ С ДИРЕКТИВА 2012/19/EU.

Накрая на жизнения му цикъл този продукт не трябва да се изхвърля като битов отпадък.

Трябва да бъде занесен в определения от властите център за разделно събиране на отпадъци или при посредник, осигуряващ тази услуга.

Разделното изхвърляне на домашни уреди предотвратява възможните негативни последствия за околната среда и здравето, произтичащи от неправилното изхвърляне и позволява да бъдат отделени съставящите го материали като така значително се спестяват енергия и ресурси. За да напомня за необходимостта домашните уреди да се изхвърлят отделно, продуктът е маркиран със задраскан контейнер на колела