

# *Rohinson*®

Прамосмукачка

Модел: R-1245

Инструкция за употреба

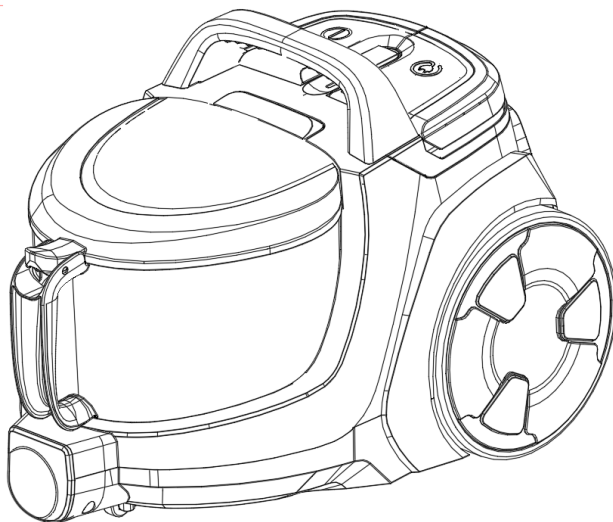

МОЛЯ, ПРОЧЕТЕТЕ ВНИМАТЕЛНО ИНСТРУКЦИИТЕ, ПРЕДИ ДА ИЗПОЛЗВАТЕ И ГИ  
ЗАПАЗЕТЕ ЗА БЪДЕЩА УПОТРЕБА

### **Мерки за безопасност:**

1. Ако захранващият кабел е повреден, той трябва да бъде заменен от производителя или негов сервизен агент или лице с подобна квалификация, за да се избегне опасност.
2. Този уред не е предназначен за използване от лица (включително деца) с намалени физически, сетивни или умствени способности или липса на опит и познания, освен ако не са били под наблюдение или са били инструктирани относно използването на уреда от лице, отговорно за тяхната безопасност.
3. Децата трябва да бъдат наблюдавани, за да се гарантира, че не си играят с уреда.
4. Този уред може да се използва от деца на възраст над 8 години и лица с намалени физически, сетивни или умствени способности или липса на опит и познания, ако са били под наблюдение или са били инструктирани относно използването на уреда по безопасен начин и разбират опасностите. Децата не трябва да си играят с уреда. Почистването и поддръжката не трябва да се извършват от деца без надзор.
5. За първата операция е препоръчително да прочетете внимателно ръководството преди да го задържите правилно за бъдеща употреба.
6. Преди първата употреба уверете, че контейнера за прах или торбичката за прах са правилно поставени.
7. Захранване 230V~ 50Hz.
8. Не засмуквайте вода и запалими материали с прахосмукачката.
9. Не засмукавайте горящ материал и пепел.
10. Не използвайте машината без филтър за двигателя.
11. Моля, сменете торбата за прах незабавно, когато е била повредена.
12. Не съхранявайте и не използвайте машината близо до места с висока температура.
13. Не позволявайте на деца да използват машината в случай на опасност.
14. Ако се установи необичаен шум, миризма, дим или друга повреда или счупване по време на работа, трябва да изключите превключвателя и да го извадите от контакта. След това се свържете с вашия сервизен център за ремонт. Не ремонтирайте сами.
15. Щепселът трябва да бъде изваден от контакта преди всяка поддръжка или подмяна.

### **По-малка мощност на прахосмукачката:**

1. Ако контейнера за прах е пълен, моля, изхвърлете и почистете, след което продължете да използвате.
2. Ако се открие запушване в четка, маркуч или тръби, машината може да се задейства отново само след като запушването бъде отстранено.

**Внимание: Никога не използвайте прахосмукачката без филтрите.**

**Прахосмукачката се използва само за дома и във вътрешни помещения!**

Проверете, моля, дали напрежението, посочено на табелката с данни, съответства на данните на вашето домашно захранване.

Ако захранващият кабел е повреден, той трябва да бъде заменен от най-близкия оторизиран сервизен отдел. Ако захранващият кабел е повреден, трябва да го смените в сервизен център, упълномощен от производителя, за да избегнете опасност..

### Описание на уреда

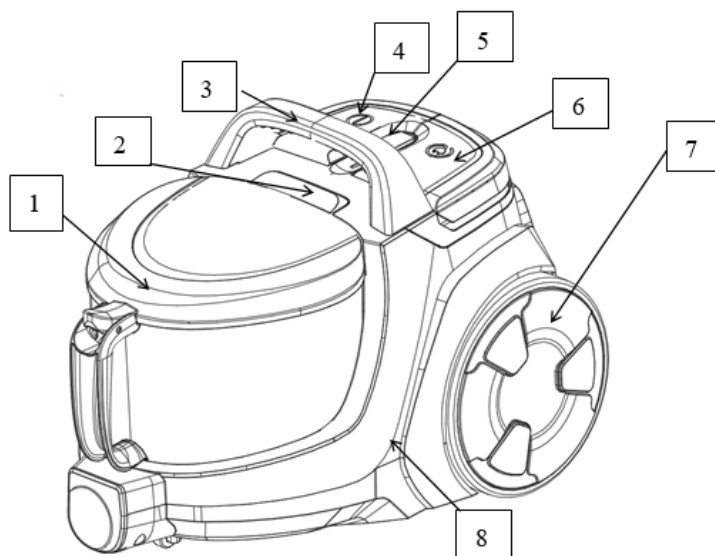

1. Контейнер за прах
2. Закопчалка на контейнера
3. Дръжка
4. Бутон вкл./изкл
5. Бутон за регулиране на скоростта
6. Бутон за навиване на кабела
7. Колело
8. Корпус

Винаги изваждайте щепсела от захранването, преди да монтирате или демонтирате

аксесоари. Преди да пуснете уреда в експлоатация, моля, проверете дали всички филтри са поставени правилно.

## **НАВИВАНЕ НА КАБЕЛА**

Издърпайте кабела до такава дължина, че да се осигури лесна работа. Сега свържете уреда към основното захранване. Натиснете превключвателя, за да активирате автоматичното пренавиване и задръжте щепсела от електрическата мрежа от съображения за безопасност.

### **Начин на употреба**

- Преди да използвате уреда, развийте достатъчна дължина на кабела и вкарайте щепсела в захранването.
- Натиснете бутона за включване/изключване, за да включите уреда. За да го спрете, натиснете отново бутона за включване/изключване
- Можете да регулирате въздушния поток с помощта на регулатора на въздушния поток на маркуча:
  - намалете мощността за почистване на завеси, книги, мебели и др.
  - увеличете мощността за почистване на пода.

За да навиете кабела, натиснете бутона за навиване и насочете кабела с ръка, за да се уверите, че няма да се навие, причинявайки повреда.

### **Методи на работа:**

1. Свързва аксесоарите за маркуч: пхнете края на маркуча в гнездото за маркуч на предния капак и след това го закачете. (Фиг.1)  
Отстранете аксесоарите на маркуча: натиснете адаптерите от двете страни на края на маркуча и след това издърпайте аксесоарите на маркуча. (Фиг.2)
2. Свържете пластмасовата тръба към извития край на маркуча. (Фиг.3)
3. Свържете различни крайници към тръбата за различни цели на почистване: четка за под (коригирана според вида настилка) за килим или под (фиг.4,5); комбинирана четка и крайник за диван, стенна повърхност, завеса, ъгъл или пространство между мебели и др. (Фиг.6)
4. Включете машината: вкарайте щепсела на кабела в контакта, който отговаря на този на етикета за захранване, и натиснете бутона за включване/изключване, машината може да започне да работи (Фиг.7).

5. Пренавиване на кабела: хванете щепсела и издърпайте кабела; натиснете педала за пренавиване на кабела, този захранващ кабел ще бъде изтеглен. (Фиг.8)

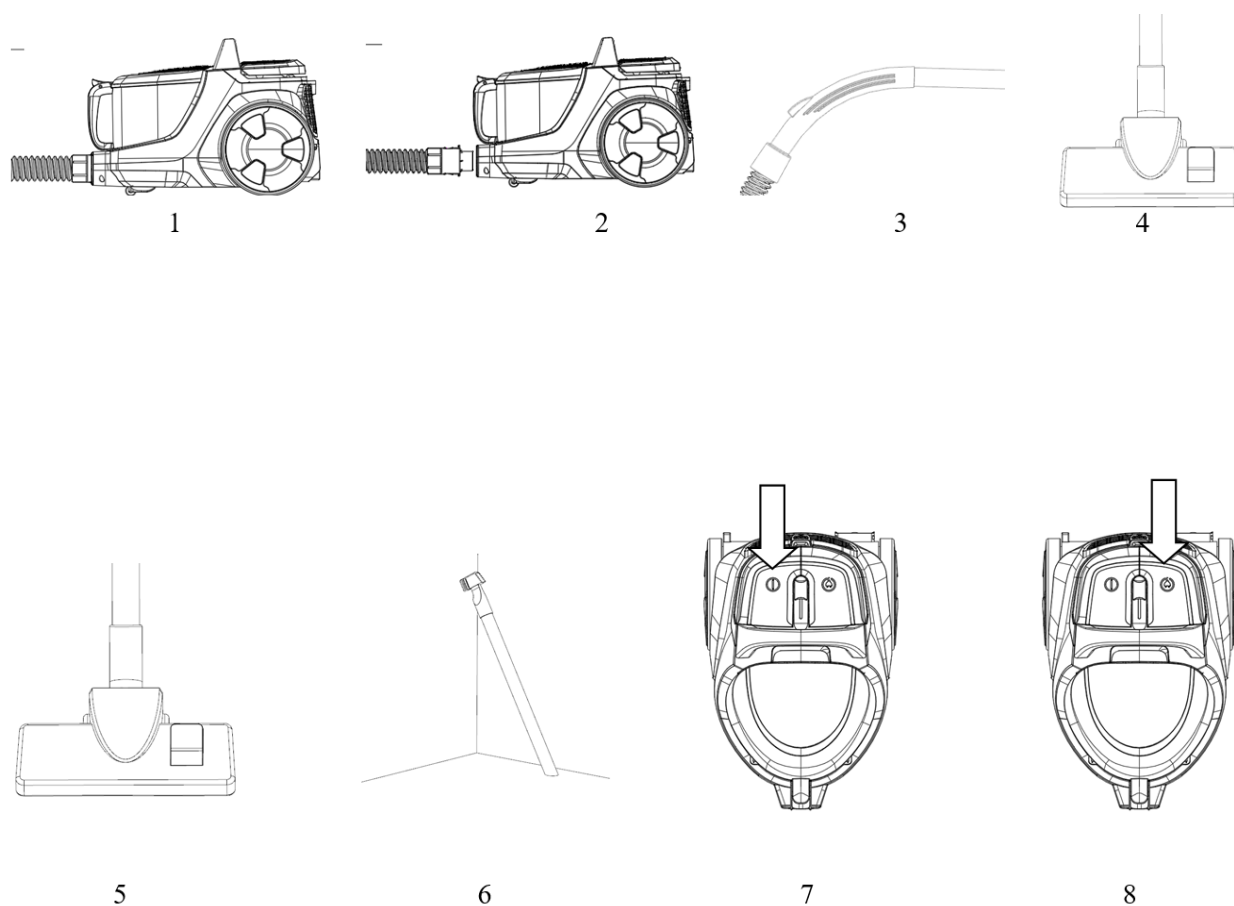

## Поддръжка

- Почистване на контейнера: когато контейнера за прах е пълен, е време да почистите. (Фиг.1)

Отворете предния капак. (Фиг.2)

Извадете контейнера и го почистете. (Фиг.3)

След като извадите боклука от контейнера го поставете обратно в уреда. Моля, уверете се, че контейнера за прах е поставен правилно.

- Смяна филтъра: откопчайте и свалете капака с ръце за смяна на филтъра. (Фиг. 4,5)
- Филтърът за защита на двигателя трябва да се вади и изплаква веднъж годишно и може да се използва след изсъхване. Ако филтърът е повреден,

трябва да се смени с нов. (Фиг.6)

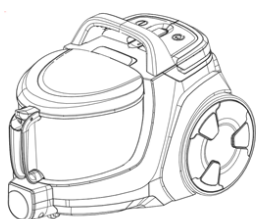

1

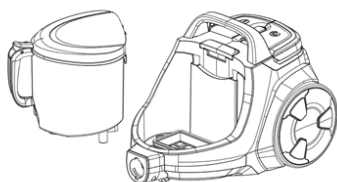

2

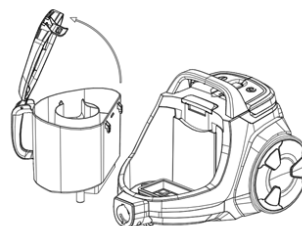

3

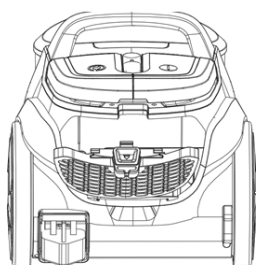

4

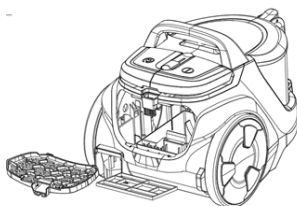

5

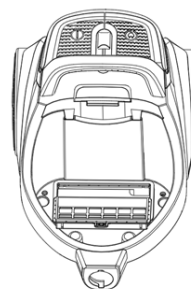

6

### **Забележка:**

Винаги работете с уреда с цяла монтиран контейнер за прах.

Ако забравите да поставите контейнера за прах или филтрите или ги поставите по грешен начин, уредът няма да работи.

### **Почистване на филтрите**

**За да осигурите най-добра работа на вашия уред, важно е редовно да почиствате филтрите, контейнера и да проверявате за запушвания.**

**Препоръчваме измиване на филтрите поне веднъж месечно и смяна веднъж годишно (Можете да ги получите в нашите оторизирани сервиси). Филтрите може да се нуждаят от по-често почистване и подмяна в зависимост от това колко често се използва устройството.**

За да почистите филтрите, следвайте стъпките по-долу:

- Изступайте филтрите, за да премахнете праха.
- Измивайте филтрите само със студена вода.
- Повторете измиването на филтрите, докато потече чиста вода.

- Оставете филтрите да изсъхнат напълно в сухо помещение с добра циркулация на въздуха за поне 24 часа.
- Уверете се, че филтрите са напълно сухи, преди да ги монтирате.

**Внимание: Не почиствайте филтрите в пералня. Не използвайте сешоар, за да ги изсушите.**

### **Почистване на Хепа филтъра на мотора**

Моля, следвайте указанията по-горе, за да почистите вътрешния филтър.

С редовно почистване и поддръжка на филтъра ще постигнете добри резултати от почистването, а оттам и по-дълъг живот на уреда.

Филтърът може да се мие, но се уверете, че е напълно сух преди употреба. Ако филтърът е повреден, трябва да се смени с нов.

### **Почистване на външния филтър**

1. Отворете решетката.
2. При отваряне на решетката се открива филтърът за въздух.
3. Извадете филтъра и го разклатете, за да премахнете праха, както е описано в горния параграф „ПОЧИСТВАНЕ НА ФИЛТРИ”.
4. Затворете решетката

### **Почистване и поддръжка**

Изключете уреда и извадете щепсела от захранването.

Почистете външната страна на уреда с мека кърпа с мек почистващ препарат. Силният или абразивен препарат ще повреди външната повърхност. Никога не потапяйте уреда или кабела във вода и други течности.

#### **Внимание:**

Когато контейнера за прах е пълен и достигне индикацията MAX, трябва да го изпразните.

Никога не използвайте уреда без филтри. Не използвайте пералня за изплакване на филтрите. Не използвайте сешоар, за да ги изсушите.

### **Съхранение**

Паркинг системата служи за съхраняване на смукателна тръба/четка за под при краткотрайни прекъсвания по време на почистване.

Устройството може да се съхранява и във вертикално положение.

Само за лична/домашна употреба!



**ВАЖНА ИНФОРМАЦИЯ ЗА ПРАВИЛНОТО ИЗХВЪРЛЯНЕ НА ПРОДУКТА В СЪОТВЕТСТВИЕ С ДИРЕКТИВА 2012/19/EU.**

В края на експлоатационния живот продуктът не трябва да се изхвърля с домакинските отпадъци.

Необходимо е да се отнесе в специален местен център за разделно събиране на отпадъци или на предлагащ подобна услуга търговец.

Разделното изхвърляне на домакинските електроуреди води до избягване на възможните отрицателни последици за околната среда и здравето, които произтичат от неподходящото изхвърляне, и позволява повторно използване на ценни материали за постигане на значителни спестявания на енергия и ресурси. Продуктът е обозначен със задраскано кошче за отпадъци като предупреждение за разделното му изхвърляне.