

*Rohnson*<sup>®</sup>

Инструкция за употреба  
**Сандвич тостер R-2116**

**За вашата безопасност и продължително удоволствие от този продукт винаги четете внимателно книгата с инструкции преди употреба**

## **Предпазни мерки**

- **Прочете те всички инструкции**
- Уверете се, че напрежението във вашия контакт е същото като напрежението, посочено на етикета с данни на уреда.
- Винаги изключвайте захранването от контакта, преди да поставите или извадите щепсела. Извадете, като хванете щепсела – не дърпайте кабела.
- Изключете захранването и извадете щепсела, когато уредът не се използва и преди почистване.
- Не използвайте вашия уред с удължителен кабел, освен ако този кабел не е бил проверен и тестван от квалифициран техник или сервизен персонал.
- Необходимо е внимателно наблюдение, когато вашият уред се използва от деца или хора с увреждания.
- Малките деца трябва да бъдат наблюдавани, за да се гарантира, че не си играят с уреда.
- Никога не оставяйте уреда без надзор, докато се използва
- Не използвайте уред за цели, различни от предназначението му.
- Не поставяйте уред върху или близо до горещ газов пламък, електрически елемент или друг уред.
- Не позволявайте захранващият кабел на уреда да виси над ръба на маса или плота и да не докосва горещи повърхности.
- Не работете с повреден уред, който е неправилно функциониращ или е бил повреден по някакъв начин. За да избегнете риска от токов удар, никога не се опитвайте да ремонтирате уреда сами. Занесете го в оторизиран сервиз за преглед и ремонт.
- Не използвайте на открито или за търговски цели.
- Изключете уреда от контакта, когато приключите с употребата.
- Не потапяйте уреда във вода или друга течност.

## **Преди първа употреба**

Отстранете всички опаковъчни материали.  
Почистете плочите с влажна кърпа или гъба.  
Намажете леко плочите с малко олио.  
Внимавайте да не попадне вода в уреда.

## **Запазете инструкциите**

## Описание на уреда

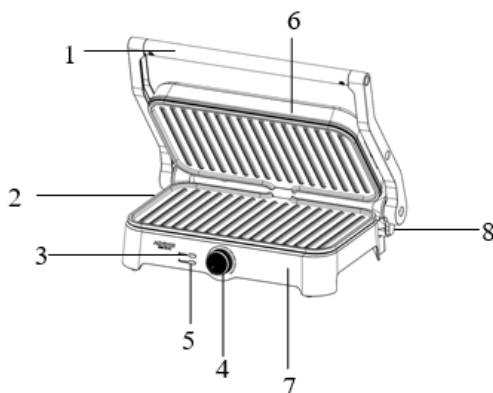

1. Дръжка
2. Плоча
3. Индикатор  
захранване (Червен)
4. Копче
5. Индикатор готовност  
(Зелен)
6. Горен капак
7. Долен капак
8. Бутон за отваряне на  
180 °

## Преди първа употреба

Преди да използвате уреда за първи път, отлепете всички рекламни и опаковъчни материали и проверете дали плочите са чисти и без прах. Ако е необходимо, избършете с влажна кърпа. За най-добри резултати изсипете една чаена лъжичка растително масло върху плочите. Разстелете с абсорбираща кухненска кърпа и избършете излишната мазнина.

Когато вашият уред се нагрява за първи път, той може да отдели лек дим или миризма. Това е нормално за много отоплителни уреди. Това не засяга безопасността на вашия уред.

## Начин на употреба

- Задайте контрола на температурата на желаната от вас настройка с по-светъл цвят или храна с по-тъмен цвят. Първо опитайте настройка в макс. По-късно можете да го коригирате по-ниско или по-високо според вашите предпочитания.
- Поставете щепсела в контакта и ще забележите, че индикаторът за захранване ще светне, което показва, че уредът е започнал предварително загряване.

- Оставете вашия уред да загрее предварително, докато индикаторът за готовност изгасне. Това показва, че плочите са достигнали правилната температура за готвене.
- За най-добри резултати напръскайте леко плочите със спрей с олио преди употреба. Това ще помогне за отстраняването на остатъците от храна..
- Внимателно затворете капака, не удряйте капака надолу, тъй като това може да доведе до изтичане на сместа от плочите.
- Оставете да се готви за около 3-6 минути или до златисто.
- За да извадите храната, винаги използвайте пластмасова или дървена шпатула. Никога не използвайте остър предмет или метал, тъй като това ще повреди незалепващата повърхност на плочите.

### **Почистване и поддръжка**

- Винаги изключвайте захранването и изваждайте щепсела след и преди почистване.
- Плочите са покрити с незалепващо покритие за готвене, поради което е необходимо малко почистване. Просто избършете плочите с влажна кърпа.
- Не потапяйте уреда във вода или друга течност.
- Не използвайте абразивни гъби, прахове или почистващи препарати.
- Не поставяйте в съдомиялна машина.
- Преди следваща употреба намажете леко плочите за готвене за лесно изваждане на сготвената храна.

### **Съхранение**

- Винаги изключвайте уреда от контакта преди съхранение.
- Винаги се уверявайте, че уредът е хладен и сух преди съхранение.
- За да минимизирате мястото за съхранение във вашата кухня, уредът може да се съхранява във вертикално положение.

### **Спесификации**

Захранване: 220-240V~ 50/60Hz Мощност: 1500W

**ВАЖНА ИНФОРМАЦИЯ ЗА ПРАВИЛНОТО ИЗХВЪРЛЯНЕ НА ПРОДУКТА В СЪОТВЕТСТВИЕ С ДИРЕКТИВА 2012/19/EU.**

В края на експлоатационния живот продуктът не трябва да се изхвърля с домакинските отпадъци.

Необходимо е да се отнесе в специален местен център за разделно събиране на отпадъци или на предлагащ подобна услуга търговец.

Разделното изхвърляне на домакинските електроуреди води до избягване на възможните отрицателни последици за околната среда и здравето, които произтичат от неподходящото изхвърляне, и позволява повторно използване на ценни материали за постигане на значителни спестявания на енергия и ресурси. Продуктът е обозначен със задраскано кошче за отпадъци като предупреждение за разделното му изхвърляне.

