

# ***Rohinson***®

## **Инструкция за употреба**

### **Месомелачка**

### **R-5412**



**Моля, прочетете внимателно за важна безопасност и запазете тези инструкции**

## ПРЕДОХРАНИТЕЛНИ МЕРКИ

Прочетете внимателно инструкциите преди да използвате уреда и ги запазете през целия му експлоатационен живот. Неправилното боравене с уреда може да доведе до повредата му и да причини нараняване на потребителя или щети на собственост. За да намалите риска от пожар, токов удар или други наранявания, е необходимо да спазвате следните предпазителни мерки при използване на електрическата месомелачка.

- Преди да използвате уреда за първи път се уверете, че напрежението в дома Ви съответства на работното напрежение на уреда.
- Използвайте само доставените приставки.
- За да избегнете токов удар, НИКОГА НЕ ПОТАПЯЙТЕ уреда, хранващия кабел и щепсел във вода или други течности.
- Използвайте леко навлажнена кърпа, за да почистите корпуса на месомелачката. Подсушете.
- Никога не оставяйте работещата месомелачка без наблюдение.
- Винаги изключвайте месомелачката и изваждайте щепсела от контакта преди сглобяване, разглобяване или почистване.
- Поставете уреда на равна, стабилна повърхност, далеч от източници на топлина, открити пламъци и непосредствена слънчева светлина.
- Не поставяйте уреда върху затоплени повърхности или в близост до тях (например в близост до газови или електрически печки, до фурни или готварски повърхности).
- Работете внимателно със хранващия кабел. Не го усуквайте.
- Не използвайте хранващия кабел, за да носите месомелачката.
- Не позволявайте хранващия кабел да виси от ръба на плота и се уверете, че не докосва остри ръбове на мебели и горещи повърхности.
- При изключване на уреда от хранването хващайте щепсела и никога не дърпайте кабела.
- Не хващайте хранващия кабел и щепсел с влажни ръце. Това може да доведе до токов удар.
- Уредът не е предназначен за използване от деца на възраст под 8 години.
- Не позволявайте на децата да използват уреда като играчка и не допускайте да докосват корпуса му и хранващия кабел по време на работа.
- Уредът трябва да се разполага извън обхвата на деца под 8 години по време на работа и в периодите между отделните цикли на употреба.

Този уред може да се използва от деца на възраст над 8 години и лица с намалени физически, осезателни или умствени възможности или с липса на опит и познания, ако бъдат наблюдавани или инструктирани относно безопасната употреба и разбират присъщите опасности. Децата не трябва да играят с уреда. Почистването и поддръжката не трябва да се правят от деца, освен ако не са по-възрастни от 8 години и са под наблюдение.

- Пазете уреда и кабела извън обхвата на деца под 8 години.
- Уредът не е предназначен за работа с външен таймер или отделна система с дистанционно управление.
- С оглед безопасността на децата не оставяйте без наблюдение полиетиленови торби, използвани като опаковка.

**Внимание!** Не позволявайте децата да играят с полиетиленови торби или опаковъчно фолио. **Има опасност от задушаване!**

- Не разглобявайте уреда сами. При наличие на дефект или неправилно функциониране, или след изпускане на уреда, го отнесете в най-близкия сервизен център.
- Пренасяйте уреда само в оригиналната опаковка.
- Пазете уреда далеч от обхвата на деца и хора с увреждания.

**УРЕДЪТ Е ПРЕДНАЗНАЧЕН САМО ЗА БИТОВА УПОТРЕБА**



**Тавата за храна** осигурява удобно разполагане на храната по време на обработването ѝ.

**Двете режещи пластини** с отвори с различен размер са предназначени за различна степен на смилане на продуктите.

### **ВНИМАНИЕ!**

- Преди да свържете уреда към захранването се уверете, че той е изключен.
- Преди да смелите месото отстранявайте костите и излишната мазнина.
- Не притискайте продуктите с други предмети или с пръстите си. Използвайте само доставения с уреда притисквач.
- Не потапяйте корпуса на месомелачката във вода или други течности.
- Не правете опити да обработвате храни с твърди фибри (например джинджифил или хрян) в месомелачката
- За да избегнете задръстване, не прилагайте твърде голям натиск при притискане на месото.
- Ако твърдо парче храна спре въртенето на винта и ножа, незабавно изключете уреда и използвайте функцията за обръщане на посоката на винта (REV), за да отстраните задръстването преди да стартирате отново.

### **ПРЕДИ ДА ИЗПОЛЗВАТЕ МЕСОМЕЛАЧКАТА**

**След транспортиране или съхранение на уреда при зимни (студени) условия е необходимо да го държите поне два часа на стайна температура преди да го включите.**

- Разопаковайте месомелачката и отстранете опаковъчните материали. Избършете корпуса на уреда с влажна кърпа.
- Измийте всички подвижни части с топла вода и неутрален препарат. Изплакнете и подсушете добре преди да сглобите отново.
- Преди да използвате уреда за първи път се уверете, че напрежението в дома Ви съответства на работното напрежение на уреда.

### **ОСНОВНИ ПРИНЦИПИ ПРИ ИЗПОЛЗВАНЕ НА МЕСОМЕЛАЧКАТА**

- Месомелачката е предназначена само за обработка на продукти в битови условия и приготвяне на домашни полуготови храни.
- Сглобете уреда и го поставете на равна и суха повърхност. Уверете се, че вентилационните отвори върху корпуса не са блокирани.
- Поставете захранващия щепсел в контакта.
- Поставете подходяща купа под тръбата на месомелачката.
- Уверете се, че месото е напълно размразено, с отделени мазнини и кости и нарязано на кубчета или ленти, които влизат в отвора на тавата за храна .
- Включете уреда като натиснете бутона (5) «ON/OFF».
- Подавайте бавно парчетата месо в тръбата на месомелачката като използвате буталото.
- При работа използвайте само доставения с уреда притисквач .
- Не използвайте други предмети за притискане на продуктите. Не притискайте месото с ръце.
- Не прилагайте твърде голям натиск при притискане на месо или други продукти.
- Ако по време на работа се формира задръстване на храна, използвайте режима за обратно завъртане на винта (REV), за да отстраните задръстването. За да изберете режима за обратно движение на винта (REV), изключете месомелачката чрез натискане на бутона «ON/OFF», изчакайте докато винта престане да се върти и натиснете и задръжте бутона «REV». Винтът се завърта в обратна посока.
- Не работете непрекъснато с уреда повече от 5 минути.

- След 5 минути непрекъсната употреба, изключете месомелачката и оставете да се охлади през следващите 10-15 минути, преди да я използвате отново.
- След като приключите с работата, изключете месомелачката, натиснете бутона «ON/OFF» и изключете уреда. След това можете да го разглобите.

## Мелене на месо

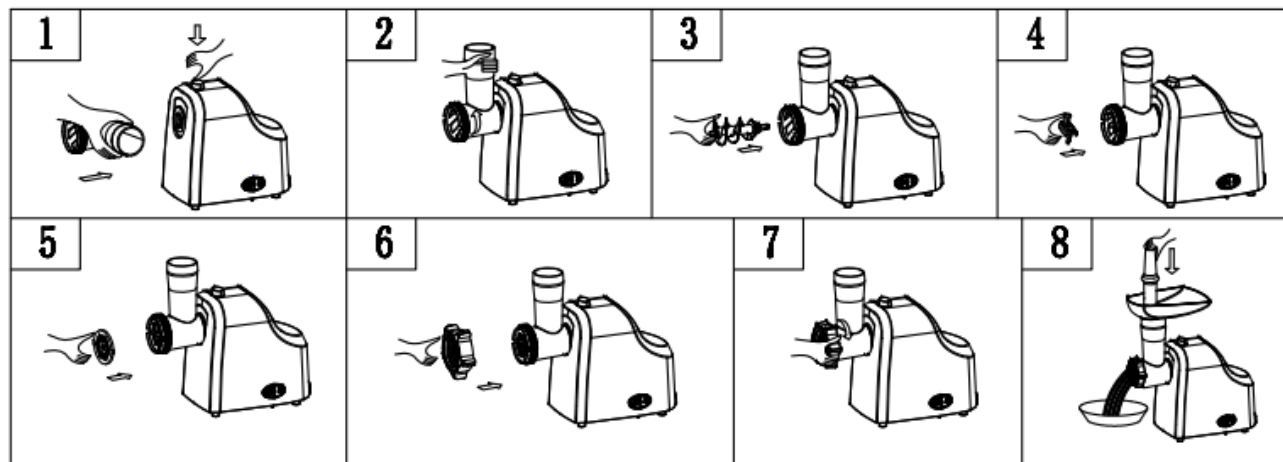

1. Захванете тръбата на месомелачката на мястото на обработка и завъртете по часовниковата стрелка, докато се фиксира [Илюстрация 1,2]

2. Поставете винта в тръбата на месомелачката с дългия край на шпиндела. [Илюстрация 3]

3. Разположете кръстатия нож върху винта за подаване с плоската режеща страна насочена нагоре. [Pic 4]

4. Поставете режещите пластини върху ножа [Илюстрация 5], като внимавате ръбовете на пластината да съвпадат с отворите в корпуса на приставката за смилане на месомелачката. Затегнете гайката. [Илюстрация 6,7]

### Внимание!

- Разположете режещата страна на пластината към плочата. Ако пластината не бъде поставена правилно, няма да смилат продуктите.

- Режещата пластина за средно смилане е подходяща за обработка на сурово и сготвено месо, риба и др.

- Средната решетка е подходяща за обработка на сурово и варено месо, риба и др.

- По-едрият решетка са подходящи за обработка на сурово месо, зеленчуци, сушени плодове, сирене, риба и др.

5. Монтирайте тавата върху тръбата на месомелачката.

6. Използвайте буталото, за да притискате храната внимателно, парче по парче в тръбата [8]. Не притискайте твърде силно храната, когато възникне задръстване.

7. Поставете захранващия щепсел в контакта.

8. Включете уреда като натиснете бутона «ON/OFF».

9. По време на работа използвайте само буталото.

### Забележки:

– За по-добро обработване на месото го нарежете на кубчета или ленти. Размразявайте напълно замразеното месо.

– По време на работа използвайте само доставения с уреда притискач; не използвайте други предмети и не притискайте месото с ръцете си.

10. След като приключите с работата изключете месомелачката, натиснете «ON/OFF» и изключете уреда. След това можете да го разглобите.

11. За да отстраните приставката за смилане на месомелачката, натиснете бутона за заключване, завъртете тръбата по часовниковата стрелка и я отстранете.

12. За да разглобите приставката за смилане на месомелачката, развийте гайката и извадете пластината, кръстатия нож и винта от тръбата на месомелачката.

### ГРИЖИ ЗА МЕСОМЕЛАЧКАТА

- След като приключите работа, изключете месомелачката, натиснете бутона «ON/OFF» и извадете щепсела от контакта.
- Натиснете бутона за заключване, завъртете приставката за смилане по часовниковата стрелка и я отстранете.
- Развийте гайката, отстранете поставените режещи пластини и кръстатата пластина от винта.
- Извадете винта от тръбата на месомелачката.
- Отстранете остатъците от храна от винта
- Измийте всички използвани части на месомелачката с топла вода и неутрален препарат. Изплакнете ги добре и ги подсушете, преди да ги сглобите.
- Почистете тръбата на месомелачката с леко навлажнена кърпа и подсушете.
- Не използвайте разтворители и абразиви за почистване на тръбата.
- Не допускайте проникване на вода в корпуса на месомелачката.

### Приготвяне на наденица

- ◆ Преди да започнете сглобете приставката за наденици, както е показано на следващата илюстрация ( Фиг.12]

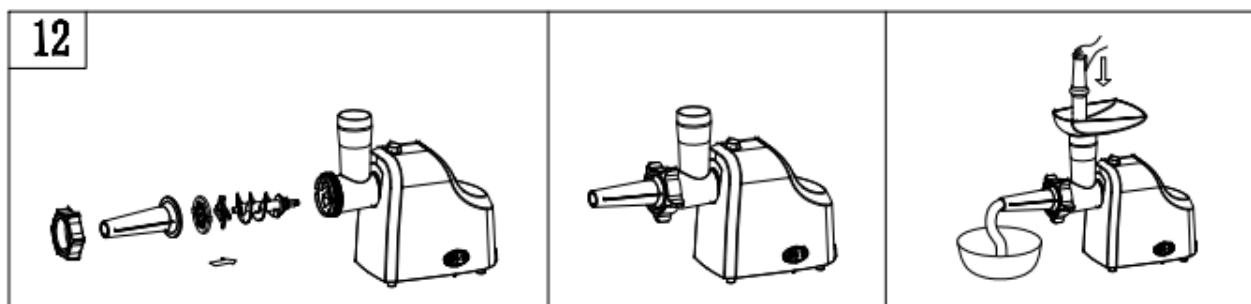

### Почистване и поддръжка

#### РАЗГЛОБЯВАНЕ

- ◆ Уверете се, че двигателят е спрял напълно.
- ◆ Изключете щепсела от контакта.
- ◆ Разглобете уреда като следвате илюстрации 1-6 в обратен ред.

## ПОЧИСТВАНЕ:

- ◆ Отстранете месото. Измийте всяка от частите в топла вода и препарат.
- ◆ Разтворите на белина, съдържащи хлор, водят до обезцветяване на алуминиевите повърхности.
- ◆ Не потапяйте корпуса на двигателя във вода, а само избършете с влажна кърпа и подсушете добре.
- ◆ Разтворителите и бензина водят до напукване или промяна на цвета на уреда.
- ◆ Избършете всички ножове с натопена в растително масло кърпа.

## Приготвяне на доматиен сок

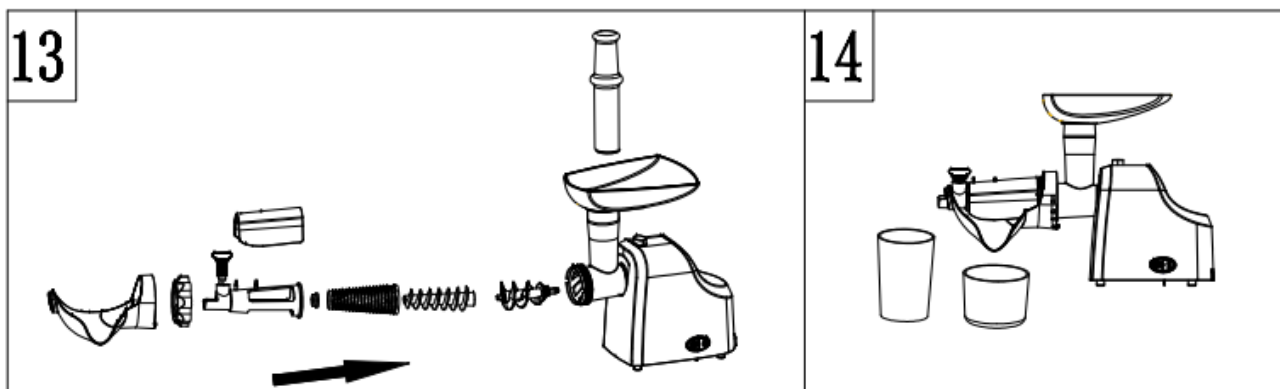

- Уверете се, че уредът е ИЗКЛЮЧЕН и моторът е спрял напълно, преди да разглобите уреда.
- Поставете хранящия винт първо в дългия край на главата на месомелачката.
- Поставете решетката (13) върху шнека (12) със скобата на шнека (15) е обърната към гнездото.
- **Забележка: Ако не се постави правилно, сокоизстисквачката не може да се сглоби добре.**
- Захванете добре фиксиращия пръстен към края на корпуса на главата. Не затягайте твърде много.
- Поставете тавата (18) върху корпуса на месомелачката
- Поставете равнителя на стойката (16) върху подаващия винт (15). Уверете се, че нарезите върху равнителя (16) пасват на скобата на подаващия винт (15)
- Когато сте готови за работа, използвайте буталото и внимателно притиснете продуктите, парче по парче, в тръбата и завъртете равнителя (16) на позиция за доматиен сок и незабавно извеждане на изстисканите домати.

## **СЪХРАНЕНИЕ**

- Преди да съхраните месомелачката се уверете, че корпусът и всички подвижни части са чисти и сухи.
- Съхранявайте уреда на сухо и прохладно място, далеч от обхвата на деца.

## **WEEE**

- ◆ Този продукт носи символа за разделно събиране на електрическо и електронно оборудване (WEEE).
- ◆ Това означава, че трябва да се обработва в съответствие с Европейска Директива 2002/96/ЕС, за да се рециклира или разглобява с минимален ефект върху околната среда.
- ◆ За допълнителна информация се обърнете към местните или регионални власти.
- ◆ Електронните продукти, които не се събират разделно са потенциално опасни за средата и човешкото здраве поради наличието на опасни вещества.

Производителят си запазва правото да променя дизайна и спецификациите на продукта без предизвестие.

#### Спесификации

Напрежение: 220–240 V ~ 50/60Hz

Мощност: 250-350W / 1000W max



#### **ВАЖНА ИНФОРМАЦИЯ ЗА ПРАВИЛНОТО ИЗХВЪРЛЯНЕ НА ПРОДУКТА В СЪОТВЕТСТВИЕ С ДИРЕКТИВА 2002/96/ЕС.**

В края на експлоатационния живот продуктът не трябва да се изхвърля с домакинските отпадъци.

Необходимо е да се отнесе в специален местен център за разделно събиране на отпадъци или на предлагащ подобна услуга търговец.

Разделното изхвърляне на домакинските електроуреди води до избягване на възможните отрицателни последици за околната среда и здравето, които произтичат от неподходящото изхвърляне, и позволява повторно използване на ценни материали за постигане на значителни спестявания на енергия и ресурси.

Продуктът е обозначен със задраскано кошче за отпадъци като предупреждение за разделното му изхвърляне.