

# AEG

## INSTRUCTION BOOK

EC6-1-XXXX

K5EC1-XXXXX

Espresso Machine

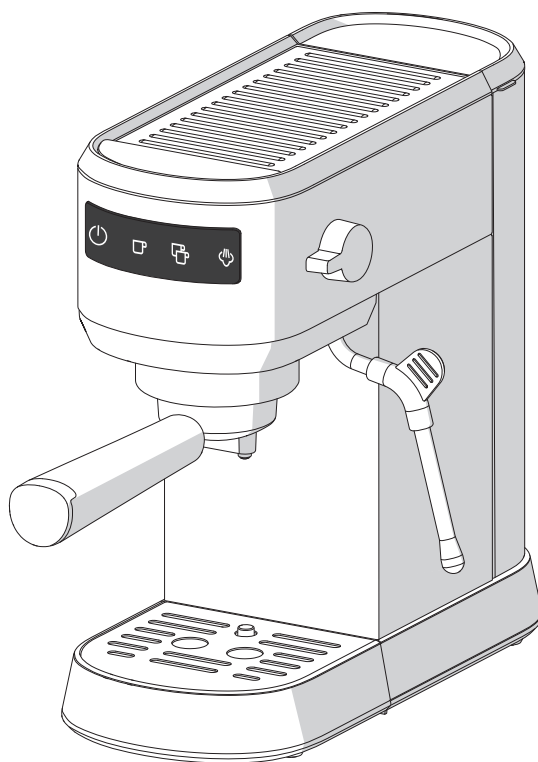

GB INSTRUCTION BOOK

AR دليل المستخدم

BG РЪКОВОДСТВО НА  
ПОТРЕБИТЕЛЯ

DE BEDIENUNGSANLEITUNG

ES MANUAL DEL USUARIO

FR NOTICE D'UTILISATION

GR ΕΓΧΕΙΡΙΔΙΟ ΧΡΗΣΤΗ

NL GEBRUIKERSHANDLEIDING

PT MANUAL DO UTILIZADOR

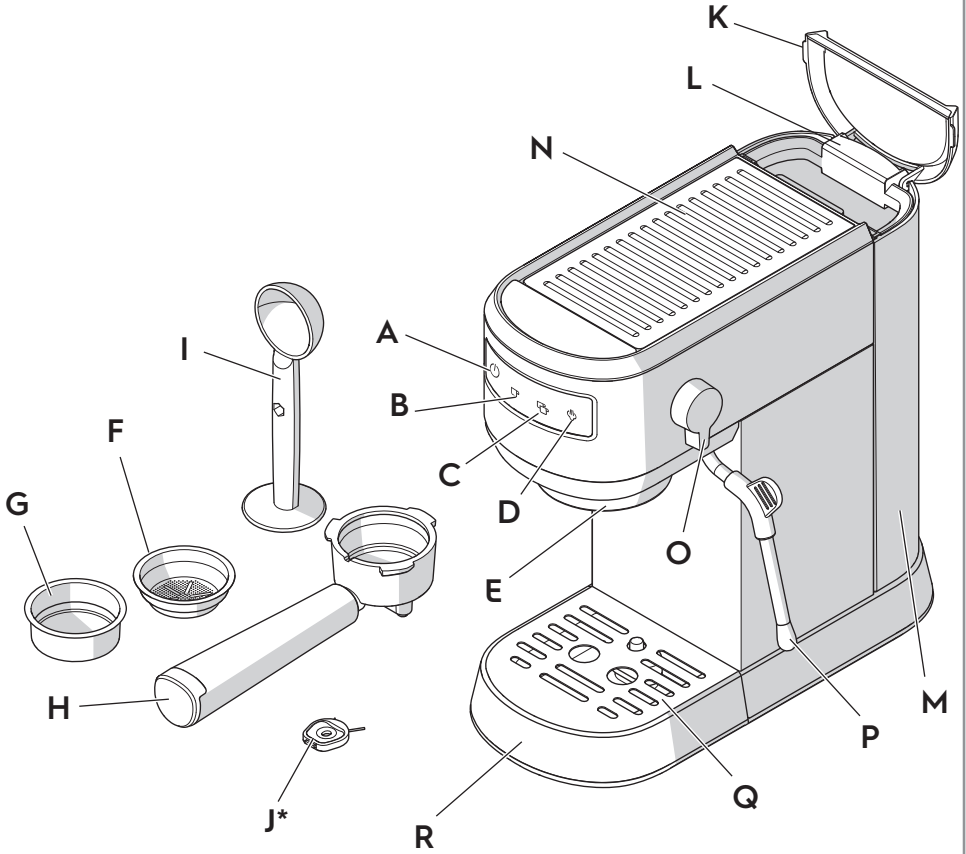

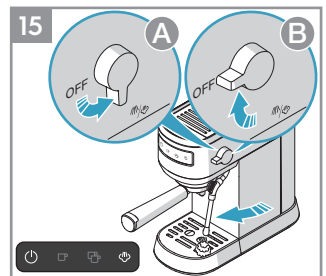
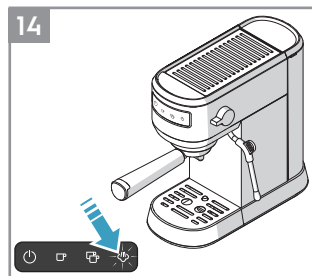
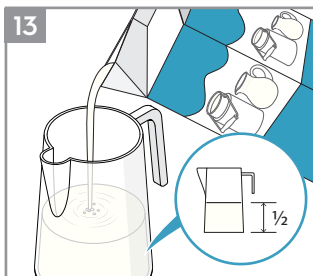
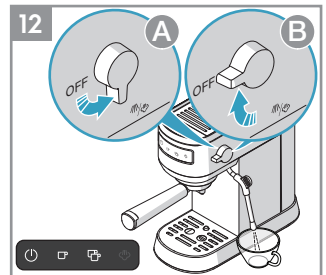
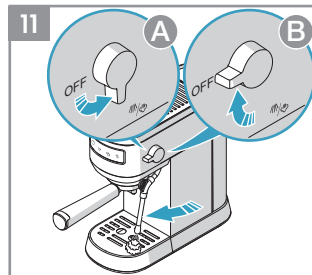
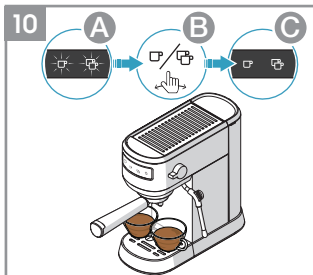
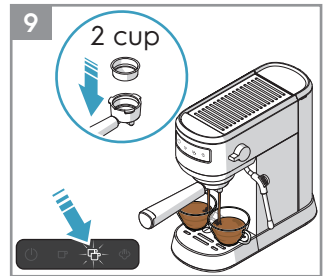
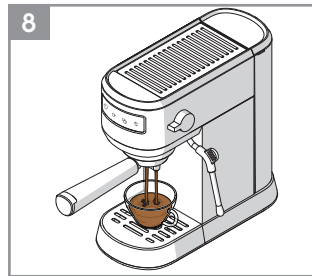
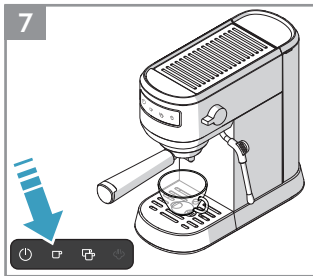
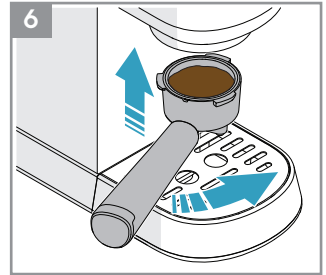
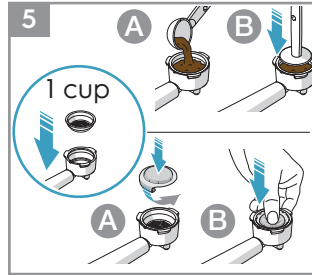
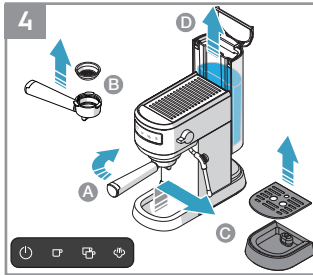
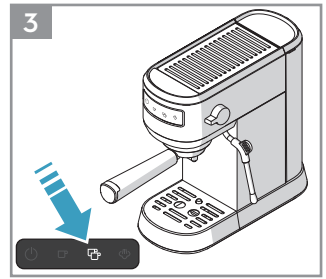
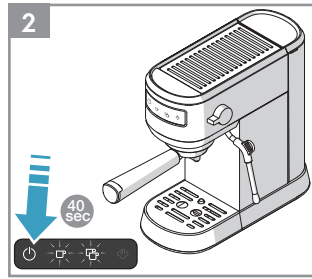
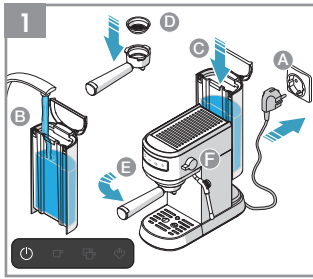

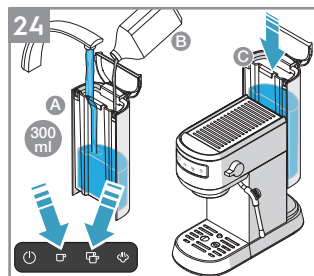
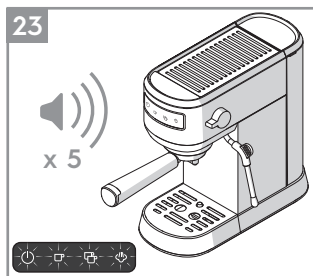
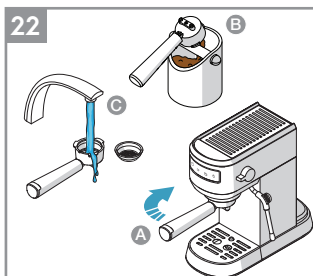
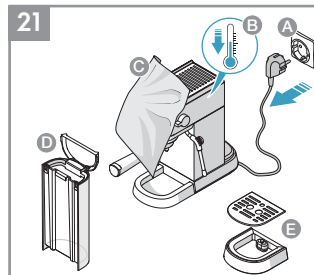
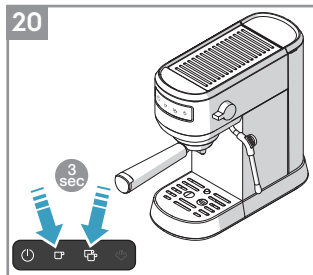
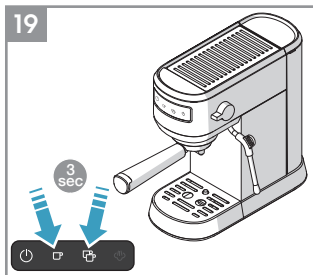
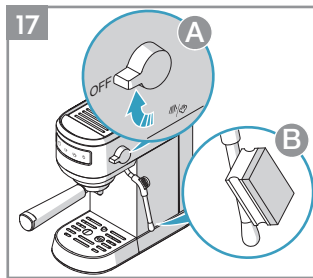
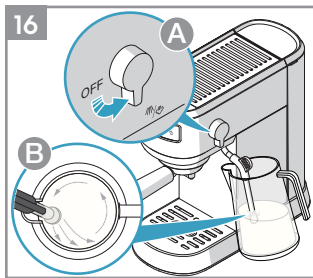

 [aeg.com/shop](http://aeg.com/shop)



**Premium Coffee  
Descaler**  
Ref : ECF-4-2  
PNC : 900167954



**Premium Coffee  
Tablets**  
Ref : TCF  
PNC : 950078803

# CONTENTS

ENGLISH	6	DEUTSCH	22	ΕΛΛΗΝΙΚΑ	40
ARABIC	11	ESPAÑOL	28	NEDERLANDS	46
BULGARIAN	16	FRANÇAIS	34	PORTUGUÊS	52

## FOR PERFECT RESULTS

Thank you for choosing this AEG product. We have created it to give you impeccable performance for many years, with innovative technologies that help make life simpler features you might not find on ordinary appliances. Please spend a few minutes reading to get the very best from it.

Visit our website to:



Get usage advice, brochures, trouble shooter, service information:  
[www.aeg.com/webselfservice](http://www.aeg.com/webselfservice)



Register your product for better service:  
[www.registeraeg.com](http://www.registeraeg.com)



Buy accessories and consumables for your appliance:  
[www.aeg.com/shop](http://www.aeg.com/shop)

## CUSTOMER CARE AND SERVICE

When contacting Service, ensure that you have the following data available:

- Model number
- PNC number
- Serial number

The information can be found on the rating plate.

## ENGLISH

Thank you for choosing an AEG product. In order to ensure the best results, always use original AEG accessories and spare parts. They have been designed especially for your product. This product is designed with the environment in mind. All plastic parts are marked for recycling purposes.

### COMPONENTS (picture page 2)

- |                                   |  |
|-----------------------------------|--|
| A. Power indicator button         | J. Cleaning pin*                         |
| B. One-cup indicator/button       | K. Water tank lid                        |
| C. Two-cup indicator/button       | L. Water tank handle                     |
| D. Steam indicator/button         | M. Water tank                            |
| E. Brewing head                   | N. Cup warmer                            |
| F. One-cup/E.S.E pod filter cup   | O. Steam knob                            |
| G. Two-cup filter cup             | P. Hot water/steam nozzle (milk frother) |
| H. Filter holder                  | Q. Drip grid                             |
| I. Tamper/dispenser measure spoon | R. Drip tray                             |

\* available in certain models only

## SAFETY ADVICE

**Read the following instructions carefully before using the appliance for the first time.**

- This appliance can be used by children aged from 8 years and above and persons with reduced physical, sensory or mental capabilities or lack of experience and knowledge if they have been given supervision or instruction concerning use of the appliance in a safe way and understand the hazards involved.
- Children shall not play with the appliance.
- Cleaning and user maintenance shall not be made by children unless they are supervised.
- Keep the appliance and its cord out of reach of children less than 8 years old.
- The appliance may only be connected to a power supply whose voltage and frequency comply with the specifications on the rating plate!
- Never use or pick up the appliance if
  - the supply cord is damaged,
  - the housing is damaged.
- The appliance must only be connected to an earthed socket. If necessary, an extension cable suitable for 10 A can be used.
- If the appliance or the supply cord is damaged, it must be replaced by the manufacturer, its service agent or similarly qualified person, in order to avoid hazard.
- Always place the appliance on a flat, level surface.
- The appliance must be switched off and the mains plug withdrawn each time after use, before cleaning and maintenance.
- The appliance and accessories become hot during operation. Use only designated handles and knobs. Allow to cool down before cleaning or storage.
- The mains cable must not come into contact with any hot parts of the appliance.
- Do not remove the filter holder during the brewing process as the appliance is pressurized. **The risk of burns exists.**
- Do not remove the water tank during the brewing process.
- Do not remove the filter holder during the brewing process or when there's steam /





- hot water escaping from the filter holder. Ensure to release the pressure into water tank before removing the filter holder. **DANGER! There is risk of scalding.**
- Release pressure through hot water/steam nozzle before removing filter holder.
  - Warning: **Avoid steam burn.**
  - When the steam function is used there can be some hot water dripping from the brewing head. **DANGER! The water is hot, there is a risk for scalding.**
  - When opening the steam knob there is a shot of hot water coming out. Be careful and open the steam valve slowly. **DANGER! The water is hot, there is a risk for scalding.**
  - Do not immerse the appliance in water or any other liquid.
  - Do not exceed the maximum filling volume as indicated on the appliances.
  - Fill the water tank only with cold water, never with milk or other liquids.
  - Always use fresh water to brew espresso to promise the best taste.
  - Do not use the appliance if the water tank has not been filled.
  - Do not use the appliance without the drip tray or drip grid, unless a higher cup/mug is in use.
  - Do not use or place the appliance on a hot surface or near source of heat.
  - Warning: Avoid spillage on the connector.
  - This appliance is intended for domestic use only. The manufacturer cannot accept any liability for possible damage caused by improper or incorrect use.
  - This appliance is not intended to be operated by means of an external timer or separate remote-control system.

**This appliance is intended to be used in household and similar applications such as:**











- staff kitchen areas in shops, offices and others working environments;
- farm houses;
- by clients in hotels, motels and other residential type environments;
- bed and breakfast type environments.

## GETTING STARTED (picture page 3 and 4)





### Start the machine for the first time

- 1 Place the machine on a flat surface. Plug in the machine to turn on its stand-by mode, while  button turns half on. Fill the tank with cold pure water. Put filter cup into filter holder, and then fix it onto brewing head anti-clockwise from "LOCK" to "CLOSE" position without coffee. Make sure the knob is at the horizontal position ("OFF" position).
- 2 Start the machine with the  button, whose light turns fully on and  and  buttons start blinking.
- 3 When buttons stop blinking, pre-heating is done. Press  button to start brewing process. **NOTE: There may be noise when pumping the water for the first time. It is normal. The machine is releasing the air from inside. The noise will stop after about 20 seconds.**
- 4 When brewing is finished, remove the filter holder clockwise, clean up the filter and clear up the drip tray. Now the machine is ready to use. **NOTE: The machine will turn off automatically after 20 mins of no operation.**











## Make espresso coffee

- 5 Put one-cup filter cup into filter holder. Add one spoon of ground coffee, press it tight with tamper; or add an E.S.E pod and put it into filter cup. **E.S.E (Easy Serving Espresso) Pods can be used to simplify the espresso preparation. Each pre-packed pod contains 7 grams of coffee, already measured and pressed and sealed between 2 fine layers of filter paper.**
- 6 Fix the filter holder onto brewing head anti-clockwise from "LOCK" to "CLOSE" position.
- 7 Put a warm cup on the drip tray. In "pre-heating done" mode when  and  and  buttons are steadily and fully light on, press  button to start brewing process.
- 8 Wait a moment and the top-grade coffee will flow out. When the machine stops working, your coffee is now ready.
- 9 Now apply two-cup filter cup. Press  button. Brew 2 cups of espresso at the same time.
- 10 **NOTE: If both  and  buttons start blinking quickly, you may simply press  or  button to cancel brewing, or (step 11)**
- 11 **(step 10) you may restart brewing after cooling down the boiler. Turning the knob to  position and release hot water from steam nozzle. The pump stops working automatically when it's done cooling off. Turn the knob off and resume brewing again.**









## Make hot water

- 12 In "pre-heating done" mode when  and  and  buttons are steadily and fully light on, turn the knob to  position. Hot water comes out of the steam nozzle. Turn the knob off when the desired amount is complete.

## Froth milk and make cappuccino/latte

- 13 Fill a jug with 100ml (for cappuccino) or 200ml (for latte) milk. **NOTE: make sure jug diameter is no less than 70±5mm, and jug capacity can hold twice the milk volume after it's done frothing.**
- 14 In "pre-heating done" mode when  and  and  buttons are steadily and fully light on, press  button, it starts blinking. **NOTE: Use full milk at refrigerator temperature (NOT HOT!).**
- 15 When the  button stops blinking, steam / milk frothing function is ready. Before frothing milk, push steam nozzle in the direction of drip tray, turn the knob to  position and release steam until there's no water coming out, then turn off steam function by turning the knob back to horizontal "OFF" position.
- 16 Immerse steam nozzle in milk about 2cm under the milk surface, turn on the knob. Make sure the steam nozzle is placed in a position that makes the milk turning in one direction inside the jug from top to bottom.
- 17 When the desired level of foam is reached, turn off the knob. **NOTE: Clean steam nozzle with wet sponge immediately after steam stops generating, but care not to hurt! The pump automatically stops working after milk frothing for 3 minutes.**
- 18 Pour the frothed milk into the espresso prepared, now the cappuccino/latte is ready. Sweeten to taste and if desired, sprinkle the froth with a little cocoa powder. **NOTE: After making steam, you may immediately make espresso again by pressing  or  button. If both  and  buttons start blinking quickly, cool down the boiler and resume brewing (see step 11).**

## DIY / volume

- 19 In "pre-heating done" mode when  and  and  buttons are steadily and fully light on, long press  /  button for 3 seconds to start resetting mode. Press  /  button to start brewing and press again to stop when the desired volume is complete. Now the volume is saved for next operation and from then on.
- 20 Restore factory volume setting simply by long pressing  and  buttons for 3 seconds again.











## CLEANING AND CARE

- 21 Turn the machine off and unplug the power cord. Let the machine cool down completely before cleaning. Wipe all outer surfaces with a damp cloth. Clean water tank, drip tray and drip grid regularly. Never use caustic or abrasive cleaners, and never immerse the machine in liquid!



- 22 Detach the filter holder by turning it clockwise. Scrap coffee residue or used E.S.E pod. Extract the filter cup from the filter holder, rinse them with clean water and dry thoroughly.

### DECALCIFYING

- 23 Descaling is recommended when all indicators blink 5 times with 5 beeps the moment machine is turned on. Descaling warning will repeat 2 more times each time when you turn on the appliance if you do not perform descaling or do not cancel by simultaneously pressing  and  and  for 3 seconds.
- 24 Fill the water tank to 300ml level with water and then add the descaling agent (or fill in water and vinegar 1:1). Use only an environmentally friendly descaling agent and always follow the manufacturer's instructions. In "pre-heating done" mode when  and  and  buttons are steadily and fully light on, simultaneously press  and  for 3 seconds to start descaling process, during which  and  buttons blinking slowly one after another. When descaling completes, the machine will return to stand-by mode. Perform step 1-4 twice before using the machine

Enjoy your new AEG product!

### TROUBLESHOOTING

PROBLEM	POSSIBLE CAUSE	SOLUTION
Water leaks from the bottom of coffee maker.	There is too much water in the drip tray.	Please clean the drip tray.
	The coffee maker malfunctions.	Please contact with the authorized service facility for repairing.
Water leaks outside of filter cup.	There is some coffee powder on filter edge when locked into the brewing head.	Clear up the coffee powder on the filter edge.
Acid (vinegar) taste exists in espresso coffee.	Didn't perform descaling correctly.	Clean up machine according to step 1-4 for "Start the machine for the first time".
	The coffee powder is stored in a hot, wet place for a long time. The coffee powder turns bad.	Please use fresh coffee powder, or store unused coffee powder in a cool, dry place. After opening a package of coffee powder, reseal it tightly and store it in a refrigerator to maintain its freshness.
The coffee maker cannot work anymore or does not respond at all.	The power outlet is not plugged well.	Plug the power cord into an earthed socket correctly. If the appliance still does not work, please contact with the authorized service facility for repairing.
The steam / milk frothing does not work properly.	The white indicator is not illuminated.	Only after the white indicator is illuminated, the steam station can be used to perform milk frothing.
	The container is too big or the shape is not fit.	Use high and narrow cup or professional milk frothing jug.
	You have used skimmed milk.	Use whole milk or half-skimmed milk.
Steam indicator blinking quickly.	Make steam for 3 minutes and the steam knob is not reset.	Reset steam knob to "OFF" position.

PROBLEM	POSSIBLE CAUSE	SOLUTION
One-cup indicator and two-cup indicator blinking quickly.	Make hot water for 40ml and then the steam knob is not reset.	Reset steam knob to "OFF" position.
	The steam knob is not reset after cooling down.	
	Boiler temperature is too high.	Cool it down by perform Step 11.
One-cup indicator, two-cup indicator and steam indicator blinking quickly.	The steam knob is not reset, but the machine is turned on.	Reset steam knob to "OFF" position.
ALL indicators blinking at the same time for 5 times.	Need descaling.	Perform decalcifying.
Filter holder is too tight to operate.	Too much coffee powder filled in filter.	Fill filter cup with less coffee powder.
Coffee flows drip by drip.	Too much powder.	Fill filter cup with less coffee powder.
	Too fine coffee powder and tamped too tight.	Make more coarse coffee powder or tamp coffee powder with less force.
	Filter cup blocked.	Clean the filter cup with cleaning pin.

## DISPOSAL

Recycle the materials with the symbol . The packaging materials can be recycled. Please sort individual components by type and dispose them in applicable containers according to local disposal instructions. Recycling of packaging materials reduces the use of raw materials and amount of waste in landfill sites. Help protect the environment and human health by recycling your packaging.



Do not dispose appliances marked with the symbol  with the household waste. Return the product to your local recycling facility or contact your municipal office.

AEG reserves the right to change products, information and specifications without notice.

For Switzerland:



Where should you take your old equipment?  
Anywhere that sells new equipment or hand it in to official SENS collection points or official SENS recycling firms. The list of official SENS collection points can be found at [www.erecycling.ch](http://www.erecycling.ch)

A. مؤشّر/زر الطاقة	J. دبوس التنظيف*
B. مؤشّر / زر كوب واحد	K. مخّطاء خزان المياه
C. مؤشّر / زر الكوبين	L. مقبض خزان المياه
D. مؤشّر / زر البخار	M. خزان المياه
E. رأس التخخير	N. سخان الأكواب
F. لكوب واحد / كوب فلتر كبسولة الإسبريسو سهل التقديم (E.S.E)	O. مقبض البخار
G. لكوب فلتر كوبين	P. فوهة الماء الساخن / البخار (جهاز عمل رغوة الحليب)
H. حامل الفلتر	Q. شبكة التنقيط
I. ملعقة التعامل / القياس	R. صينية التنقيط

\* تتوفر في موديلات معينة فقط

## نصيحة متعلقة بالسلامة اقرأ التعليمات التالية بعناية قبل استخدام الجهاز لأول مرة.

- يمكن استخدام هذا الجهاز بمعرفة الأطفال بدءًا من سن 8 سنوات فما فوق والأشخاص الذين يعانون من ضعف القدرات البدنية أو الحسية أو العقلية أو عدم الخبرة أو المعرفة شريطة توفير الإشراف والتوجيه لهم فيما يتعلق باستخدام الجهاز.
- يجب منع الأطفال من العبث بالجهاز.
- لا يجوز للأطفال إجراء التنظيف وصيانة المستخدم إلا إذا كانوا أكبر من 8 سنوات وتحت إشراف آخرين.
- أبعد الجهاز وسلّكه عن متناول الأطفال الذين تقل أعمارهم عن 8 سنوات.
- لا يمكن توصيل الجهاز إلا بمصدر طاقة ذي جهد وتردد يتوافقان مع المواصفات الموجودة على لوحة بيانات المنتج!
- لا تستخدم الجهاز أو تنظفه إذا كان
- سلك الإمداد الكهربائي تالفًا،
- المبيت تالفًا.
- يجب توصيل الجهاز بمقبس مؤرض فقط. عند الضرورة، يمكن استخدام كابل تمديد مناسب لـ 10 أمبير.
- في حالة تلف الجهاز أو سلك الإمداد الكهربائي، يجب استبداله من قبل المصنّع أو وكيل الخدمة الخاص به أو غيره من الأشخاص المؤهلين لتفادي التعرض للخطر.
- ضع الجهاز دائمًا على سطح مستو.
- يجب إيقاف تشغيل الجهاز وسحب قابس التيار الكهربائي في كل مرة بعد الاستخدام، قبل تنظيفه أو إجراء أي صيانة له.
- ارتفعت حرارة الجهاز والملحقات أثناء التشغيل. استخدم المقابض والأزرار المخصصة فقط. اترك الجهاز ليبرد قبل التنظيف أو التخزين.
- يجب ألا يتلامس كابل التيار الرئيسي مع أي أجزاء ساخنة من الجهاز.
- لا تقم بإزالة خزان المياه أثناء عملية التخخير.
- لا تقم بإزالة حامل الفلتر أثناء عملية التخخير أو عندما يكون هناك بخار / ماء ساخن يتسرب من حامل الفلتر أثناء خضوع الجهاز للضغط. **خطر! هناك خطر الإصابة بالحروق.**
- حرر الضغط من خلال فوهة الماء الساخن / البخار (اتبع خطوة التعليمات 11) قبل إزالة حامل الفلتر.
- **تحذير: تجنب الحروق الناجمة عن البخار.**
- عند استخدام وظيفة البخار، يمكن أن يكون هناك بعض الماء الساخن المتساقط

- من رأس التخمير. **خطر! الماء ساخن، وهناك خطر التعرض للحروق.**
- عند فتح مقبض البخار، تخرج دفعة من الماء الساخن. كن حذرًا وافتح صمام البخار ببطء. **خطر! الماء ساخن، وهناك خطر التعرض للحروق.**
- لا تغمر الجهاز في الماء أو أي سائل آخر.
- لا تتجاوز الحد الأقصى لحجم الماء على النحو المذكور على الأجهزة.
- لا تملأ خزان المياه إلا بالماء البارد، وليس بالحليب أو السوائل الأخرى.
- استخدم دائمًا المياه العذبة لتحضير الإسبريسو للحصول على أفضل مذاق.
- لا تستخدم الجهاز إذا لم يتم ملء خزان المياه.
- لا تستخدم الجهاز بدون صينية التنقيط أو شبكة التنقيط، ما لم يكن هناك كوب / قذح أعلى قيد الاستخدام.
- لا تستخدم الجهاز أو تضعه على سطح ساخن أو بالقرب من مصدر للحرارة.
- **تحذير:** تجنب انسكاب أي شيء على الموصل.
- الجهاز مصمم للاستخدام المنزلي فقط. لا تتحمل الشركة المصنعة أي مسؤولية عن الضرر المحتمل الناجم عن الاستخدام غير السليم أو غير الصحيح.
- هذا الجهاز غير مخصص للعمل من خلال وسائل مثل مؤقت خارجي أو نظام تحكم عن بُعد منفصل.

## هذا الجهاز مخصص للاستخدام في المنزل والاستخدامات المماثلة مثل:

- مناطق مطبخ الموظفين بالمتاجر والمكاتب وبيئات العمل الأخرى،
- وداخل البيوت الزراعية،
- ومن جانب نزلاء الفنادق وُزّل الضيافة والبيئات السكنية الأخرى
- وبيئات المبيت والإفطار.

## البداية (صفحة الصور ٣ و ٤)

بداية تشغيل الجهاز لأول مرة

- 1 ضع الجهاز على سطح مستو. قم بتوصيل الجهاز لتشغيل وضع الاستعداد، بينما يتم تشغيل نصف الزر ①. املا الخزان بالماء البارد النقي. ضع كوب الفلتر في مقبض الفلتر، ثم قم بتهيئته على رأس التخمير عكس اتجاه عقارب الساعة من وضع "LOCK" إلى وضع "CLOSE" بدون قهوة. تأكد من أن المقبض في الوضع الأفقي (وضع "OFF").
- 2 ابدأ تشغيل الجهاز باستخدام الزر ①، الذي يضيء مصباحه بالكامل ويبدأ الزران ② و ③ في الوميض.
- 3 عندما تتوقف الأزرار عن الوميض، يكون التسخين المسبق قد تم. اضغط على الزر ④ لبداية عملية التخمير. ملاحظة: قد تكون هناك ضوضاء عند ضخ المياه لأول مرة. هذا أمر طبيعي. يقوم الجهاز بإطلاق الهواء من داخله. ستتوقف الضوضاء بعد حوالي ٢٠ ثانية.
- 4 عند الانتهاء من التخمير، ازل مقبض الفلتر بحريكه في نفس اتجاه عقارب الساعة، ونظف الفلتر وامسح صينية التنقيط. الآن الماكينة جاهزة للاستخدام. ملاحظة: سيتم إيقاف تشغيل الماكينة تلقائيًا بعد ٢٠ دقيقة من عدم التشغيل.





## عمل قهوة الإسبريسو

- 5 ضع كوب الفلتر ذا الكوب الواحد في مقبض الفلتر. أضف ملعقة واحدة من البن المطحون، واضغط عليها بإحكام باستخدام المدك؛ أو قم بإضافة كبسولة الإسبريسو سهل التقديم (E.S.E) ووضعه في كوب الفلتر. يمكن استخدام كبسولة الإسبريسو سهل التقديم (E.S.E) لتسهيل عملية تحضير الإسبريسو. تحتوي كل كبسولة معبأة مسبقًا على ٧ جرامات من القهوة، تم قياسها وضغطها وإغلاقها بالفعل بين طبقتين رقيقتين من ورق الفلتر.
- 6 ثبت الفلتر على رأس التخمير عكس اتجاه عقارب الساعة من وضع "LOCK" إلى وضع "CLOSE".
- 7 ضع كوبًا ساخنًا على صينية التنقيط في وضع «تم التسخين المسبق» عندما تضيء الأزرار ① و ② و ③ بشكل ثابت وكامل، اضغط على الزر ④ لبداية عملية التخمير.
- 8 انتظر لحظة وسوف تتدفق القهوة عالية الجودة. عندما تتوقف الماكينة عن العمل، تكون قهوتك جاهزة الآن.

9

الآن ضع كوب فلتر الكوبين، اضغط على الزر . قم بتخمير كوبين من الإسبريسو في نفس الوقت.

10





ملاحظة: إذا بدأ الزران  و  بالوميض بسرعة، يمكنك ببساطة الضغط على الزر  أو  لإلغاء التخمير، أو (الخطوة ١١)

11

(الخطوة ١٠) يمكنك إعادة التخمير بعد تبريد الغلاية. أدر المقبض إلى الوضع  ثم حرر الماء الساخن من فوهة البخار. تتوقف المضخة عن العمل تلقائياً عندما تنتهي من التبريد. أغلق المقبض واستأنف التخمير مرة أخرى.

## عمل الماء الساخن

12

في وضع «تم التسخين المسبق» عندما تضيء جميع الأزرار  و  و  بشكل ثابت وكامل، أدر المقبض إلى الوضع . يخرج الماء الساخن من فوهة البخار. أغلق المقبض عند اكتمال المقدار المطلوب.

## عمل رغوة الحليب وعمل الكابتشينو / اللاتيه

13

املا إبريقاً بالحليب بمقدار ١٠٠ مل (للكابتشينو) أو ٢٠٠ مل (للاتيه). ملاحظة: تأكد من أن قطر الإبريق لا يقل عن ٥٧٠ مم، وأن سعة الإبريق يمكن أن تستوعب ضعف حجم الحليب بعد الانتهاء من الرغوة.

14

في وضع «تم التسخين المسبق» عندما تضيء جميع الأزرار  و  و  بشكل ثابت وكامل، اضغط على الزر ، يبدأ في الوميض. ملاحظة: استخدم الحليب الكامل في درجة حرارة الثلجة (ليس ساخناً!)

15

عندما يتوقف الزر  عن الوميض، تكون وظيفة عمل رغوة الحليب / البخار جاهزة. قبل عمل رغوة الحليب، ادفع فوهة البخار في اتجاه صينية التنقيط، وأدر المقبض إلى الوضع  ثم حرر البخار حتى يتوقف الماء عن الخروج، ثم أوقف وظيفة البخار عن طريق تدوير المقبض مرة أخرى إلى الوضع الأقفى "OFF".





16

١١ اغمر فوهة البخار في الحليب لحوالي ٢ سم تحت سطح الحليب، وقم بتشغيل المقبض. تأكد من وضع فوهة البخار في وضع يجعل الحليب يدور في اتجاه واحد داخل الإبريق من الأعلى إلى الأسفل.

17







عندما يتم الوصول إلى المستوى المطلوب من الرغوة، أغلق المقبض. ملاحظة: نظف فوهة البخار بإسفنجة مبللة فور توقف توليد البخار، لكن احرص على ألا تتأذى! تتوقف المضخة عن العمل تلقائياً بعد عمل رغوة الحليب لمدة ٣ دقائق.

18



صب الحليب برغوة في الإسبريسو المحضر، يصبح الآن الكابتشينو / اللاتيه جاهزاً. قم بالتحلية حسب الرغبة ورش الرغوة بقليل من مسحوق الكاكاو إذا رغبت في ذلك. ملاحظة: بعد استخدام البخار، يمكنك على الفور تخضير الإسبريسو مرة أخرى بالضغط على الزر  أو . إذا بدأ الزران  و  بالوميض بسرعة، فيزد الغلاية واستأنف التخمير (راجع الخطوة ١١)

## التجهيز بنفسك / حجم

19

في وضع «تم التسخين المسبق» عندما تكون الأزرار  و  و  مضيئة بشكل كامل وثابت، اضغط لفترة طويلة على الزر  /  لمدة ٣ ثوانٍ لبدء وضع إعادة التعيين. اضغط على الزر  /  لبدء التخمير واضغط عليه مرة أخرى للإيقاف عند اكتمال الوصول إلى الحجم المطلوب. يتم الآن حفظ الحجم لاستخدامه في العملية التالية ومن ذلك الحين فصاعداً.

20

قم باستعادة إعداد المصنع الافتراضي ببساطة عن طريق الضغط المطول المتزامن على الزرين  و  لمدة ٣ ثوانٍ مرة أخرى.

## التنظيف والعناية

21



قم بإيقاف تشغيل الجهاز وافصل سلك الإمداد الكهربائي. اترك الماكينة تبرد تماماً قبل التنظيف. امسح جميع الأسطح الخارجية بقطعة قماش مبللة. قم بتنظيف خزان المياه وصينية التنقيط وشبكة التنقيط بانتظام. لا تستخدم أبداً منظفات كاوية أو كاشطة، ولا تعمر الجهاز في السائل أبداً! ملاحظة: أكواف الفلتر فقط هي التي يمكن غسلها في غسالة الأطباق.

22

افصل مقبض الفلتر عن طريق تدويره في اتجاه عقارب الساعة. قم بكشط بقايا القهوة أو كبسولة الإسبريسو سهل التقديم (E.S.E). استخرج كوب الفلتر من حامل الفلتر، واشطفه بالماء النظيف وجفّه جيداً.

## نزع المادة الكلسية

23

يوصى بإزالة الترسبات عندما تومض جميع المؤشرات خمس مرات مع صدور خمسة أصوات طنين عندما تكون الماكينة قيد التشغيل. سيكرر تحذير إزالة الترسبات مرتين آخرين في كل مرة عند تشغيل الجهاز إذا لم تقم بإزالة الترسبات أو لم تقم بإلغاء التحذير بالضغط على  و  و  لمدة ٣ ثوانٍ في نفس الوقت. ملاحظة: لا يغطي الضمان إصلاحات ماكينة القهوة المتعلقة بمشاكل ترسبات الجير إذا لم يتم تنفيذ إجراء إزالة الترسبات الموصوفة أعلاه على أساس منتظم.

املا أولاً خزان الماء حتى المستوى ٣٠٠ مل، ثم أضف العامل المزيل للتكلس (أو املاء ماءً وخلاً بنسبة ١:١). استخدم فقط عملاً مزيلاً للكاسيوم صديقاً للبيئة، واتبع دائماً تعليمات المصنِّع. في وضع «تم التسخين المسبق» عندما تضيء الأزرار و و باستمرار وبشكل كامل، اضغط في نفس الوقت على و لمدة ٣ ثوانٍ لبدء عملية إزالة الترسبات، حيث يومض الزرران و و ببطء واحداً تلو الآخر. عند اكتمال إزالة الترسبات، ستعود الماكينة إلى وضع الاستعداد. نفذ الخطوة من ١ إلى ٤ مرتين قبل استخدام الجهاز.

**استمتع بمنتج AEG الجديد!**

## استكشاف الأعطال وإصلاحها

الحل	السبب المحتمل	المشكلة
يرجى تنظيف صينية التنقيط.	يوجد الكثير من الماء في صينية التنقيط.	تسرب الماء من قاع ماكينة صنع القهوة.
يرجى الاتصال بمركز الخدمة المعتمد للإصلاح.	ماكينة صنع القهوة متعطل.	
امسح مسحوق القهوة الموجود على حافة الفلتز.	يوجد بعض مسحوق القهوة على حافة الفلتز عند تثبيته في رأس التحمير.	تسرب الماء خارج كوب الفلتز.
نظف الجهاز وفقاً للخطوات من ١ إلى ٤ في "بدء تشغيل الجهاز لأول مرة"	لم تتم إزالة الترسبات بشكل صحيح	طعم حمض (خل) موجود في قهوة الإسبريسو.
يرجى استخدام مسحوق القهوة الطازج أو تخزين مسحوق القهوة غير المستخدم في مكان بارد وجاف. بعد فتح عبوة من مسحوق القهوة، أعد إحكام إغلاقها واحفظها في التلاجة للحفاظ على نضارتها.	يُخزن مسحوق القهوة في مكان ساخن ورطب لفترة طويلة. مسحوق القهوة يصبح سيئاً.	
قم بتوصيل سلك الطاقة بمقبس مؤرض بشكل صحيح. إذا كان الجهاز لا يزال لا يعمل، يرجى الاتصال بمرفق الخدمة المعتمد لإصلاحه.	لم يتم توصيل الماكينة بمنفذ الطاقة جيداً.	لا تعمل ماكينة صنع القهوة أو لا تستجيب على الإطلاق.
قسط بعد أن يضيء المؤشر الأبيض، يمكن استخدام محطة البخار لعمل رغوة الحليب.	المؤشر الأبيض غير مضيء.	رغوة الحليب / البخار لا تعمل بشكل صحيح.
استخدم كوباً مرتفعاً وضيئاً أو إيريقي رغوة الحليب الاحترافي.	الحاوية كبيرة جداً أو الشكل غير مناسب.	
استخدم الحليب كامل الدسم أو نصف الدسم.	لقد استخدمت الحليب الخالي من الدسم	
أعد تعيين مقبض البخار على وضع «OFF».	استمرار عمل البخار لمدة ٣ دقائق ولا يتم إعادة ضبط مقبض البخار.	مؤشر البخار يومض بسرعة
أعد تعيين مقبض البخار على وضع «OFF».	يتم توزيع الماء الساخن بسعة ٤٠ مل، وبعد ذلك لا يتم إعادة تعيين مقبض البخار.	يومض مؤشر الكوب الواحد ومؤشر الكوبين بسرعة
قم بتبريدها عن طريق تنفيذ الخطوة ١١	لا يتم إعادة تعيين مقبض البخار بعد أن تبرد الماكينة.	
	درجة حرارة الغلاية مرتفعة للغاية.	
أعد ضبط مقبض البخار على وضع «OFF»	لم تتم إعادة تعيين مقبض البخار، ولكن الماكينة قيد التشغيل	يومض مؤشر الكوب الواحد ومؤشر الكوبين ومؤشر البخار بسرعة

الحل	السبب المحتمل	المشكلة
قم بتنفيذ إجراء إزالة الترسبات	يلزم تنفيذ إجراء إزالة الترسبات	تومض جميع المؤشرات في نفس الوقت ٥ مرات
املاً كوب الفلتر بكمية أقل من مسحوق القهوة	تم وضع كمية كبيرة من مسحوق القهوة في الفلتر	مقبض الفلتر ضيق جداً بحيث لا يمكن تشغيله
املاً كوب الفلتر بكمية أقل من مسحوق القهوة	المسحوق كثير للغاية	تتدفق القهوة في شكل نقطة بنقطة
قم بعمل المزيد من مسحوق القهوة الخشن أو اضغط مسحوق القهوة بقوة أقل	مسحوق القهوة ناعم جداً ومضغوط بشدة	
نظف كوب الفلتر بديوس التنظيف	كوب الفلتر مسدود	

## التخلص من الجهاز

أعد تدوير المواد التي تحمل الرمز . يمكن إعادة تدوير مواد التعبئة والتغليف. يرجى فرز المكونات الفردية حسب النوع والتخلص منها في حاويات مناسبة وفقاً لتعليمات التخلص المحلية. إن إعادة تدوير مواد التعبئة والتغليف يقلل من استخدام المواد الخام وكمية النفايات في مواقع دفن النفايات. ساعد في حماية البيئة والحفاظ على صحة الإنسان عن طريق إعادة تدوير مواد التعبئة الخاصة بك.

لا تتخلص من الأجهزة التي تحمل الرمز  مع النفايات المنزلية. أعد المنتج إلى مرفق إعادة التدوير المحلي أو اتصل بمكتب البلدية. تحتفظ شركة AEG بالحق في تغيير المنتجات والمعلومات والمواصفات دون إشعار.

## КОМПОНЕНТ (СНИМКА НА СТРАНИЦА 2)

- |   |  |
|---|--|
| A. РИндикатор за мощност/Бутон за включване | J. Щифт за почистване*                             |
| B. Индикатор/бутон за една чаша             | K. Капак на резервоара за вода                     |
| C. Индикатор/бутон за две чаши              | L. Дръжка на резервоара за вода                    |
| D. Индикатор/Бутон за пара                  | M. Водосъдържател                                  |
| E. Глава за приготвяне на кафе              | N. Затопляне на чаша                               |
| F. Една филтърна чаша / капсула с кафе      | O. Копче за пара                                   |
| G. Две филтърни чаши                        | P. Дюза за топла вода / пара (разпенител за мляко) |
| H. Държач на филтър                         | Q. Решетка за оттичане                             |
| I. Бутало / мерителна лъжица                | R. Табла за оттичане                               |

\*Налично само за определени модели

## СЪВЕТ ЗА БЕЗОПАСНОСТ

**Прочетете внимателно следните инструкции преди да използвате уреда за първи път.**

- Този уред може да бъде използван от деца над 8-годишна възраст, както и от лица с намалени физически, сетивни или умствени способности или от лица без опит и познания, само ако те са под наблюдение или бъдат инструктирани относно безопасната употреба на уреда и разбират възможните опасности.
- Децата не трябва да си играят с уреда.
- Почистването и поддръжката не трябва да се извършват от деца, освен ако те не са по-големи от 8 години и са под наблюдението на възрастен.
- Съхранявайте уреда и кабела му на място, недостъпно за деца под 8 години.
- Уредът може да бъде свързан само към захранване, чието напрежение и честота отговарят на спецификациите на табелката с данни!
- Не ползвайте и не повдигайте уреда, ако
  - захранващият кабел е повреден,
  - корпусът е повреден.
- Уредът трябва да бъде свързан към заземен контакт. При необходимост може да се използва удължителен кабел, подходящ за 10 А.
- Ако уредът или захранващият кабел е повреден, той трябва да се смени от производителя, негов сервизен агент или лице със сходна квалификация, за да се избегнат опасности.
- Винаги поставяйте уреда върху плоска, равна повърхност.
- Всеки път след употреба и преди почистване и поддръжка, уредът трябва да се изключва, а щепселът да се изважда от контакта.
- Уредът и аксесоарите се нагряват по време на работа. Използвайте само посочените дръжки и копчета. Оставете уреда да изстине преди почистване или съхранение.
- Захранващият кабел не трябва да влиза в контакт с горещи части на уреда.
- Не махайте резервоара за вода по време на процеса на приготвяне на кафе.
- Не махайте държача на филтъра по време на процеса на приготвяне на кафе или когато от държача на филтъра излиза пара/гореща вода, тъй като уредът е под налягане. **ОПАСНОСТ! Съществува риск от изгаряне.**







- Освободете налягането през дюзата за гореща вода/пара (следвайте стъпка 11 от инструкциите), преди да свалите държача на филтъра.
- **Предупреждение: Внимавайте да не се изгорите на парата.**
- Когато се използва функцията за пара, може да капе гореща вода от главата за приготвяне на кафе. **ОПАСНОСТ! Водата е гореща и може да се изгорите.**
- При отваряне на копчето за пара, излиза малко гореща вода. Внимавайте и отваряйте копчето за пара внимателно. **ОПАСНОСТ! Водата е гореща и може да се изгорите.**
- Не потапяйте уреда във вода или друга течност.
- Не надвишавайте максималния обем на пълнене, както е посочено на уредите.
- Пълнете резервоара за вода само със студена вода, никога с мляко или други течности.
- Винаги използвайте прясна вода за приготвяне на еспресо, за да гарантирате най-добрия вкус.
- Не използвайте уреда, ако резервоарът за вода е празен.
- Не използвайте уреда без таблата или решетка за оттичане, освен ако не използвате по-висока чаша.
- Не използвайте и не поставяйте уреда върху гореща повърхност или близо до източник на топлина.
- **Предупреждение:** Избягвайте разливи върху конектора.
- Този уред е предназначен само за домашна употреба. Производителят не носи отговорност за евентуални щети, причинени от неподходяща или неправилна употреба.
- Този уред не е предназначен за работа с външен таймер или отделна система за дистанционно управление.

### **Този уред е предназначен за домашна употреба и подобни приложения, като:**

- кухненски помещения за персонала в магазини, офиси и други работни среди;
- фермерски къщи;
- клиенти в хотели, мотели и други помещения от жилищен тип или
- места за настаняване, предлагащи легло и закуска.











#### **НАЧАЛО (снимка на страница 3 и 4)**

##### **Стартирайте машината за първи път**





- 1 Поставете машината върху равна повърхност. Включете машината в контакта, за да стартирате режима на готовност, докато бутонът  се завърта наполовина. Напълнете резервоара с чиста студена вода. Поставете филтърната чашка в държача за филтър и след това я фиксирайте върху главата за приготвяне на кафе обратно на часовниковата стрелка от позиция „ЗАКЛЮЧЕНО“ в „ЗАТВОРЕНО“ без кафе. Уверете се, че копчето е в хоризонтално положение (положение „ИЗКЛ.“).
- 2 Стартирайте машината от бутон , който се осветява напълно и бутоните  и  започват да мигат.

- 3 Когато бутоните спрат да мигат, предварителното загряване е готово. Натиснете бутон  , за да започне приготвянето на кафе. **ЗАБЕЛЕЖКА:** Може да има шум при изпомпване на водата за първи път. Това е нормално. Машината изпуска въздуха отвътре. Шумът ще спре след около 20 секунди.
- 4 Когато процеса приключи, свалете филтъра по посока на часовниковата стрелка, почистете филтъра и таблата за оттичане. Сега машината е готова за употреба. **ЗАБЕЛЕЖКА:** Машината ще се изключи автоматично, ако не се използва в продължение на 20 минути.







### Приготвяне на еспreso





- 5 Поставете филтърната чаша за едно кафе в държача за филтър. Поставете една лъжица смляно кафе и го притиснете с буталото; или добавете кафе под/кафе доза и я поставете във филтърната чаша. Кафе подовете/кафе дозите могат да се използват за улеснение на приготвянето на еспreso. Всеки под/доза съдържа 7 грама кафе, вече измерено, пресовано и запечатано между 2 тънки слоя филтърна хартия.
- 6 Фиксирайте филтъра върху главата за приготвяне на кафе обратно на часовниковата стрелка от позиция „ЗАКЛЮЧЕНО“ до „ЗАТВОРЕНО“.
- 7 Поставете топла чаша върху таблата за оттичане. В режим „готово предварително загряване“, когато  и  и  бутони светят постоянно и напълно, натиснете бутон  b, за да започнете процеса на приготвяне на кафе.
- 8 Изчакайте малко и първокласното кафе ще започне да тече. Когато машината спре да работи, вашето кафе вече е готово.
- 9 Сега сложете филтърната чаша за две кафета. Натиснете бутон  . Пригответе 2 чаши еспreso едновременно.
- 10 **ЗАБЕЛЕЖКА:** Ако бутоните  и  започнат да мигат бързо, може да натиснете  или бутон  , за да анулирате приготвянето на кафе, или (стъпка 11)
- 11 (стъпка 10) можете да рестартирате приготвянето на кафе след охлаждане на нагревателя. Завъртете копчето в положение  и пуснете гореща вода от дюзата за пара. Помпата спира да работи автоматично, когато спре да се охлажда. Изключете копчето и продължете отново да приготвяте кафе.

### Приготвяне на гореща вода









- 12 В режим „готово предварително загряване“, когато всички бутони  и  и  светят постоянно и напълно, завъртете копчето в положение  . От дюзата за пара започва да излиза гореща вода. Изключете копчето, когато желаното количество е достигнато.

### Разпенване на мляко и направа на капучино/лате

- 13 Напълнете кана със 100 мл (за капучино) или 200 мл (за лате) прясно мляко. **Забележка:** уверете се, че диаметърът на каната е не по-малък от 70±5 мм, а капацитетът на каната може да побере два пъти обема на млякото, след като приключи разпенването.
- 14 В режим „готово предварително загряване“, когато всички  и  и бутоните  светят постоянно и напълно, натиснете бутон  , започва да мига. **ЗАБЕЛЕЖКА:** Използвайте пълномаслено мляко извадено от хладилника (НЕ ГОРЕЩО!)
- 15 Когато бутонът  спре да мига, функцията за пара/разпенване на мляко е готова. Преди да разпените млякото, натиснете дюзата за пара в посока на таблата за оттичане, завъртете копчето в положение  и пуснете парата докато спре да излиза вода. След това изключете функцията за пара, като завъртите копчето обратно в хоризонтално положение „ИЗКЛ.“.
- 16 Потопете дюзата за пара в млякото, на около 2 см под повърхността му, и завъртете копчето. Уверете се, че дюзата за пара е поставена в положение, което кара млякото да се върти в една посока в каната, отгоре надолу.
- 17 Когато се достигне желаното ниво на пяна, изключете копчето. **Забележка:** Почистете дюзата за пара с мокра гъба веднага след като парата спре да се образува, но внимавайте да не нараните!! Помпата автоматично спира да работи след разпенване на млякото за 3 минути.

- 18 Изсипете разпененото мляко в пригответното еспресо. Сега капучиното/латето е готово. Подсладете на вкус и по желание можете да поръсите пяната с малко какао на прах. **ЗАБЕЛЕЖКА: След използване на функцията за пара, можете веднага да пригответе еспресо като натиснете бутон  или . Ако бутоните  и  започнат бързо да мигат, охладете нагревателя и възобновете приготвянето на кафе (вижте стъпка 11)**











**Направи си сам  /  обем**

- 19 В режим „готово предварително загряване“, когато бутони  и  и  светят постоянно и напълно, натиснете дълго бутон  /  за 3 секунди, за да започнете режим на нулиране. Натиснете бутон  / , за да започнете приготвянето на кафе и натиснете отново, когато желаното количество е достигнато. Сега количеството се запазва за следващата операция и оттам нататък.
- 20 Възстановете фабричните настройки като натиснете едновременно и продължително бутони  и  за 3 секунди отново.

## ПОЧИСТВАНЕ И ГРИЖА

- 21 Изключете машината и извадете хранящия кабел от контакта. Оставете машината да изстине напълно преди почистване. Извършете всички външни повърхности с влажна кърпа. Редовно почиствайте резервоара за вода, таблата и решетката за оттичане. Никога не използвайте разяждащи или абразивни почистващи препарати и никога не потапяйте машината в течност! **ЗАБЕЛЕЖКА: само филтърните чаши могат да се мият в съдомиялна машина.**
- 22 Отделете държача за филтъра като го завъртите по посока на часовниковата стрелка. Отстранете остатъците от кафе или използваната доза. Извадете филтърната чаша от държача за филтъра, изплакнете ги с чиста вода и подсушете добре.

## ДЕКАЛЦИФИЦИРАНЕ

- 23 Препоръчва се отстраняване на котлен камък, когато всички индикатори мигат 5 пъти с 5 бипкания в момента, когато машината се включи. Предупреждението за отстраняване на котлен камък ще се повтори 2 пъти всеки път, когато включите уреда, ако не извършите отстраняване на котлен камък или не анулирате предупреждението като натиснете едновременно  и  и  за 3 секунди. **ЗАБЕЛЕЖКА: Ремонтите на кафемашината, свързани с проблеми с натрупан котлен камък, не се покриват от гаранцията, ако описаната по-горе процедура за отстраняване на котлен камък не се извършва редовно.**
- 24 Напълнете резервоара за вода с 300 мл вода и след това добавете препарат за отстраняване на котлен камък (или напълнете вода и оцет в съотношение 1:1). Използвайте само екологичен препарат за отстраняване на котлен камък и винаги следвайте инструкциите на производителя. В режим „готово предварително загряване“, когато бутони  и  и  светят постоянно и напълно, натиснете едновременно  и  за 3 секунди, за да започнете процеса за отстраняване на котлен камък, по време на който бутоните  и  мигат бавно един след друг. Когато отстраняването на котлен камък завърши, машината ще се върне в режим на готовност. Изпълнете стъпка 1-4 два пъти, преди да използвате машината.

**Наслаждавайте се на Вашия нов продукт от AEG!**

## ОТСТРАНЯВАНЕ НА НЕИЗПРАВНОСТИ

ПРОБЛЕМ	ВЪЗМОЖНА ПРИЧИНА	РЕШЕНИЕ
От дъното на кафемашината изтича вода.	Има прекалено много вода в таблата за оттичане.	Моля, почистете таблата за оттичане.
	Кафе машината не работи.	Моля, свържете се с оторизирания сервиз за ремонт.
Изтича вода извън филтърната чаша.	Има малко мляно кафе на ръба на филтъра, когато е заключен в главата за приготвяне на кафе.	Изчистете мляното кафе от ръба на филтъра
Еспресото има кисел (оцетен) вкус.	Отстраняването на котлен камък не е извършено правилно	Почистете машината, както е посочено в стъпки 1-4*стартирани на машината за първи път*
	Мляното кафе се съхранява на горещо и мокро място за дълго време. Мляното кафе е развалено.	Използвайте прясно смляно кафе или съхранявайте неизползаното мляно кафе на прохладно, сухо място. След като отворите пакет мляно кафе, затворете плътното пакета и го съхранявайте в хладилник, за да запазите свежестта му.
Кафе машината вече не работи или изобщо не реагира.	Щепселът не е включен добре.	Пъхнете правилно щепсела в заземен контакт . Ако уредът все още не работи, моля, свържете се с оторизирания сервиз за ремонт.
Функцията пара / разпенване на мляко не работи правилно.	Белият индикатор не свети.	Само след като белият индикатор светне, дюзата за пара може да се използва за разпенване на мляко..
	Съдът е прекалено голям или формата му не е подходяща.	Използвайте висока и тясна чаша или професионална кана за разпенване на мляко.
	Използвате обезмаслено мляко	Използвайте пълномаслено или полубезмаслено мляко.
Индикаторът за пара мига бързо	Непрекъснато излиза пара в продължение на 3 минути и копчето за пара не се нулира.	Върнете копчето за пара в положение „ИЗКЛ.“.
Индикатор за една чаша и индикатор за две чаши мигат бързо	Дозира се 40 мл гореща вода и след това копчето за пара не се нулира.	Върнете копчето за пара в положение „ИЗКЛ.“.
	Копчето за пара не се нулира след охлаждане.	
	Температурата на нагревателя е твърде висока.	Охладете го като изпълните СТЬПКА 11
Индикатор за една чаша, индикатор за две чаши и индикатор за пара мигат бързо	Копчето за пара не се нулира, но машината е включена	Върнете копчето за пара в положение „ИЗКЛ.“
ВСИЧКИ индикатори мигат по едно и също време 5 пъти	Трябва да се извърши отстраняване на котлен камък	Извършете декалцифициране

ПРОБЛЕМ	ВЪЗМОЖНА ПРИЧИНА	РЕШЕНИЕ
Държача за филтъра е прекалено стегнат, за да работи	Във филтъра има прекалено много мляно кафе	Напълнете филтърната чаша с по-малко смляно кафе
Кафето тече капка по капка	Прекалено много мляно кафе	Напълнете филтърната чаша с по-малко смляно кафе
	Кафето е прекалено фино и е натъпкано твърде плътно	Смелете кафето на по-едро или не тъпчете кафето много силно
	Филтърната чаша е блокирана	Почистете филтърната чаша с щифта за почистване

## ИЗХВЪРЛЯНЕ

Рециклирайте материалите със символа . Опаковъчните материали могат да се рециклират. Моля, сортирайте отделните компоненти по вид и ги изхвърлете в съответните контейнери съгласно местните инструкции за изхвърляне. Рециклирането на опаковъчни материали намалява използването на суровини и количеството отпадъци в депата. Помогнете за опазването на околната среда и човешкото здраве като рециклирате вашите опаковки.



Не изхвърляйте уреди, маркирани със символа  заедно с домакинските отпадъци. Върнете продукта в местното депо за рециклиране или се свържете с общинската служба.

AEG си запазва правото да променя продукти, информация и спецификации без предизвестие.

## KOMPONENTE (BILD SEITE 2)

- |  |   |
|--|---|
| A. Betriebsanzeige/Ein-/Ausschalttaste | J. Reinigungsnadel*                     |
| B. Anzeige/Taste für einzelne Tasse    | K. Deckel des Wassertanks               |
| C. Anzeige/Taste für zwei Tassen       | L. Tragegriff des Wassertanks           |
| D. Anzeige/Taste für Dampffunktion     | M. Wassertank                           |
| E. Brühkopf                            | N. Tassenwärmer                         |
| F. Einzeltassen-/E.S.E.-Pad-Sieb       | O. Drehknopf für Dampffunktion          |
| G. Zwei-Tassen-Sieb                    | P. Heißwasser/Dampfdüse (Milchschaumer) |
| H. Siebträger                          | Q. Tropfblech                           |
| I. Tamper/Messlöffel                   | R. Tropfschale                          |

\* nur bei bestimmten Modellen verfügbar

## SICHERHEITSHINWEISE

**Lesen Sie vor der ersten Nutzung des Geräts die folgenden Anweisungen sorgfältig durch.**

- Das Gerät kann von Kindern ab 8 Jahren und Personen mit eingeschränkten körperlichen, sensorischen oder geistigen Fähigkeiten oder mit mangelnder Erfahrung / mangelndem Wissen benutzt werden, wenn sie beaufsichtigt werden oder Anweisungen erhalten haben, wie das Gerät sicher zu bedienen ist, und wenn sie verstehen, welche Gefahren bei nicht ordnungsgemäßer Bedienung bestehen.
  - Kinder dürfen nicht mit dem Gerät spielen.
  - Reinigung und Wartung dürfen nicht von Kindern durchgeführt werden, es sei denn sie sind älter als 8 Jahre und werden beaufsichtigt.
  - Halten Sie Kinder unter 8 Jahren vom Gerät und dem Netzkabel fern.
  - Das Gerät darf nur an eine Stromversorgung angeschlossen werden, deren Spannung und Frequenz den Angaben auf dem Typenschild entsprechen!
  - Das Gerät darf unter folgenden Umständen niemals benutzt oder angehoben werden:
    - wenn das Netzkabel beschädigt ist,
    - wenn das Gehäuse beschädigt ist.
  - Das Gerät darf nur an eine geerdete Steckdose angeschlossen werden. Bei Bedarf kann ein für 10 A geeignetes Verlängerungskabel verwendet werden.
  - Wenn das Gerät oder das Netzkabel beschädigt ist, muss es vom Hersteller, einem autorisierten Servicetechniker oder einer ähnlich qualifizierten Person ersetzt werden, um Gefahren zu vermeiden.
  - Stellen Sie das Gerät immer auf eine ebene Oberfläche.
  - Nach jedem Gebrauch sowie vor jeder Reinigung oder Wartung muss das Gerät ausgeschaltet und der Netzstecker gezogen werden.
  - Gerät und Zubehör werden während des Betriebs heiß. Verwenden Sie nur die dafür vorgesehenen Griffe und Knöpfe. Vor der Reinigung oder Lagerung abkühlen lassen.
  - Das Netzkabel darf nicht mit heißen Teilen des Geräts in Kontakt kommen.
  - Während des Brühvorgangs darf der Wassertank nicht entfernt werden. Während des Brühvorgangs oder solange Dampf / heißes Wasser aus dem Siebträger austritt, während das Gerät Druck aufbaut, darf der Siebträger nicht entfernt werden.
- GEFAHR! Gefahr von Verbrühungen.**
- Vor der Entnahme des Siebträgers muss der Druck über die Heißwasser- / Dampfdüse abgelassen werden (befolgen Sie hierzu Schritt 11).





- **Warnung: Vermeiden Sie Verbrennungen durch heißen Wasserdampf.**
- Bei der Verwendung der Dampffunktion kann heißes Wasser aus dem Brühkopf tropfen. **GEFAHR!** Das Wasser ist heiß, es besteht die Gefahr von Verbrühungen.
- Beim Öffnen des Dampf-Drehknopfs tritt heißes Wasser aus. Öffnen Sie das Dampfventil vorsichtig und langsam. **GEFAHR! Das Wasser ist heiß, es besteht die Gefahr von Verbrühungen.**
- Tauchen Sie das Gerät nicht in Wasser oder andere Flüssigkeiten.
- Überschreiten Sie nicht die maximale Füllmenge, die auf den Geräten angegeben ist.
- Befüllen Sie den Wassertank ausschließlich mit kaltem Wasser, niemals mit Milch oder anderen Flüssigkeiten.
- Verwenden Sie immer frisches Wasser für die Zubereitung von Espresso, so erhalten Sie den besten Geschmack.
- Verwenden Sie das Gerät nicht, wenn der Wassertank leer ist.
- Verwenden Sie das Gerät nicht ohne die Tropfschale oder das Tropfblech, außer es wird eine höhere Tasse genutzt.
- Stellen Sie das Gerät nicht auf eine heiße Oberfläche oder in die Nähe einer Wärmequelle und betreiben Sie es dort auch nicht.
- **Warnung:** Der Stecker darf nicht nass werden.
- Dieses Gerät ist nur für den häuslichen Gebrauch bestimmt. Der Hersteller übernimmt keine Haftung für mögliche Schäden, die durch unsachgemäße oder falsche Verwendung verursacht werden.
- Das Gerät darf keinesfalls über eine externe Zeitschaltuhr oder ein separates Fernbedienungssystem bedient werden.

### **Dieses Gerät ist für die Verwendung in den Bereichen Haushalt und ähnliche Anwendungen vorgesehen, wie z. B.:**

- Personalküchenbereiche in Geschäften, Büros und anderen Arbeitsumfeldern,
- Bauernhöfe,
- für Gäste in Hotels, Motels und anderen Beherbergungsumgebungen,
- in Umgebungen vom Typ Frühstückspension.











#### **ERSTE SCHRITTE (Bild Seite 3 und 4)**

##### **Erste Inbetriebnahme der Maschine**





- 1 Stellen Sie die Maschine auf eine ebene Fläche. Stecken Sie den Netzstecker ein, um das Gerät in den Stand-by Modus zu versetzen, wobei die  Taste halb aufleuchtet. Füllen Sie den Tank mit kaltem, reinem Wasser. Legen Sie das Sieb ohne Kaffee in den Siebträger und drehen Sie ihn entgegen dem Uhrzeigersinn von der Position „LOCK“ in die Position „CLOSE“ in den Brühkopf. Stellen Sie sicher, dass der Drehknopf in horizontaler Position steht (Position „OFF“).
- 2 Starten Sie die Maschine mit der  Taste, die dann voll aufleuchtet, während die Tasten  und  zu blinken beginnen.
- 3 Wenn die Tasten aufhören zu blinken, ist der Aufheizvorgang beendet. Drücken Sie die Taste , um den Brühvorgang zu beginnen. **HINWEIS: Wenn die Pumpe zum ersten Mal Wasser fördert, kann es zu Geräusentwicklung kommen. Das ist normal. Die Maschine fördert die Luft aus dem Inneren. Dieses Geräusch hört nach circa 20 Sekunden auf.**

- 4 Wenn der Brühvorgang beendet ist, drehen Sie den Siebträger im Uhrzeigersinn heraus und reinigen Sie die Tropfschale. Jetzt ist die Maschine betriebsbereit. **HINWEIS: Die Maschine schaltet sich nach 20 Minuten ohne Benutzung automatisch aus.**







### Zubereitung von Espresso

- 5 Legen Sie das Einzeltassen-Sieb in den Siebträger ein. Geben Sie einen Löffel gemahlene Kaffee in das Sieb, drücken Sie das Pulver mit dem Tamper zusammen, oder legen Sie ein E.S.E.-Pad ein und platzieren Sie dann das Sieb in den Siebträger. **Für eine einfachere Zubereitung können auch E.S.E. (Easy Serving Espresso) Pads verwendet werden. Jedes vorverpackte Pad enthält 7 Gramm Kaffeepulver, das sich vorgepresst und versiegelt zwischen 2 dünnen Lagen Filterpapier befindet.**
- 6 Drehen Sie den Siebträger entgegen dem Uhrzeigersinn von der Position „LOCK“ zur Position „CLOSE“ in den Brühkopf.
- 7 Stellen Sie eine vorgewärmte Tasse auf die Tropfschale. Wenn im Modus „Aufheizen abgeschlossen“ die Tasten  und  und  dauerhaft hell aufleuchten, drücken Sie die Taste , um den Brühvorgang zu beginnen.
- 8 Nach einem kurzen Moment kommt bester Kaffee aus der Maschine. Wenn sich die Maschine abschaltet, ist Ihr Kaffee fertig.
- 9 Legen Sie jetzt das Sieb für zwei Tassen ein. Drücken Sie die Taste . So können Sie zwei Tassen Espresso gleichzeitig zubereiten.
- 10 **HINWEIS: Wenn beide Tasten  und  schnell zu blinken beginnen, können Sie einfach die Taste  oder  drücken, um den Brühvorgang abubrechen, oder (Schritt 11)**
- 11 **(Schritt 10) Sie können den Brühvorgang auch erneut starten, nachdem der Boiler abgekühlt ist. Den Drehknopf in Position , drehen und heißes Wasser aus der Dampfdüse lassen. Die Pumpe geht automatisch aus, wenn der Abkühlvorgang abgeschlossen ist. Drehen Sie den Drehknopf wieder zu und setzen Sie den Brühvorgang fort.**





### Heißes Wasser zubereiten

- 12 Wenn im Modus „Aufheizen abgeschlossen“, die Tasten  und  und  dauerhaft hell aufleuchten, stellen Sie den Drehknopf in Position . Heißes Wasser kommt aus der Dampfdüse. Wenn die gewünschte Menge erreicht ist, drehen Sie den Drehknopf wieder zu.









### Milch aufschäumen und Cappuccino / Caffè Latte zubereiten

- 13 Füllen Sie 100 ml (für Cappuccino) oder 200 ml Milch (für Caffè Latte) in eine Kanne. **Hinweis: Stellen Sie sicher, dass der Durchmesser der Kanne mindestens 70±5 mm beträgt und die Kanne nach dem Aufschäumen mindestens die doppelte Milchmenge fassen kann.**
- 14 Wenn im Modus „Aufheizen abgeschlossen“ die Tasten  und  und  dauerhaft hell aufleuchten, drücken Sie die Taste , die dann zu blinken beginnt. **HINWEIS: Verwenden Sie im Kühlschrank vorgekühlte Vollmilch (KEINE HEIßE MILCH!)**
- 15 Wenn die Taste  aufhört zu blinken, ist die Dampf- / Milchschaumfunktion betriebsbereit. Vor dem Aufschäumen von Milch drücken Sie die Dampfdüse in die Richtung der Tropfschale, stellen Sie den Drehknopf auf Position , und lassen Sie den Dampf ab, bis kein Wasser mehr herauskommt. Dann schalten Sie die Dampffunktion aus, indem Sie den Drehknopf zurück in die horizontale Position „OFF“ stellen.
- 16 Halten Sie die Dampfdüse circa 2 cm tief in die Milch und stellen sie den Drehknopf an. Stellen Sie sicher, dass die Dampfdüse in einer Position steht, aus der sie die Milch in eine Richtung von oben nach unten durchmischt.
- 17 Wenn die gewünschte Menge an Schaum erreicht ist, stellen Sie den Knopf aus. **Hinweis: Reinigen Sie die Dampfdüse mit einem feuchten Schwamm, direkt nachdem kein Dampf mehr austritt. Bitte seien Sie hierbei vorsichtig, die Düse ist noch heiß! Die Pumpe schaltet sich nach 3 Minuten Aufschäumen automatisch ab.**



- 18 Gießen Sie die geschäumte Milch in den vorbereiteten Espresso und der Cappuccino / Caffè Latte ist fertig. Süßen Sie das Getränk nach Geschmack und, falls gewünscht, streuen Sie noch etwas Kakaopulver über den Schaum. **HINWEIS: Nach dem Aufschäumen können Sie direkt wieder Espresso zubereiten, indem Sie die Taste  oder  drücken. Wenn die beiden Tasten  und  beginnen, schnell zu blinken, kühlen Sie den Boiler ab und setzen Sie den Brühvorgang fort (siehe Schritt 11)**











**Individuelle Einstellung  /  Menge**

- 19 Wenn im Modus „Aufheizen abgeschlossen“ die Tasten  und  und  dauerhaft hell aufleuchten, drücken Sie drei Sekunden lang auf die Taste  /  um den Modus Zurücksetzen zu starten. Drücken Sie die Taste  / , um den Brühvorgang zu beginnen und dann zum Stoppen erneut, wenn die gewünschte Menge erreicht ist. Jetzt ist diese Menge für die zukünftigen Brühvorgänge gespeichert.
- 20 Die Maschine kann auf die Werkseinstellungen zurückgesetzt werden, indem einfach die beiden Tasten  und  erneut für drei Sekunden gedrückt werden.

**REINIGUNG UND PFLEGE**

- 21 Schalten Sie das Gerät aus und ziehen Sie den Netzstecker aus der Steckdose. Lassen Sie die Maschine vor dem Reinigen vollständig abkühlen. Wischen Sie alle Außenflächen mit einem feuchten Tuch ab. Reinigen Sie regelmäßig den Wassertank, die Tropfschale und das Tropfblech. Verwenden Sie niemals ätzende oder scheuernde Reinigungsmittel und tauchen Sie das Gerät niemals in Flüssigkeiten ein! **HINWEIS: Nur die Siebe sind spülmaschinengeeignet.**
- 22 Lösen Sie den Siebträger durch eine Drehung im Uhrzeigersinn. Entfernen Sie Kaffeereste oder das verbrauchte E.S.E.-Pad. Nehmen Sie das Sieb aus dem Träger, spülen Sie beides mit klarem Wasser ab und trocknen Sie die Teile gründlich.

**ENTKALKEN**

- 23 Eine Entkalkung wird empfohlen, wenn sämtliche Anzeigen fünf Mal aufleuchten und fünf Pieptöne zu hören sind, sobald die Maschine eingeschaltet wird. Der Hinweis zur Entkalkung wird zwei weitere Male beim Einschalten des Geräts wiederholt, sofern keine Entkalkung durchgeführt wird oder das Gerät nicht durch gleichzeitiges Drücken von  und  und  für drei Sekunden zurückgesetzt wird. **HINWEIS: Reparaturen an der Kaffeemaschine, die aufgrund von Verkalkungen notwendig werden, sind nicht von der Garantie abgedeckt, wenn der hier beschriebene Vorgang zur Entkalkung nicht regelmäßig durchgeführt wurde.**
- 24 Füllen Sie den Wassertank bis zum 300 ml Teilstrich mit Wasser und geben Sie dann den Entkalker hinzu (oder füllen Sie Wasser und Essig im Verhältnis 1:1 ein). **Verwenden Sie nur ein umweltfreundliches Entkalkungsmittel und befolgen Sie immer die Anweisungen des Herstellers.** Wenn im Modus „Aufheizen abgeschlossen“ die Tasten  und  und  dauerhaft hell aufleuchten, drücken Sie gleichzeitig  und  für drei Sekunden, um den Entkalkungsvorgang zu beginnen. Während des Vorgangs leuchten die Tasten  und  langsam nacheinander auf. Wenn die Entkalkung abgeschlossen ist, schaltet das Gerät wieder in den Stand-by Modus. Führen Sie die Schritte 1 - 4 zwei Mal durch, bevor Sie die Maschine verwenden.

**Viel Freude mit Ihrem neuen Produkt von AEG!**

**PROBLEMBEHEBUNG**

PROBLEM	MÖGLICHE URSACHE	LÖSUNG
Wasser läuft aus der Unterseite der Kaffeemaschine heraus.	Es ist zu viel Wasser in der Tropfschale.	Entleeren Sie die Tropfschale.
	Die Kaffeemaschine funktioniert nicht korrekt.	Kontaktieren Sie bitte einen autorisierten Servicepartner für eine Reparatur.

PROBLEM	MÖGLICHE URSACHE	LÖSUNG
Wasser läuft außen am Sieb heraus.	Es befand sich etwas Kaffeepulver auf dem Rand des Siebs, als es in den Brühkopf geschraubt wurde.	Entfernen Sie das Kaffeepulver vom Siebrand.
Der Espresso schmeckt sauer (nach Essig).	Die Entkalkung wurde nicht korrekt durchgeführt.	Reinigen Sie die Maschine entsprechend der Schritte 1 - 4 unter „Erste Inbetriebnahme der Maschine“
	Das Kaffeepulver wurde über längere Zeit an einem warmen und feuchten Ort aufbewahrt. Das Kaffeepulver verdirbt.	Verwenden Sie bitte frisches Kaffeepulver oder bewahren Sie nicht verwendetes Kaffeepulver an einem kühlen, trockenen Ort auf. Verschließen Sie ein Paket mit Kaffeepulver nach dem Öffnen wieder sorgfältig und bewahren Sie es im Kühlschrank auf, damit der Inhalt frisch bleibt.
Die Kaffeemaschine funktioniert nicht mehr und reagiert nicht mehr.	Der Netzstecker ist nicht richtig eingesteckt.	Stecken Sie den Netzstecker ordnungsgemäß in eine geerdete Steckdose. Wenn das Gerät dann noch immer nicht funktioniert, kontaktieren Sie bitte einen autorisierten Servicepartner zur Reparatur.
Die Dampfdüse / der Aufschäumer funktioniert nicht korrekt.	Die weiße Anzeige leuchtet nicht auf.	Die Dampfstation zum Aufschäumen von Milch kann erst verwendet werden, wenn die weiße Anzeige aufleuchtet.
	Der Behälter ist zu groß oder hat eine ungeeignete Form.	Verwenden Sie einen hohen und schmalen Behälter oder eine professionelle Kanne zum Aufschäumen..
	Sie haben fettarme Milch verwendet.	Verwenden Sie Vollmilch oder Halbfettmilch.
Die Dampfanzeige blinkt schnell.	Es wurde länger als drei Minuten lang kontinuierlich Dampf entnommen und der Dampfdruckknopf wurde nicht zurückgestellt.	Stellen Sie den Dampfdruckknopf zurück in die Position „OFF“.
Anzeigeleuchten für einzelne Tasse und zwei Tassen blinken schnell.	Es wurden mehr als 40 ml heißes Wasser entnommen und der Dampfdruckknopf wurde nicht zurückgestellt.	Stellen Sie den Dampfdruckknopf zurück in die Position „OFF“..
	Der Dampfdruckknopf wurde nach dem Abkühlen nicht zurückgestellt.	
	Die Boilertemperatur ist zu hoch.	Kühlen Sie den Boiler herunter, indem Sie SCHRITT 11 befolgen
Anzeigeleuchten für einzelne Tasse, zwei Tassen und Dampf blinken schnell	Der Dampfdruckknopf wurde nicht zurückgestellt und die Maschine wurde eingeschaltet.	Stellen Sie den Dampfdruckknopf zurück in die Position „OFF“.
ALLE Anzeigeleuchten blinken gleichzeitig fünf Mal.	Entkalkung notwendig	Entkalkung durchführen

PROBLEM	MÖGLICHE URSACHE	LÖSUNG
Der Siebträger wurde zu fest eingeschraubt.	Es wurde zu viel Kaffeepulver in das Sieb gefüllt.	Weniger Kaffeepulver in das Sieb füllen
Der Kaffee fließt nur tropfenweise.	Zu viel Kaffeepulver.	Weniger Kaffeepulver in das Sieb füllen.
	Zu fein gemahlenes oder zu fest komprimiertes Kaffeepulver.	Gröberes Kaffeepulver einfüllen oder Kaffeepulver weniger fest in das Sieb drücken.
	Sieb verstopft	Sieb mit Hilfe der Reinigungsnadel reinigen.

## ENTSORGUNG

Recyceln Sie Materialien mit dem Symbol . Die Verpackungsmaterialien sind recyclingfähig. Bitte sortieren Sie die einzelnen Komponenten entsprechend ihrer Materialien und entsorgen Sie diese in den vorgesehenen Containern gemäß den örtlich geltenden Vorschriften. Das Recycling von Verpackungsmaterialien reduziert den Verbrauch von Rohstoffen und die Menge an Abfall auf den Deponien. Helfen Sie, die Umwelt und die menschliche Gesundheit zu schützen, indem Sie Ihre Verpackungen recyceln.



Entsorgen Sie Geräte mit dem Symbol  nicht mit dem Hausmüll. Bringen Sie das Gerät zu Ihrer örtlichen Sammelstelle oder wenden Sie sich an Ihr Gemeindeamt.

AEG behält sich das Recht vor, Produkte, Informationen und Spezifikationen ohne Vorankündigung zu ändern.

### INFORMATIONEN ZUR ENTSORGUNG

#### Ihre Pflichten als Endnutzer



Dieses Elektro- bzw. Elektronikgerät ist mit einer durchgestrichenen Abfalltonne auf Rädern gekennzeichnet. Das Gerät darf deshalb nur getrennt vom unsortierten Siedlungsabfall gesammelt und zurückgenommen werden, es darf also nicht in den Hausmüll gegeben werden. Das Gerät kann z. B. bei einer kommunalen Sammelstelle oder ggf. bei einem Vertreter (siehe zu deren Rücknahmepflichten unten) abgegeben

werden. Das gilt auch für alle Bauteile, Unterbaugruppen und Verbrauchsmaterialien des zu entsorgenden Altgeräts. Bevor das Altgerät entsorgt werden darf, müssen alle Altbatterien und Altakkumulatoren vom Altgerät getrennt werden, die nicht vom Altgerät umschlossen sind. Das gleiche gilt für Lampen, die zerstörungsfrei aus dem Altgerät entnommen werden können. Der Endnutzer ist zudem selbst dafür verantwortlich, personenbezogene Daten auf dem Altgerät zu löschen.

#### Hinweise zum Recycling

Für die Schweiz:



#### Wohin mit den Altgeräten?

Überall dort wo neue Geräte verkauft werden oder Abgabe bei den offiziellen SENS-Sammelstellen oder offiziellen SENSE-Recyclern. Die Liste der offiziellen SENS-Sammelstellen findet sich unter [www.erecycling.ch](http://www.erecycling.ch)

## COMPONENTE (IMAGEN PÁGINA 2)

- |   |   |
|---|---|
| A. Botón/indicador de encendido           | J. Pasador de limpieza*                                 |
| B. Indicador/botón de una taza            | K. Tapa del depósito de agua                            |
| C. Indicador/botón de dos tazas           | L. Tirador del depósito de agua                         |
| D. Indicador/botón de vapor               | M. Depósito de agua                                     |
| E. Cabezal de preparación                 | N. Calentador de tazas                                  |
| F. Taza de filtro de una taza/cápsula ESE | O. Perilla de vapor                                     |
| G. Taza de filtro de dos tazas            | P. Boquilla de agua caliente/vapor (espumador de leche) |
| H. Soporte del filtro                     | Q. Rejilla de goteo                                     |
| I. Apisonador/cuchara para medir          | R. Bandeja recoge gotas                                 |

\* Disponible solo en determinados modelos

## ADVERTENCIA DE SEGURIDAD

**Lea atentamente las siguientes instrucciones antes de utilizar el aparato por primera vez.**

- Este aparato puede ser utilizado por niños de 8 años en adelante y personas cuyas capacidades físicas, sensoriales o mentales estén disminuidas o que carezcan de la experiencia y conocimientos suficientes para manejarlo, siempre que cuenten con las instrucciones o la supervisión sobre el uso del electrodoméstico de forma segura y comprendan los riesgos.
- Los niños no deben jugar con el aparato.
- La limpieza y mantenimiento de usuario no podrán ser realizados por niños salvo que sean mayores de 8 años.
- Mantenga el aparato y el cable fuera del alcance de los niños menores de 8 años.
- El aparato sólo se puede conectar a una fuente de alimentación cuyo voltaje y frecuencia cumplan las especificaciones de la placa de características.
- Nunca use ni recoja el aparato si
  - el cable de alimentación está dañado,
  - la carcasa está dañada.
- El aparato solo debe conectarse a un enchufe con toma de tierra. Si es necesario, se puede utilizar un cable alargador adecuado para 10 A.
- Si el aparato o cable eléctrico sufre algún daño, el fabricante, su servicio técnico o un profesional tendrán que cambiarlo para evitar riesgos.
- Coloque siempre el aparato sobre una superficie plana.
- El aparato debe apagarse y desconectarse de la red eléctrica después de su uso, antes de la limpieza y el mantenimiento.
- El aparato y los accesorios se calientan durante su funcionamiento. Utilice únicamente las asas y mandos designados. Deje que se enfríe antes de limpiar o almacenar.
- El cable de alimentación no debe entrar en contacto con ninguna pieza caliente del aparato.
- No retire el depósito de agua durante el proceso de preparación.
- No retire el portafiltro durante el proceso de preparación o cuando salga vapor/agua caliente del portafiltro debido a que el aparato está presurizado. **¡PELIGRO! Existe riesgo de quemaduras.**





- Libere la presión a través de la boquilla de agua caliente/vapor (siga las instrucciones del paso 11) antes de retirar el portafiltro.
- **Advertencia: Evite quemaduras por vapor.**
- Cuando se usa la función de vapor, puede gotear un poco de agua caliente del cabezal de preparación. **¡PELIGRO! El agua está caliente, existe riesgo de quemaduras.**
- Al abrir el mando de vapor sale un chorro de agua caliente. Tenga cuidado y abra la válvula de vapor lentamente. **¡PELIGRO! El agua está caliente, existe riesgo de quemaduras.**
- No sumerja el aparato en agua ni en ningún otro líquido.
- No supere el volumen de llenado máximo indicado en los aparatos.
- Llene el depósito de agua únicamente con agua fría, nunca con leche u otros líquidos.
- Siempre use agua fresca para preparar expresso para garantizar el mejor sabor.
- No utilice el aparato si el depósito de agua no está lleno.
- No utilice el aparato sin la bandeja de goteo o la rejilla de goteo, a menos que se esté usando una taza más alta.
- No utilice ni coloque el aparato sobre una superficie caliente o cerca de una fuente de calor.
- **Advertencia:** Evite derrames en el conector.
- Este aparato está diseñado exclusivamente para uso doméstico. El fabricante no puede aceptar ninguna responsabilidad por posibles daños derivados de un uso inapropiado o incorrecto.
- Este aparato no ha sido diseñado para ponerse en marcha con un temporizador externo ni con un sistema de control remoto independiente.

### **Este electrodoméstico está diseñado para ser utilizado en aplicaciones domésticas y similares, tales como:**

- zonas de cocina para el personal en tiendas, oficinas y otros entornos de trabajo;
- casas de campo;
- por clientes en hoteles, moteles y otros entornos de tipo residencial;
- entornos de tipo alojamiento y desayuno.











#### **PRIMEROS PASOS (imagen página 3 y 4)**

##### **Poner en marcha la máquina por primera vez**





- 1 Coloque la máquina sobre una superficie plana. Enchufe la máquina para encender su modo de espera, mientras que el botón  se enciende a la mitad. Llene el depósito con agua pura fría. Coloque la taza del filtro en el tirador del filtro y luego fíjela en el cabezal de preparación en sentido contrario a las agujas del reloj desde la posición "BLOQUEO" a "CERRAR" sin café. Asegúrese de que la perilla esté en la posición horizontal (posición "OFF").
- 2 Inicie la máquina con el botón , cuya luz se enciende completamente y los botones  y  comienzan a parpadear.
- 3 Cuando los botones dejan de parpadear, el precalentamiento ha terminado. Pulse el botón  para iniciar el proceso de preparación. **NOTA: Puede haber ruido al bombear el agua por primera vez. Es normal. La máquina está liberando el aire del interior. El ruido se detendrá después de unos 20 segundos.**

- 4 Cuando termine de preparar, retire el tirador del filtro en el sentido de las agujas del reloj, limpie el filtro y limpie la bandeja de goteo. Ahora la máquina está lista para usar. **NOTA: La máquina se apagará automáticamente después de 20 minutos sin operación.**











### Preparar café expreso

- 5 Coloque la taza del filtro de una taza en el tirador del filtro. Agregue una cucharada de café molido, presione firmemente con el apisonador; o agregue una cápsula ESE y colóquela en la taza del filtro. **Las cápsulas ESE (Easy Serving Espresso) se pueden utilizar para simplificar la preparación del espresso. Cada monodosis preenvasada contiene 7 gramos de café, ya medido y prensado y sellado entre 2 finas capas de papel filtro.**
- 6 Fije el filtro en el cabezal de preparación en sentido contrario a las agujas del reloj desde la posición "BLOQUEO" a "CERRAR".
- 7 Coloque una taza caliente en la bandeja de goteo. En modo "precalentamiento hecho" cuando los botones  y  y  están fijos y totalmente encendidos, presione el botón  para iniciar el proceso de preparación.
- 8 Espere un momento y saldrá el café de primera calidad. Cuando la máquina deja de funcionar, su café ya está listo.
- 9 Ahora aplique una taza de filtro de dos tazas. Presione el botón . Prepare 2 tazas de espresso al mismo tiempo.
- 10 **NOTA: Si ambos botones  y  comienzan a parpadear rápidamente, puede simplemente presionar el botón  o  para cancelar la preparación, o (paso 11)**
- 11 **(paso 10) puede reiniciar la preparación después de enfriar el calentador. Gire la perilla a la posición , y libere agua caliente de la boquilla de vapor. La bomba deja de funcionar automáticamente cuando termina de enfriarse. Apague la perilla y reanude la preparación nuevamente.**









### Preparar agua caliente

- 12 En modo "precalentamiento hecho" cuando todos los botones  y  y  están fijos y totalmente encendidos, gire la perilla a la posición . Sale agua caliente por la boquilla de vapor. Apague la perilla cuando se complete la cantidad deseada.

### Espumar leche y hacer capuchino/latte

- 13 Llene una jarra con 100 ml (para capuchino) o 200 ml (para café con leche) de leche. **Nota: asegúrese de que el diámetro de la jarra no sea inferior a 70±5 mm, y la capacidad de la jarra pueda contener el doble del volumen de leche después de que haya terminado de espumar.**
- 14 En modo "precalentamiento hecho" cuando todos los botones  y  y  están fijos y totalmente encendidos, presione el botón , comienza a parpadear. **NOTA: Use leche entera a temperatura del frigorífico (¡NO CALIENTE!)**
- 15 Cuando el botón  deja de parpadear, la función de espuma de vapor/leche está lista. Antes de espumar la leche, empuje la boquilla de vapor en la dirección de la bandeja de goteo, gire la perilla a la posición  y libere vapor durante 10 segundos hasta que no salga agua, luego apague la función de vapor girando la perilla nuevamente a la posición horizontal "APAGADO".
- 16 Sumerja la boquilla de vapor en la leche unos 2 cm por debajo de la superficie de la leche, gire la perilla. Asegúrese de que la boquilla de vapor esté colocada en una posición que haga que la leche gire en una dirección dentro de la jarra de arriba hacia abajo.
- 17 Cuando se alcance el nivel deseado de espuma, apague la perilla. **Nota: ¡Limpie la boquilla de vapor con una esponja húmeda inmediatamente después de que deje de generarse vapor, ¡pero tenga cuidado de no hacerse daño! La bomba deja de funcionar automáticamente después de espumar la leche durante 3 minutos.**
- 18 Vierta la leche espumada en el espresso preparado, ahora el capuchino/latte está listo. Endulce al gusto y, si lo desea, espolvoree la espuma con un poco de cacao en polvo. **NOTA: Después de cocinar al vapor, puede volver a hacer espresso de inmediato presionando el botón  o . Si ambos botones  y  comienzan a parpadear rápidamente, enfríe el calentador y reanude la preparación (vea el paso 11).**











## DIY / volumen

- 19 En modo "precalentamiento hecho" cuando los botones  y  y  están fijos y totalmente encendidos, pulse prolongadamente  /  durante 3 segundos para iniciar el modo de reinicio. Presione el botón  /  para comenzar a preparar y presione nuevamente para detener cuando se complete el volumen deseado. Ahora el volumen se guarda para la próxima operación y así sucesivamente.
- 20 Restablezca la configuración predeterminada de fábrica simplemente presionando prolongadamente y simultáneamente los botones  y  durante 3 segundos de nuevo.

## CUIDADO Y LIMPIEZA

- 21 Apague la máquina y desenchufe el cable de alimentación. Deje que la máquina se enfríe por completo antes de limpiarla. Limpie todas las superficies exteriores con un paño húmedo. Limpie el depósito de agua, la bandeja de goteo y la rejilla de goteo regularmente. No utilice nunca limpiadores abrasivos o cáusticos y jamás sumerja la máquina en líquido. **NOTA: solo las tazas de filtro son aptas para lavavajillas.**
- 22 Separe el tirador del filtro girándolo en el sentido de las agujas del reloj. Desheche el café sobrante o las cápsulas ESE usadas. Extraiga el cazo del filtro del portafiltros, enjuáguelo con agua limpia y séquelos completamente.

## DESCALCIFICACIÓN

- 23 Se recomienda descalcificar cuando todos los indicadores parpadean 5 veces con 5 pitidos en el momento en que se enciende la máquina. La advertencia de descalcificación se repetirá 2 veces más cada vez que encienda el aparato si no realiza la descalcificación o no cancela pulsando simultáneamente los botones  y  y  durante 3 segundos. **NOTA: Las reparaciones de la máquina de café relacionadas con problemas de cal no están cubiertas por la garantía si no se realiza regularmente el procedimiento de descalcificación descrito anteriormente.**
- 24 Llene el tanque de agua hasta el nivel de 300 ml con agua y luego agregue el agente descalcificador (o llene con agua y vinagre 1:1). Utilice únicamente un agente descalcificador respetuoso con el medio ambiente y siga siempre las instrucciones del fabricante. En modo "precalentamiento hecho" cuando los botones  y  y  están fijos y totalmente encendidos, presione simultáneamente  y  durante 3 segundos para iniciar el proceso de descalcificación, durante el cual los botones  y  parpadean lentamente uno tras otro. Cuando finalice la descalcificación, la máquina volverá al modo de espera. Realice los pasos 1-4 dos veces antes de usar la máquina.

**¡Disfrute de su nuevo producto AEG!**

## SOLUCIÓN DE PROBLEMAS

PROBLEMA	POSIBLE CAUSA	SOLUCIÓN
Se filtra agua por la parte inferior de la cafetera.	Hay demasiada agua en la bandeja de goteo.	Limpie la bandeja de goteo.
	La cafetera falla.	Póngase en contacto con el centro de servicio autorizado para su reparación.
El agua se filtra fuera de la taza del filtro.	Hay algo de polvo de café en el borde del filtro cuando está bloqueado en el cabezal de preparación.	Limpie el polvo de café en el borde del filtro.
Hay un cierto sabor ácido (vinagre) en el café espresso.	No realizó la descalcificación correctamente	Limpie la máquina de acuerdo con el paso 1-4 para "poner en marcha la máquina por primera vez"
	El café en polvo se almacena en un lugar cálido y húmedo durante mucho tiempo. El polvo de café se pone malo.	Utilice café en polvo fresco o guarde el café en polvo sin usar en un lugar fresco y seco. Después de abrir un paquete de café en polvo, ciérrelo herméticamente y guárdelo en el frigorífico para mantener su frescura.
La cafetera ya no puede funcionar o no responde en absoluto.	La toma de corriente no está bien enchufada.	Enchufe el cable de alimentación a una toma de tierra correctamente. Si el aparato sigue sin funcionar, póngase en contacto con el centro de servicio autorizado para su reparación.
El espumador de leche/vapor no funciona correctamente.	El indicador blanco no está iluminado.	Solo después de que se ilumine el indicador blanco, la estación de vapor se puede usar para hacer espuma de leche.
	El recipiente es demasiado grande o la forma no se ajusta.	Utilice una taza alta y estrecha o una jarra profesional para espumar leche.
	Ha usado leche desnatada	Utilice leche entera o semidesnatada.
Indicador de vapor parpadeando rápidamente	Vapor continuo durante 3 minutos y la perilla de vapor no se reinicia.	Restablezca la perilla de vapor a la posición "APAGADO".
El indicador de una taza y el indicador de dos tazas parpadean rápidamente	Dispensa agua caliente para 40 ml y luego la perilla de vapor no se reinicia.	Restablezca la perilla de vapor a la posición "APAGADO".
	La perilla de vapor no se restablece después de enfriarse.	
	La temperatura del calentador es demasiado alta.	Enfriar realizando el PASO 11
Indicador de una taza, indicador de dos tazas e indicador de vapor parpadeando rápidamente	La perilla de vapor no se reinicia, pero la máquina está encendida	Restablezca la perilla de vapor a la posición "APAGADO"



PROBLEMA	POSIBLE CAUSA	SOLUCIÓN
TODOS los indicadores parpadean al mismo tiempo 5 veces	Necesita descalcificación	Realizar descalcificación
El tirador del filtro está demasiado apretado para operar	Se llenó demasiado café en polvo en el filtro	Llene la taza del filtro con menos polvo de café
El café fluye gota a gota	Demasiado polvo	Llene la taza del filtro con menos polvo de café
	Café en polvo demasiado fino y apisonado demasiado apretado	Haga más polvo de café grueso o apisona el café en polvo con menos fuerza
	Taza de filtro bloqueada	Limpie la copa del filtro con un pasador de limpieza.

## DESECHO DEL APARATO

Recicle los materiales con el símbolo . Los materiales de embalaje se pueden reciclar. Clasifique los componentes individuales por tipo y deséchelos en los contenedores correspondientes de acuerdo con las instrucciones de eliminación locales. El reciclaje de los materiales de embalaje reduce el uso de materias primas y la cantidad de residuos en los vertederos. Ayude a proteger el medio ambiente y la salud humana reciclando sus envases.



No deseche los aparatos marcados con el símbolo  junto con los residuos domésticos. Lleve el producto a su centro de reciclaje local o póngase en contacto con su oficina municipal.

AEG se reserva el derecho de cambiar los productos, su información y/o especificaciones sin previo aviso.

## COMPOSANTS (IMAGE PAGE 2)

- |                                     |   |
|-------------------------------------|---|
| A. Voyant/bouton marche             | J. Épingle de nettoyage*                      |
| B. Voyant/bouton une tasse          | K. Couvercle du réservoir d'eau               |
| C. Voyant/bouton deux tasses        | L. Poignée du réservoir d'eau                 |
| D. Voyant/bouton vapeur             | M. Réservoir d'eau                            |
| E. Percolateur                      | N. Réchauffeur de tasse                       |
| F. 1 tasse / filtre à dosette E.S.E | O. Molette à vapeur                           |
| G. Filtre 2 tasses                  | P. Buse à vapeur/eau chaude (mousseur à lait) |
| H. Porte-filtre                     | Q. Grille égouttoir                           |
| I. Dameur/Cuillère doseuse          | R. Plateau égouttoir                          |

\* disponible uniquement sur certains modèles

## CONSIGNES DE SÉCURITÉ

**Lisez attentivement les instructions suivantes avant la première utilisation de l'appareil.**

- Cet appareil peut être utilisé par des enfants à partir de 8 ans et par des personnes ayant des capacités physiques, sensorielles ou mentales réduites ou un manque d'expérience et de connaissances, à condition qu'elles aient été placées sous surveillance ou qu'elles aient reçu des instructions concernant l'utilisation de l'appareil de manière sûre et qu'elles comprennent les risques impliqués.
- Ne laissez pas les enfants jouer avec l'appareil.
- Seuls les enfants âgés de plus de 8 ans, surveillés par un adulte, peuvent entreprendre une opération de nettoyage ou de maintenance sur l'appareil.
- Laissez l'appareil et son cordon d'alimentation hors de portée des enfants de moins de 8 ans.
- L'appareil ne peut être connecté qu'à une alimentation électrique dont la tension et la fréquence sont conformes aux spécifications de la plaque signalétique !
- Ne prenez jamais en main et n'utilisez jamais l'appareil si :
  - le cordon d'alimentation est endommagé ;
  - le boîtier est endommagé.
- L'appareil doit être branché uniquement à une prise de courant avec mise à la terre. Si nécessaire, vous pouvez utiliser une rallonge adaptée pour 10 A.
- Si l'appareil ou le câble d'alimentation est endommagé, il doit être remplacé par le fabricant, son prestataire de service après-vente ou par un professionnel disposant de qualifications similaires, afin d'éviter tout danger.
- Placez toujours l'appareil sur une surface plane.
- Vous devez mettre à l'arrêt l'appareil et le débrancher du réseau après chaque utilisation, avant le nettoyage et l'entretien.
- L'appareil et les accessoires deviennent chauds pendant le fonctionnement. N'utilisez que les poignées et touches désignées. Laissez refroidir avant le nettoyage ou le stockage.
- Le câble d'alimentation secteur ne doit pas entrer en contact avec les parties chaudes de l'appareil.
- Ne retirez pas le réservoir d'eau pendant le processus de préparation.

- Ne retirez pas le porte-filtre pendant le processus de préparation ou quand de la vapeur ou de l'eau chaude s'échappe du support de filtre car l'appareil est pressurisé. **DANGER ! Il y a un risque de brûlure.**
- Relâchez la pression par la buse à vapeur/eau chaude (suivez les instructions de l'étape 11) avant de retirer le porte-filtre.
- Avertissement : Évitez les brûlures de vapeur.
- Quand vous utilisez la fonction vapeur, de l'eau chaude peut s'écouler par le percolateur. **DANGER ! L'eau est chaude, elle présente un risque de brûlure.**
- Lorsque vous ouvrez la molette à vapeur, un jet d'eau chaude sort de la buse. Soyez prudent et ouvrez la valve à vapeur lentement. **DANGER ! L'eau est chaude, elle présente un risque de brûlure.**
- N'immergez pas l'appareil dans l'eau ou dans un autre liquide.
- Ne dépassez pas le volume de remplissage maximal indiqué sur les appareils.
- Remplissez le réservoir d'eau avec de l'eau froide uniquement, jamais avec du lait ou autres liquides.
- Utilisez toujours de l'eau fraîche pour infuser un expresso pour garantir un arôme optimal.
- N'utilisez pas l'appareil si le réservoir d'eau n'a pas été rempli.
- N'utilisez pas l'appareil sans le plateau égouttoir ou la grille d'égouttoir, sauf si une tasse/un mug plus grand est utilisé(e).
- Vous ne devez ni utiliser ni placer l'appareil sur une surface chaude ou près d'une source de chaleur.
- **Avertissement:** Évitez tout déversement sur le connecteur.
- Cet appareil est exclusivement destiné à un usage domestique. Le fabricant ne peut être tenu responsable pour d'éventuels dommages causés par une utilisation inappropriée ou incorrecte.
- Cet appareil n'est pas conçu pour être commandé au moyen d'une minuterie externe ou d'un système de commande à distance séparé.





### **Cet appareil est destiné à être utilisé dans des applications domestiques et similaires telles que :**

- les cuisines du personnel dans les magasins, les bureaux et autres environnements de travail ;
- les gîtes ruraux ;
- par les clients dans les hôtels, les motels et autres lieux de séjours ;
- ans les environnements tels que les chambres d'hôtes.











#### **PRISE EN MAIN (image page 3 et 4)**

##### **Démarrer la machine pour la première fois**





- 1 Placez la machine sur une surface plane. Branchez la machine afin qu'elle s'allume en mode veille, tandis que le bouton  s'allume à moitié. Remplissez le réservoir d'eau avec de l'eau froide et pure. Mettez le filtre dans le porte-filtre, puis fixez-le dans le percolateur en le tournant dans le sens antihoraire, de la position « VERROUILLÉ » à « FERMÉ » sans café. Assurez-vous que la molette est en position horizontale (position « ARRÊT »).

- 2 Démarrez la machine avec le bouton , dont le voyant s'allumera complètement.  et  les autres boutons commenceront à clignoter.
- 3 Quand les boutons auront fini de clignoter, le préchauffage est effectué. Appuyez sur le bouton  pour commencer la préparation. **REMARQUE : Il se peut que le pompage de l'eau soit bruyant la première fois. Cela est normal. La machine relâche de l'air de l'intérieur. Le bruit s'arrêtera au bout de 20 secondes.**
- 4 Quand l'infusion est terminée, retirez le porte-filtre en le tournant dans le sens horaire, nettoyez le filtre et videz l'égouttoir. À présent, la machine est prête à l'emploi. **REMARQUE : La machine s'éteindra automatiquement après 20 min d'inactivité.**







### Faire un expresso





- 5 Mettez le filtre 1 tasse dans le porte-filtre. Ajoutez une cuillère de café moulu et pressez-le fermement avec le dameur, ou ajoutez une dosette E.S.E et mettez-la dans le filtre. **Des dosettes E.S.E (Easy Serving Espresso) peuvent être utilisées pour simplifier la préparation des espressos. Chaque dosette préemballée contient 7 grammes de café, déjà dosé, pressé et scellé entre 2 fines couches de papier-filtre.**
- 6 Fixez le filtre dans le percolateur en le tournant dans le sens antihoraire, de la position « VERROUILLÉ » à « FERMÉ ».
- 7 Placez une tasse chaude sur l'égouttoir. En mode « préchauffage effectué » quand les voyants des boutons  et  et  sont complètement allumés de façon continue, appuyez sur le bouton  pour démarrer la préparation.
- 8 Attendez un moment et le café de qualité supérieure va s'écouler. Quand la machine cesse de fonctionner, votre café est alors prêt.
- 9 Placez maintenant le filtre 2 tasses. Appuyez sur le bouton . Préparez 2 tasses d'expresso en même temps.
- 10 **REMARQUE : Si les boutons  et  commencent à clignoter rapidement tous les deux, vous pouvez appuyer simplement sur le bouton  ou  pour annuler la préparation, ou (étape 11)**
- 11 **(étape 10) vous pouvez recommencer la préparation après le refroidissement du chauffe-eau. Tournez la molette en position  et relâchez de l'eau chaude par la buse à vapeur. La pompe cesse de fonctionner automatiquement quand le refroidissement est effectué. Tournez la molette pour l'éteindre et continuez votre préparation.**

### Faire de l'eau chaude









- 12 En mode « préchauffage effectué » quand tous les boutons  et  et  sont complètement allumés de façon continue, tournez la molette en position . De l'eau chaude sort de la buse à vapeur. Tournez la molette en position arrêt quand vous avez obtenu la quantité désirée.

### Faire mousser le lait et faire un cappuccino/latte

- 13 Remplissez une carafe avec 100 ml (pour un cappuccino) ou 200 ml (pour un latte) de lait. **Remarque : assurez-vous que le diamètre de la carafe est d'au moins 70±5 mm et que sa capacité peut contenir le double du volume de lait une fois monté en mousse.**
- 14 En mode « préchauffage effectué » quand les voyants des boutons  et  et  sont complètement allumés de façon continue, appuyez sur le bouton , il commencera à clignoter. **REMARQUE : Utilisez du lait entier à température de réfrigérateur (PAS CHAUD !)**
- 15 Quand le bouton  cesse de clignoter, la fonction vapeur/mousseur de lait est prête. Avant de faire mousser le lait, poussez la buse à vapeur dans la direction de l'égouttoir, tournez la molette en position  et relâchez la vapeur pendant 10 secondes jusqu'à ce qu'il n'y ait plus d'eau qui sorte, puis éteignez la fonction vapeur en remettant la molette en position « ARRÊT ».
- 16 Immergez la buse à vapeur dans le lait, environ 2 cm sous la surface du lait, mettez la molette en marche. Assurez-vous que la buse à vapeur est placée de façon à ce que le lait tourne dans une direction dans la carafe, de haut en bas.

- 17 Quand la quantité désirée de mousse est atteinte, éteignez la vapeur. **Remarque : Nettoyez la buse à vapeur avec une éponge humide immédiatement après l'arrêt de la vapeur, mais attention de ne pas vous brûler ! La pompe cesse de fonctionner automatiquement après avoir fait mousser du lait pendant 3 minutes.**
- 18 Versez la mousse de lait dans votre expresso préparé, maintenant votre cappuccino/latte est prêt. Sucrez à votre goût et si désiré, saupoudrez la mousse avec un peu de poudre de cacao. **REMARQUE : Après utilisation de la vapeur, vous pouvez préparer immédiatement un expresso de nouveau en appuyant sur le bouton  et . Si les deux boutons  et  commencent à clignoter rapidement, refroidissez le chauffe-eau et reprenez votre préparation (voir étape 11)**











### Volume / personnalisé

- 19 En mode « préchauffage effectué » quand les voyants des boutons  et  et  sont complètement allumés de façon continue, maintenez le bouton  /  pendant 3 secondes pour démarrer le mode réinitialiser. Appuyez sur les boutons  /  pour commencer la préparation et appuyez de nouveau lorsque la quantité désirée est atteinte. La quantité est désormais sauvegardée pour la prochaine préparation.
- 20 Restaurez les paramètres d'usine par défaut tout simplement en maintenant appuyés les boutons  et  pour 3 secondes de nouveau.

### ENTRETIEN ET NETTOYAGE

- 21 Mettez à l'arrêt l'appareil et débranchez le cordon d'alimentation. Laissez la machine refroidir complètement avant le nettoyage. Essuyez toutes les surfaces extérieures avec un chiffon humide. Nettoyez le réservoir d'eau, la grille d'égouttoir et le plateau égouttoir régulièrement. N'utilisez jamais des produits caustiques ou abrasifs et n'immergez jamais l'appareil dans un liquide ! **REMARQUE : seuls les filtres peuvent être nettoyés au lave-vaisselle.**
- 22 Détachez le porte-filtre en le tournant dans le sens horaire. Jetez tout résidu de café ou dosette E.S.E usagé(e). Retirez le filtre du porte-filtre, rincez-le avec de l'eau propre et séchez soigneusement.

### DÉTARTRAGE

- 23 Un détartrage est recommandé quand tous les voyants clignotent 5 fois avec 5 bips quand la machine est mise en marche. **L'avertissement de détartrage se répétera 2 fois de plus à chaque fois que vous allumerez l'appareil si vous n'effectuez pas de détartrage ou que vous n'annulez pas en appuyant simultanément sur  et  et  pendant 3 secondes. REMARQUE : Les réparations de la machine à café relatives aux problèmes de dépôts calcaires ne sont pas couvertes par la garantie si les procédures de détartrage décrites plus haut ne sont pas effectuées régulièrement.**
- 24 Remplissez d'abord le réservoir d'eau jusqu'au niveau de 300 ml avec de l'eau, puis ajoutez l'agent de détartrage (ou remplissez-le d'eau et de vinaigre à un rapport de 1:1). Utilisez uniquement un agent de détartrage respectueux de l'environnement et suivez toujours les instructions du fabricant. En mode « préchauffage effectué » quand les voyants des boutons  et  et  sont complètement allumés de façon continue, appuyez simultanément sur  et  pendant 3 secondes pour démarrer le processus de détartrage, pendant lequel les boutons  et  vont clignoter l'un après l'autre. Quand le détartrage est terminé, la machine retourne en mode veille. Effectuez les étapes 1 à 4 deux fois avant d'utiliser la machine.

**Profitez de votre nouvel appareil AEG!**

## DÉPANNAGE

PROBLÈME	CAUSE POSSIBLE	SOLUTION
De l'eau fuit du dessous de la machine à café	Il y a trop d'eau dans l'égouttoir.	Veillez nettoyer l'égouttoir.
	Les défaillances de la machine à café.	Veillez contacter le centre de service autorisé pour réparations.
De l'eau fuit de l'extérieur du filtre.	Il y a du café en poudre sur le bord du filtre, quand verrouillé sur le percolateur.	Retirez le café en poudre sur les bords du filtre.
Les cafés expressos ont un goût acide (vinaigré).	Le détartrage n'a pas été effectué correctement	Nettoyez la machine en suivant les étapes 1 à 4 pour « démarrer la machine pour la première fois »
	Le café en poudre est rangé longuement dans un endroit chaud et humide. La poudre de café s'oxyde.	Veillez utiliser du café en poudre frais, ou rangez le café non utilisé dans un endroit frais et sec. Après avoir ouvert un paquet de café en poudre, refermez-le hermétiquement et rangez-le dans un réfrigérateur pour maintenir sa fraîcheur.
La machine à café ne fonctionne plus ou ne répond pas du tout.	La prise n'est pas branchée correctement.	Branchez correctement le câble d'alimentation dans une prise de terre. Si l'appareil ne fonctionne toujours pas, veuillez contacter le centre de service autorisé pour réparation.
La fonction vapeur/mousseur de lait ne marche pas correctement.	Le voyant blanc n'est pas allumé.	La fonction vapeur peut être utilisée pour faire de la mousse de lait uniquement quand le voyant blanc est allumé.
	Le récipient est trop grand ou la forme n'est pas appropriée.	Utilisez une tasse haute et étroite ou une carafe pour mousse de lait professionnelle.
	Vous avez utilisé du lait écrémé	Utilisez du lait entier ou demi-écrémé.
Le voyant vapeur clignote rapidement	Vous avez utilisé la fonction vapeur de façon continue pendant 3 minutes et la molette à vapeur n'est pas réinitialisée.	Remettez la molette à vapeur en position « ARRÊT ».
Les voyants 1 tasse, 2 tasses et vapeur clignotent rapidement	Vous avez versé 40 ml d'eau chaude et la molette à vapeur n'est pas réinitialisée.	Remettez la molette à vapeur en position « ARRÊT ».
	La molette à vapeur n'a pas été réinitialisée après refroidissement.	
	La température du chauffe-eau est trop haute.	Refroidissez-le en effectuant l'ÉTAPE 11
Les voyants 1 tasse, 2 tasses et vapeur clignotent rapidement	La molette à vapeur n'est pas réinitialisée, mais la machine est allumée	Remettez la molette à vapeur en position « ARRÊT »
TOUS les voyants clignotent en même temps 5 fois	Détartrage nécessaire	Effectuez un détartrage

PROBLÈME	CAUSE POSSIBLE	SOLUTION
Le porte-filtre est trop serré pour fonctionner	Trop de café inséré dans le filtre	Remplissez le filtre avec moins de café en poudre
Le café coule goutte à goutte	Trop de café en poudre	Remplissez le filtre avec moins de café en poudre
	La poudre de café est trop fine et trop tassée	Faites une poudre de café plus grossière ou tassez-la avec moins de force
	Filtre bloqué	Nettoyez le filtre à l'aide de l'épingle de nettoyage

## MISE AU REBUT

Recyclez les matériaux portant le symbole . Les matériaux d'emballage peuvent être recyclés. Veuillez trier les composants individuels par type et les jeter dans les conteneurs appropriés en fonction des instructions de traitement des déchets locales. Le recyclage des matériaux d'emballage réduit les utilisations de matériaux bruts et les quantités de déchets dans les décharges. Contribuez à protéger l'environnement et la santé humaine en recyclant vos emballages.

Ne jetez pas les appareils portant le symbole  avec les ordures ménagères. Rapportez ce produit à votre centre de recyclage local ou renseignez-vous auprès de votre mairie.

AEG se réserve le droit de modifier les produits, informations et caractéristiques techniques sans préavis.



**FR**  
Cet appareil, ses accessoires et cordons se recyclent

À DÉPOSER EN MAGASIN



OU

À DÉPOSER EN DÉCHÈTERIE





**FR**



Points de collecte sur [www.quefairedemesdechets.fr](http://www.quefairedemesdechets.fr)  
Privilégiez la réparation ou le don de votre appareil !

Pour la Suisse:



Où aller avec les appareils usagés?

Partout où des appareils neufs sont vendus, mais aussi dans un centre de collecte ou une entreprise de récupération officiels SENS. La liste des centres de collecte officiels SENS est disponible sous [www.erecycling.ch](http://www.erecycling.ch)

## ΕΞΑΡΤΗΜΑ (ΕΙΚΟΝΑ ΣΕΛΙΔΑΣ 2)

- |  |  |
|--|--|
| A. Ένδειξη/κουμπί ισχύος                       | J. Καρφίτσα καθαρισμού*                    |
| B. Ένδειξη/κουμπί μιας κούπας                  | K. Καπάκι δεξαμενής νερού                  |
| C. Ένδειξη/κουμπί δύο φλιτζανιών               | L. Λαβή δοχείου νερού                      |
| D. Ένδειξη/κουμπί ατμού                        | M. Δοχείο νερού                            |
| E. Κεφαλή παρασκευής                           | N. Θερμαντήρας φλιτζανιού                  |
| F. Κύπελλο φίλτρου ενός φλιτζανιού / E.S.E pod | O. Κουμπί ατμού                            |
| G. Κύπελλο φίλτρου δύο φλιτζανιών              | P. Ακροφύσιο ζεστού νερού/ατμού (αφρόγαλα) |
| H. Βάση φίλτρου                                | Q. Σχάρα αποστράγγισης                     |
| I. Πατητήρι / Κουτάλι μέτρησης                 | R. Δίσκος περισυλλογής σταγόνων            |

\* διατίθεται μόνο σε ορισμένα μοντέλα

## ΣΥΜΒΟΥΛΗ ΑΣΦΑΛΕΙΑΣ

**Διαβάστε προσεκτικά τις ακόλουθες οδηγίες πριν χρησιμοποιήσετε τη συσκευή για πρώτη φορά.**

- Αυτή η συσκευή μπορεί να χρησιμοποιηθεί από παιδιά άνω των 8 ετών και από άτομα με μειωμένες σωματικές, αισθητηριακές ή νοητικές δυνατότητες ή με έλλειψη εμπειρίας και γνώσης αν επιβλέπονται ή καθοδηγούνται από άλλους σχετικά με την ασφαλή χρήση της συσκευής και κατανοούν τους κινδύνους που ελλοχεύουν.
- Τα παιδιά δεν πρέπει να παίζουν με την συσκευή.
- Ο καθαρισμός και η συντήρηση χρήστη δεν θα πρέπει να γίνονται από παιδιά, εκτός εάν είναι μεγαλύτερα από 8 ετών και εποπτεύονται.
- Κρατήστε τη συσκευή και το καλώδιο μακριά από παιδιά κάτω των 8 ετών.
- Η συσκευή μπορεί να συνδεθεί μόνο σε παροχή ρεύματος με ισχύ και συχνότητα που πληρούν τις προϋποθέσεις που βρίσκονται πάνω στην πινακίδα τεχνικών χαρακτηριστικών!
- Ποτέ μην χρησιμοποιείτε ή σηκώνετε τη συσκευή εάν
  - το καλώδιο τροφοδοσίας έχει υποστεί ζημιά,
  - το περίβλημα έχει υποστεί ζημιά.
- Η συσκευή πρέπει να είναι συνδεδεμένη σε πρίζα με γείωση. Εάν είναι απαραίτητο, μπορεί να χρησιμοποιηθεί καλώδιο επέκτασης κατάλληλο για 10 A.
- Εάν η συσκευή ή το καλώδιο τροφοδοσίας έχει υποστεί φθορές, πρέπει να αντικατασταθεί από τον κατασκευαστή, τον πάροχο σέρβις του ή ένα κατάλληλα καταρτισμένο άτομο, ώστε να αποφευχθεί κάποιος κίνδυνος.
- Να τοποθετείτε πάντα τη συσκευή σε επίπεδη επιφάνεια.
- Η συσκευή πρέπει να απενεργοποιείται και να αφαιρείται το φιλτράκι από την πρίζα κάθε φορά μετά τη χρήση, πριν από τον καθαρισμό και τη συντήρηση.
- Η συσκευή και τα αξεσουάρ θερμαίνονται κατά τη λειτουργία. Χρησιμοποιείτε μόνο τις προβλεπόμενες χειρολαβές και πόμολα. Αφήστε τη να κρυώσει πριν από τον καθαρισμό ή την αποθήκευση.
- Το καλώδιο δικτύου δεν πρέπει να έρχεται σε επαφή με καυτά μέρη της συσκευής.
- Μην αφαιρείτε το δοχείο νερού κατά τη διάρκεια της διαδικασίας παρασκευής.
- Μην αφαιρείτε τη θήκη του φίλτρου κατά τη διάρκεια της διαδικασίας παρασκευής ή όταν υπάρχει ατμός / ζεστό νερό που διαφεύγει από τη θήκη του φίλτρου, καθώς η συσκευή βρίσκεται υπό πίεση. **ΚΙΝΔΥΝΟΣ! Υπάρχει κίνδυνος εγκαύματος.**
- Απελευθερώστε την πίεση μέσω του ακροφυσίου ζεστού νερού/ατμού (ακολουθήστε







- τις οδηγίες βήμα 11) πριν αφαιρέσετε τη θήκη φίλτρου.
- **Προειδοποίηση: Αποφύγετε το κάψιμο από ατμό.**
  - Όταν χρησιμοποιείται η λειτουργία ατμού, μπορεί να στάζει λίγο ζεστό νερό από την κεφαλή παρασκευής. **ΚΙΝΔΥΝΟΣ! Το νερό είναι καυτό, υπάρχει κίνδυνος εγκαύματος.**
  - Όταν ανοίγετε το κουμπί ατμού, βγαίνει μια δόση ζεστού νερού. Να είστε προσεκτικοί και να ανοίγετε αργά τη βαλβίδα ατμού. **ΚΙΝΔΥΝΟΣ! Το νερό είναι καυτό, υπάρχει κίνδυνος εγκαύματος.**
  - Μην βυθίζετε τη συσκευή σε νερό ή οποιοδήποτε άλλο υγρό.
  - Μην υπερβαίνετε τη μέγιστη ένταση πλήρωσης όπως υποδεικνύεται πάνω στη συσκευή.
  - Γεμίζετε τη δεξαμενή νερού μόνο με κρύο νερό, ποτέ με γάλα ή άλλα υγρά.
  - Χρησιμοποιείτε πάντα φρέσκο νερό για την παρασκευή του εξπρέσο για να εξασφαλίσετε την καλύτερη γεύση.
  - Μην χρησιμοποιείτε τη συσκευή εάν η δεξαμενή νερού δεν έχει γεμίσει.
  - Μην χρησιμοποιείτε τη συσκευή χωρίς το δίσκο περισυλλογής σταγόνων ή τη σχάρα αποστράγγισης, εκτός εάν χρησιμοποιείται υψηλότερο φλιτζάνι/ κούπα.
  - Μην χρησιμοποιείτε ούτε να τοποθετείτε την συσκευή επάνω σε καυτή επιφάνεια ή κοντά σε πηγή θερμότητας.
  - **Προειδοποίηση:** Αποφύγετε να πέφτουν σταγόνες επάνω στο βύσμα.
  - Αυτή η συσκευή προορίζεται μόνο για οικιακή χρήση. Ο κατασκευαστής δεν φέρει καμία ευθύνη για πιθανές ζημιές που προκαλούνται από ακατάλληλη ή λανθασμένη χρήση.
  - Η συσκευή αυτή δεν προορίζεται για λειτουργία με εξωτερικό χρονοδιακόπτη ή με ξεχωριστό σύστημα τηλεχειρισμού.

## **Αυτή η συσκευή προορίζεται για οικιακή χρήση και παρόμοιες εφαρμογές όπως:**

- κουζίνες προσωπικού σε καταστήματα, γραφεία και άλλους εργασιακούς χώρους,
- αγροτικές κατοικίες,
- από πελάτες σε ξενοδοχεία, μοτέλ και άλλα οικιστικά περιβάλλοντα,
- περιβάλλοντα τύπου bed and breakfast.









### **ΞΕΚΙΝΩΝΤΑΣ (εικόνα σελίδα 3 και 4)**

#### **Εκκινήστε το μηχάνημα για πρώτη φορά**



- 1 Τοποθετήστε το μηχάνημα σε επίπεδη επιφάνεια. Συνδέστε το μηχάνημα στην πρίζα για να ενεργοποιήσετε τη λειτουργία αναμονής, ενώ το  κουμπί ενεργοποιεί το μισό μηχάνημα. Γεμίστε την δεξαμενή νερού με κρύο νερό. Τοποθετήστε το φλιτζάνι φίλτρου στη λαβή του φίλτρου και, στη συνέχεια, στερεώστε το πάνω στην κεφαλή παρασκευής κατά τη φορά των δεικτών του ρολογιού από τη θέση «ΚΛΕΙΔΩΜΑ» στη θέση «CLOSE» χωρίς καφέ. Βεβαιωθείτε ότι το κουμπί βρίσκεται στην οριζόντια θέση («OFF»).
- 2 Εκκινήστε το μηχάνημα με το  κουμπί, του οποίου η λυχνία ανάβει πλήρως και τα κουμπιά  και  αρχίζουν να αναβοσβήνουν.

- 3 Όταν τα κουμπιά σταματήσουν να αναβοσβήνουν, η προθέρμανση έχει ολοκληρωθεί. Πατήστε το  κουμπί για να ξεκινήσει η διαδικασία παρασκευής. **ΣΗΜΕΙΩΣΗ: Μπορεί να υπάρχει θόρυβος κατά την άντληση του νερού για πρώτη φορά. Είναι φυσιολογικό. Το μηχάνημα απελευθερώνει τον αέρα από το εσωτερικό του. Ο θόρυβος θα σταματήσει μετά από περίπου 20 δευτερόλεπτα.**
- 4 Όταν τελειώσει η παρασκευή, αφαιρέστε τη λαβή του φίλτρου δεξιόστροφα, καθαρίστε το φίλτρο και καθαρίστε τον δίσκο περισυλλογής σταγόνων. Τώρα το μηχάνημα είναι έτοιμο για χρήση. **ΣΗΜΕΙΩΣΗ: Το μηχάνημα θα απενεργοποιηθεί αυτόματα μετά από 20 λεπτά χωρίς λειτουργία.**





### Φτιάξτε καφέ εσπρέσο





- 5 Τοποθετήστε το κύπελλο φίλτρου ενός φλιτζανιού στη λαβή του φίλτρου. Προσθέστε μια κουταλιά αλεσμένου καφέ, πιέστε τον σφιχτά με το πατητήρι ή προσθέστε μια κάψουλα E.S.E. και βάλτε την στο φλιτζάνι φίλτρου. Οι κάψουλες E.S.E (Easy Serving Espresso) μπορούν να χρησιμοποιηθούν για να απλοποιήσουν την προετοιμασία του εσπρέσο. Κάθε προσσκευασμένη κάψουλα περιέχει 7 γραμμάρια καφέ, ήδη μετρημένο και συμπιεσμένο και σφραγισμένο μεταξύ 2 λεπτών στρώσεων χαρτιού φίλτρου.
- 6 Στερεώστε το φίλτρο στην κεφαλή ζυθοποιίας αριστερόστροφα από τη θέση «ΚΛΕΙΔΩΜΑ» στη θέση «CLOSE».
- 7 Τοποθετήστε ένα ζεστό φλιτζάνι στον δίσκο περισυλλογής σταγόνων. Στη λειτουργία “Προθέρμανση έτοιμη”, όταν τα κουμπιά  και  ανάβουν σταθερά και πλήρως, πατήστε το κουμπί  για να ξεκινήσει η διαδικασία παρασκευής.
- 8 Περιμένετε μια στιγμή και ο κορυφαίος καφές θα ρέει. Όταν η μηχανή σταματήσει να λειτουργεί, ο καφές σας είναι πλέον έτοιμος.
- 9 Τώρα εφαρμόστε φλιτζάνι φίλτρου δύο φλιτζανιών. Πατήστε το κουμπί . Φτιάξτε ταυτόχρονα 2 φλιτζάνια εσπρέσο.
- 10 **ΣΗΜΕΙΩΣΗ: Εάν και τα δύο κουμπιά  και  αρχίσουν να αναβοσβήνουν γρήγορα, μπορείτε απλά να πατήσετε το κουμπί  ή  για να ακυρώσετε την παρασκευή ή (βήμα 11)**
- 11 (βήμα 10) μπορείτε να ξαναρχίσετε την παρασκευή μετά την ψύξη του boiler. Γυρίστε το κουμπί στη θέση  και απελευθερώστε ζεστό νερό από το ακροφύσιο ατμού. Η αντλία σταματά να λειτουργεί αυτόματα όταν τελειώσει η ψύξη. Απενεργοποιήστε το κουμπί και συνεχίστε ξανά την παρασκευή.

### Φτιάξτε ζεστό νερό









- 12 Στη λειτουργία «Προθέρμανση έτοιμη», όταν όλα τα κουμπιά  και  ανάβουν σταθερά και πλήρως, γυρίστε το κουμπί στη θέση . Ζεστό νερό βγαίνει από το ακροφύσιο ατμού. Κλείστε το κουμπί όταν ολοκληρωθεί η επιθυμητή ποσότητα.

### Ζεσταίνετε το γάλα και φτιάξτε καπουτσίνο/latte

- 13 Γεμίστε μια κανάτα με 100ml (για καπουτσίνο) ή 200ml (για latte) γάλα. **Σημείωση: Βεβαιωθείτε ότι η διάμετρος της κανάτας δεν είναι μικρότερη από 70±5mm και ότι η χωρητικότητα της κανάτας μπορεί να συγκρατήσει τον διπλάσιο όγκο γάλακτος μετά το αφρόγαλα.**
- 14 Στη λειτουργία «Προθέρμανση έτοιμη», όταν όλα τα κουμπιά  και  ανάβουν σταθερά και πλήρως, Πατήστε το κουμπί , αρχίζει να αναβοσβήνει. **ΣΗΜΕΙΩΣΗ: Χρησιμοποιήστε πλήρες γάλα σε θερμοκρασία ψυγείου (OXI ΖΕΣΤΟ!)**
- 15 Όταν το κουμπί  σταματήσει να αναβοσβήνει, η λειτουργία ατμού / ο αφρισμός γάλακτος είναι έτοιμη. Πριν από τον αφρόγαλα, σπρώξτε το ακροφύσιο ατμού προς την κατεύθυνση του δίσκου περισυλλογής σταγόνων, γυρίστε το κουμπί στη θέση , και απελευθερώστε ατμό για 10 δευτερόλεπτα μέχρι να μην βγαίνει νερό, στη συνέχεια απενεργοποιήστε τη λειτουργία ατμού γυρίζοντας το κουμπί πίσω στην οριζόντια θέση «OFF».
- 16 Βυθίστε το ακροφύσιο ατμού στο γάλα περίπου 2 εκατοστά κάτω από την επιφάνεια του γάλακτος και ενεργοποιήστε το κουμπί. Βεβαιωθείτε ότι το ακροφύσιο ατμού είναι τοποθετημένο σε θέση που κάνει το γάλα να περιστρέφεται προς μία κατεύθυνση μέσα στην κανάτα από πάνω προς τα κάτω.

- 17 Όταν επιτευχθεί το επιθυμητό επίπεδο αφρού, κλείστε το κουμπί. **Σημείωση:** Καθαρίστε το ακροφύσιο ατμού με υγρό σφουγγάρι αμέσως μόλις σταματήσει η παραγωγή ατμού, αλλά προσέξτε να μην τραυματιστείτε! Η αντλία διακόπτει αυτόματα τη λειτουργία της μετά τον αφρισμό γάλακτος για 3 λεπτά.
- 18 Ρίξτε το αφρόγαλα στον έτοιμο εσπρέσο, τώρα ο καπουτσίνο/latte είναι έτοιμος. Γλυκάνετε κατά προτίμηση και, αν θέλετε, πασπαλίστε τον αφρό με λίγο κακάο. **ΣΗΜΕΙΩΣΗ:** Μετά τον ατμό, μπορείτε αμέσως να φτιάξετε ξανά εσπρέσο πατώντας  ή το κουμπί . Αν και τα δύο κουμπί  και  αρχίζουν να αναβοσβήνουν γρήγορα, κρυσώστε το boiler και συνεχίστε την παρασκευή (βλ. βήμα 11).









### DIY / ένταση

- 19 Στη λειτουργία «Προθέρμανση έτοιμη», όταν όλα τα κουμπί  και  ανάβουν σταθερά και πλήρως, Πατήστε παρατεταμένα το κουμπί  /  για 3 δευτερόλεπτα για να ξεκινήσει η λειτουργία επαναφοράς. Πατήστε το κουμπί  /  για να ξεκινήσετε την παρασκευή και πατήστε ξανά για να σταματήσετε όταν ολοκληρωθεί ο επιθυμητός όγκος. Τώρα ο όγκος αποθηκεύεται για την επόμενη λειτουργία και από εκεί και πέρα.
- 20 Επαναφέρετε την προεπιλεγμένη εργοστασιακή ρύθμιση απλά πατώντας ξανά ταυτόχρονα παρατεταμένα τα κουμπί  και  για 3 δευτερόλεπτα.

### ΦΡΟΝΤΙΔΑ ΚΑΙ ΚΑΘΑΡΙΣΜΟΣ

- 21 Απενεργοποιήστε το μηχάνημα και αποσυνδέστε το καλώδιο τροφοδοσίας. Αφήστε το μηχάνημα να κρυσώσει εντελώς πριν τον καθαρισμό. Σκουπίστε όλες τις εξωτερικές επιφάνειες με ένα υγρό πανί. Καθαρίζετε τακτικά το δοχείο νερού, το δίσκο περισυλλογής σταγόνων και τη σχάρα αποστράγγισης. Ποτέ μην χρησιμοποιείτε καυστικά ή λιπαντικά καθαριστικά και ποτέ μην βυθίζετε το μηχάνημα σε υγρά! **ΣΗΜΕΙΩΣΗ:** μόνο τα κύπελλα φίλτρου είναι ασφαλή για πλύσιμο στο πλυντήριο πιάτων.
- 22 Αποσυνδέστε τη λαβή του φίλτρου περιστρέφοντάς την δεξιόστροφα. Υπολείμματα καφέ ή χρησιμοποιημένη κάψουλα E.S.E. Βγάλτε το κύπελλο φίλτρου από τη θήκη φίλτρου, ξεπλύνετε το με καθαρό νερό και στεγνώστε το καλά.

### ΑΠΑΣΒΕΤΩΣΗ

- 23 Η αφαίρεση αλάτων συνιστάται όταν όλες οι ενδείξεις αναβοσβήνουν 5 ηχητικά σήματα τη στιγμή που το μηχάνημα τίθεται σε λειτουργία. Η προειδοποίηση αφαίρεσης αλάτων θα επαναλαμβάνεται άλλες 2 φορές κάθε φορά που ενεργοποιείτε τη συσκευή, εάν δεν πραγματοποιήσετε την αφαίρεση αλάτων ή δεν την ακυρώσετε πατώντας ταυτόχρονα  και  και  για 3 δευτερόλεπτα. **ΣΗΜΕΙΩΣΗ:** Οι επισκευές της καφετιέρας σε σχέση με προβλήματα αλάτων δεν καλύπτονται από την εγγύηση, εάν η διαδικασία αφαίρεσης αλάτων που περιγράφεται παραπάνω δεν εκτελείται σε τακτική βάση.
- 24 Γεμίστε τη δεξαμενή νερού μέχρι τη στάθμη των 300 ml με νερό και, στη συνέχεια, προσθέστε το μέσο αφαίρεσης αλάτων (ή γεμίστε νερό και ξύδι 1:1). Χρησιμοποιείτε μόνο ένα φιλικό προς το περιβάλλον μέσο αφαίρεσης αλάτων και ακολουθείτε πάντα τις οδηγίες του κατασκευαστή. Στη λειτουργία «Προθέρμανση έτοιμη», όταν τα κουμπί  και  ανάβουν σταθερά και πλήρως, πατήστε ταυτόχρονα τα  και  για 3 δευτερόλεπτα για να ξεκινήσετε την αφαίρεση αλάτων, κατά τη διάρκεια της οποίας τα κουμπί  και  αναβοσβήνουν αργά το ένα μετά το άλλο. Όταν ολοκληρωθεί η αφαίρεση αλάτων, το μηχάνημα θα επιστρέψει στη λειτουργία αναμονής. Εκτελέστε το βήμα 1-4 δύο φορές πριν χρησιμοποιήσετε το μηχάνημα.

### Απολαύστε το νέο σας προϊόν AEG!

## ΕΠΙΛΥΣΗ ΠΡΟΒΛΗΜΑΤΩΝ

PROBLEM	POSSIBLE CAUSE	SOLUTION
Διαρροή νερού από το κάτω μέρος της καφετιέρας.	Δεν υπάρχει αρκετό νερό στον δίσκο περισυλλογής σταγόνων.	Καθαρίστε τον δίσκο περισυλλογής σταγόνων.
	Η καφετιέρα δυσλειτουργεί.	Επικοινωνήστε με την εξουσιοδοτημένη μονάδα σέρβις για την επισκευή.
Διαρροή νερού έξω από το κύπελλο του φίλτρου.	Υπάρχει λίγη σκόνη καφέ στην άκρη του φίλτρου όταν κλειδώνει στην κεφαλή παρασκευής.	Καθαρίστε τη σκόνη καφέ στην άκρη του φίλτρου.
Ο καφές εσπρέσο έχει όξινη γεύση (ξύδι).	Δεν εκτελέσατε σωστά την αφαίρεση αλάτων	Καθαρίστε το μηχάνημα σύμφωνα με το βήμα 1-4 για «εκκίνηση του μηχανήματος για πρώτη φορά»
	Η σκόνη καφέ αποθηκεύεται σε ζεστό, υγρό μέρος για μεγάλο χρονικό διάστημα. Ο καφές σε σκόνη χαλάει.	Χρησιμοποιήστε φρέσκια σκόνη καφέ ή αποθηκεύστε τη σκόνη καφέ που δεν έχετε χρησιμοποιήσει σε δροσερό και ξηρό μέρος. Αφού ανοίξετε μια συσκευασία καφέ σε σκόνη, ξανακλείστε την καλά και αποθηκεύστε την στο ψυγείο για να διατηρηθεί η φρεσκάδα της.
Η καφετιέρα δεν λειτουργεί πλέον ή δεν ανταποκρίνεται καθόλου.	Η πρίζα δεν είναι καλά συνδεδεμένη.	Συνδέστε το καλώδιο τροφοδοσίας σωστά σε γεωωμένη πρίζα. Εάν η συσκευή εξακολουθεί να μην λειτουργεί, επικοινωνήστε με την εξουσιοδοτημένη υπηρεσία σέρβις για επισκευή.
Ο ατμός / αφρισμός γάλακτος δεν λειτουργεί σωστά.	Η λευκή ένδειξη δεν ανάβει.	Μόνο αφού ανάψει η λευκή ένδειξη, ο σταθμός ατμού μπορεί να χρησιμοποιηθεί για τον αφρισμό γάλακτος.
	Το δοχείο είναι πολύ μεγάλο ή το σχήμα δεν ταιριάζει.	Χρησιμοποιήστε ψηλό και στενό φλιτζάνι ή επαγγελματική κανάτα για αφρισμό γάλακτος.
	Χρησιμοποιήσατε αποβουτυρωμένο γάλα	Χρησιμοποιήστε πλήρες γάλα ή ημιαποβουτυρωμένο γάλα.
Η ένδειξη ατμού αναβοσβήνει γρήγορα	Συνεχής ατμοποίηση για 3 λεπτά και το κουμπί ατμού δεν επανέρχεται.	Επαναφέρετε το κουμπί ατμού στη θέση «OFF».
Η ένδειξη ενός φλιτζανιού και η ένδειξη δύο φλιτζανιών αναβοσβήνει γρήγορα	Διανέμει ζεστό νερό για 40 ml και στη συνέχεια το κουμπί ατμού δεν επανέρχεται.	Επαναφέρετε το κουμπί ατμού στη θέση «OFF».
	Το κουμπί ατμού δεν επανέρχεται μετά την ψύξη.	
	Η θερμοκρασία του boiler είναι πολύ υψηλή.	Ψύξτε το εκτελώντας το ΒΗΜΑ 11

PROBLEM	POSSIBLE CAUSE	SOLUTION
Ένδειξη ενός φλιτζανιού, ένδειξη δύο φλιτζανιών και ένδειξη ατμού που αναβοσβήνει γρήγορα	Το κουμπί ατμού δεν έχει επανέλθει, αλλά το μηχάνημα είναι ενεργοποιημένο	Επαναφέρετε το κουμπί ατμού στη θέση «OFF»
ΟΛΟΙ οι δείκτες αναβοσβήνουν ταυτόχρονα για 5 φορές	Απαιτείται αφαίρεση αλάτων	Εκτέλεση αποασβεστοποίησης
Η λαβή του φίλτρου είναι πολύ σφιχτή για να λειτουργήσει	Υπερβολική ποσότητα σκόνης καφέ στο φίλτρο	Γεμίστε το φλιτζάνι φίλτρου με λιγότερη σκόνη καφέ
Ο καφές ρέει σταγόνα-σταγόνα	Πάρα πολλή σκόνη	Γεμίστε το φλιτζάνι φίλτρου με λιγότερη σκόνη καφέ
	Πολύ λεπτή σκόνη καφέ και πολύ σφιχτή συμπίεση	Φτιάξτε πιο χοντρή σκόνη καφέ ή συμπίεστε τη σκόνη καφέ με λιγότερη δύναμη
	Φίλτρο φραγμένο	Καθαρίστε το κύπελλο φίλτρου με την καρφίτσα καθαρισμού

## ΑΠΟΡΡΙΨΗ

Ανακυκλώνετε τα υλικά με το σύμβολο . Τα υλικά συσκευασίας μπορούν να ανακυκλωθούν. Ταξινομήστε τα επιμέρους εξαρτήματα ανά τύπο και απορρίψτε τα σε κατάλληλους περιέκτες σύμφωνα με τις τοπικές οδηγίες απόρριψης. Η ανακύκλωση των υλικών συσκευασίας μειώνει τη χρήση πρώτων υλών και την ποσότητα των αποβλήτων στους χώρους υγειονομικής ταφής. Βοηθήστε στην προστασία του περιβάλλοντος και της ανθρώπινης υγείας ανακυκλώνοντας τις συσκευασίες σας.



Μην απορρίπτετε συσκευές που φέρουν σήμανση με το σύμβολο  μαζί με τα οικιακά απορρίμματα. Επιστρέψτε το προϊόν στην τοπική εγκατάσταση ανακύκλωσης ή επικοινωνήστε με την αρμόδια δημοτική υπηρεσία.

Η AEG διατηρεί το δικαίωμα να αλλάζει προϊόντα, πληροφορίες και προδιαγραφές χωρίς προειδοποίηση.

## COMPONENT (AFBEELDING PAGINA 2)

- |  |   |
|--|---|
| A. Vermogensindicator/-knop              | J. Reinigingspen*                           |
| B. Indicator/knop één kop                | K. Deksel waterreservoir                    |
| C. Indicator/knop twee koppen            | L. Hendel waterreservoir                    |
| D. Stoomindicator/-knop                  | M. Waterreservoir                           |
| E. Zetkop                                | N. Kopverwarmer                             |
| F. filterhouder voor één kop / E.S.E-cup | O. Stoomknop                                |
| G. filterhouder voor twee koppen         | P. Heet water / stoomspuit (melkopschuimer) |
| H. Filterhouder                          | Q. Druppelrooster                           |
| I. Tamper / maatlepel                    | R. Druppellade                              |

\* alleen leverbaar voor bepaalde modellen

## VEILIGHEIDSADVIES

**Lees de volgende instructies zorgvuldig door voordat je het apparaat voor het eerst gebruikt.**

- Dit apparaat kan worden gebruikt door kinderen van 8 jaar en ouder en door mensen met een beperkt lichamelijk, zintuiglijk of verstandelijk vermogen of een gebrek aan ervaring en kennis, indien zij onder toezicht staan of instructies hebben gekregen over het veilige gebruik van het apparaat en indien zij de mogelijke gevaren begrijpen.
- Kinderen mogen niet met het apparaat spelen.
- Reiniging en onderhoud mogen niet worden uitgevoerd door kinderen, tenzij ze ouder zijn dan 8 jaar en onder toezicht staan.
- Houd het apparaat en het snoer buiten het bereik van kinderen jonger dan 8 jaar.
- Het apparaat mag alleen worden aangesloten op een stroomtoevoer waarvan de spanning en frequentie voldoen aan de specificaties op het typeplaatje!
- Het apparaat niet gebruiken of oppakken indien
  - de aanvoerkabel beschadigd is,
  - de behuizing beschadigd is.
- Het apparaat mag alleen worden aangesloten op een geaard stopcontact. Indien nodig, kan er een verlengingskabel die geschikt is voor 10 A worden gebruikt.
- Indien het apparaat of het netsnoer beschadigd is, moet het worden vervangen door de fabrikant, diens serviceagent of een dergelijk gekwalificeerd persoon om gevaar te voorkomen.
- Plaats het apparaat altijd op een plat, vlak oppervlak.
- Elke keer na gebruik moet het apparaat worden uitgeschakeld en moet de netstekker worden uitgetrokken, voorafgaand aan het reinigen en onderhouden.
- Het apparaat en de accessoires worden heet tijdens de werking. Gebruik alleen speciale handgrepen en knoppen. Geef het de tijd om af te koelen voordat het wordt gereinigd of opgeslagen.
- De elektriciteitskabel mag niet in contact komen met warme onderdelen van het apparaat.
- Verwijder het waterreservoir niet tijdens het zetproces.
- Verwijder de filterhouder niet tijdens het zetproces of als er stoom/heet water uit de filterhouder ontsnapt wanneer het apparaat op druk wordt gebracht. **GEVAAR! Risico op verbranding.**





- Laat de druk af via de heet water/stoomspuit (volg instructiestap 11) voorafgaand aan het verwijderen van de filterhouder.
- **Waarschuwing: Voorkom verbranding door stoom.**
- Als de stoomfunctie is gebruikt, kan er enig heet water uit de zetkop druppelen. **GEVAAR! Het water is heet. Risico op verbranding.**
- Bij het openen van de stoomknop schiet er heet water uit de stoomspuit. Wees voorzichtig en open de stoomknop langzaam. **GEVAAR! Het water is heet. Risico op verbranding.**
- Dompel het apparaat niet onder in water of een andere vloeistof.
- Overschrijd nooit het maximale vulvolume dat op de apparaten is aangegeven.
- Vul het waterreservoir alleen met koud water, nooit met melk of andere vloeistoffen.
- Gebruik altijd vers water voor het zetten van smaakvolle espresso.
- Gebruik het apparaat niet als het waterreservoir niet is gevuld.
- Gebruik het apparaat niet zonder de druppellade of het druppelrooster, tenzij er een grotere kop of mok wordt gebruikt.
- Gebruik of plaats het apparaat niet op een warm oppervlak of bij een warmtebron in de buurt.
- **Waarschuwing:** Vermijd lekkage op de stekker.
- Dit apparaat is uitsluitend bedoeld voor huishoudelijk gebruik. De producent is niet aansprakelijk voor mogelijke schade die wordt veroorzaakt door ongepast of onjuist gebruik.
- Dit apparaat is niet bedoeld om bediend te worden door middel van een externe timer of een apart afstandsbedieningssysteem.

## Dit apparaat is bedoeld voor huishoudelijk gebruik en soortgelijke toepassingen zoals:

- personeelskeukens in winkels, kantoren en andere werkomgevingen;
- boerderijen;
- door gasten in hotels, motels en andere verblijfsruimtes of omgevingen;
- van het type bed & breakfast.











### AAN DE SLAG (afbeelding pagina 3 en 4)

#### De machine voor het eerst gebruiken





- 1 Plaats de machine op een plat oppervlak. Steek de stekker van de machine in het stopcontact en zet de machine in de stand-bymodus, waarbij de knop  half oplicht. Vul het reservoir met schoon en koud water. Plaats de lege filterhouder in de filterhendel en bevestig deze aan de zetkop door tegen de klok in van "LOCK" naar "CLOSE" te draaien. Controleer of de knop in de horizontale positie ("OFF") staat.
- 2 Start de machine met de knop  als deze is opgelicht de knoppen  en  knipperen.
- 3 Wanneer de knoppen niet meer knipperen, is de voorverwarming gereed. Druk op de knop  om met het zetproces te beginnen. **OPMERKING: De eerste keer water pompen kan lawaaiig zijn. Dat is normaal. De machine werkt lucht naar buiten. Het geluid stopt na ongeveer 20 seconden.**

- 4 Verwijder de filterhendel door deze met de klok mee te draaien wanneer het zetproces is voltooid, reinig het filter en maak de druppellade schoon. De machine is nu klaar voor gebruik. **OPMERKING: De machine schakelt automatisch uit als deze 20 minuten lang niet is gebruikt.**











### Espressokoffie zetten

- 5 Plaats de filterhouder voor één kop koffie in de filterhendel. Voeg een lepel gemalen koffie toe en druk deze stevig aan met de tamper, of plaats een E.S.E.-cup in de filterhouder. **E.S.E.-cups (Easy Serving Espresso) kunnen gebruikt worden om het zetten van espresso te vereenvoudigen. Elke voorverpakte cup bevat 7 gram koffie, uitgemeten, aangedrukt en verzegeeld tussen 2 dunne lagen filterpapier.**
- 6 Bevestig het filter aan de zetkop door het tegen de klok in van "LOCK" naar "CLOSE" te draaien.
- 7 Zet een warme kop op de druppellade. In de voorverwarmingsmodus, wanneer de knoppen  en  en  volledig oplichten, druk op de knop  om met het zetproces te beginnen.
- 8 Wacht even terwijl de machine uitstekende koffie zet. Wanneer de machine stopt met werken, is de koffie klaar.
- 9 Gebruik nu de filterhouder voor twee koppen koffie. Druk op de knop . Zet 2 koppen espresso tegelijkertijd.
- 10 **OPMERKING: Als zowel de knoppen  als  snel knipperen, druk je op de knop  of  om het zetproces te annuleren, of (stap 11)**
- 11 (stap 10) je herstart het zetproces nadat de boiler is afgekoeld. Zet de knop in de positie  en laat heet water uit de stoomspuit stromen. De pomp stopt automatisch als de boiler is afgekoeld. Zet de knop terug in de uitgangspositie en ga door met het zetproces.







### Heet water zetten

- 12 In de voorverwarmingsmodus, wanneer de knoppen  en  en  volledig oplichten, draai de knop naar positie . Er stroomt heet water uit de stoomspuit. Draai de knop terug in de uitgangspositie als de gewenste hoeveelheid is bereikt.

### Melk opschuimen en cappuccino/latte maken

- 13 Vul een kan met 100 ml (voor cappuccino) of 200 ml (voor latte) melk. **Opmerking: controleer of de diameter van de kan ten minste 70 ± 5 mm is en of de kan tweemaal het melkvolume kan bevatten na het opschuimen.**
- 14 In de voorverwarmingsmodus, wanneer de knoppen  en  en  volledig oplichten, druk op de knop  deze begint te knipperen. **OPMERKING: Gebruik koude (GEEN HETE!) en volle melk.**
- 15 Wanneer de knop  stopt met knipperen, is de stoom-/melkopschuimfunctie klaar voor gebruik. Plaats de stoomspuit voor het opschuimen van melk in de richting van de druppellade, draai de knop naar positie  en laat stoom vrijkomen tot er geen water meer uit de stoomspuit komt. Schakel de stoomfunctie daarna uit door de knop terug naar de horizontale "OFF" positie te draaien.
- 16 Steek de stoomspuit ongeveer 2 cm onder het oppervlak van de melk en draai aan de knop. Zorg dat de stoomspuit zo gepositioneerd is dat de melk in één richting draait in de kan, van boven naar beneden.
- 17 Draai aan de knop terug als de gewenste opschuiming is bereikt. **Opmerking: Reinig de stoomspot onmiddellijk na het stomen met een natte spons. Let op: de stoomspuit is heet! De pomp stopt automatisch na 3 minuten melk opschuimen.**
- 18 Giet de opgeschuimde melk in de espresso. De cappuccino/latte is klaar. Voeg indien gewenst suiker toe of bestrooi het schuim met een beetje cacao poeder. **OPMERKING: Na het stomen kan er onmiddellijk espresso worden gezet door op de knop  of  te drukken. Als zowel de knoppen  als  snel knipperen, laat de boiler dan eerst afkoelen en ga daarna verder met het zetproces (zie stap 11).**

### Doe-het-zelf / volume

- 19 In de voorverwarmingsmodus, wanneer de knoppen  en  en  volledig oplichten, houd de knop  /  3 seconden ingedrukt om de startmodus te resetten. Druk op de knop  /  om met het zetproces te beginnen en stop als het gewenste volume is bereikt. Het volume is nu opgeslagen voor elke volgende keer dat de machine wordt gebruikt.













- 20 Herstel de fabrieksinstellingen door de knoppen  en  tegelijkertijd 3 seconden ingedrukt te houden.

### ONDERHOUD EN REINIGEN

- 21 Zet de machine uit en trek de voedingskabel eruit. Laat de machine voor het reinigen volledig afkoelen. Veeg alle buitenste oppervlakken af met een vochtige doek. Reinig regelmatig het waterreservoir, de druppellade en het druppelrooster. Gebruik nooit bijtende of schurende schoonmaakmiddelen, en dompel de machine nooit onder in vloeistof! **OPMERKING: alleen de filterhouders zijn vaatwasserbestendig.**
- 22 Maak de filterhendel los door deze met de klok mee te draaien. Verwijder het koffieresidu of de gebruikte E.S.E.-cup. Verwijder de filterhouder uit de filterhouder, spoel af met schoon water en droog zorgvuldig af.

### ONTKALKEN

- 23 Ontkalken wordt aanbevolen als alle indicatoren 5 keer knipperen en de machine 5 keer piept wanneer deze wordt ingeschakeld. De waarschuwing voor ontkalken zal 2 keer herhalen wanneer het apparaat wordt aangezet als het niet is ontkalkt of de waarschuwing niet is geannuleerd door tegelijkertijd de knoppen  en  en  3 seconden ingedrukt te houden. **OPMERKING: Reparatie van de koffiemachine als gevolg door problemen met kalkafzetting worden niet gedekt onder de garantie als de hierboven beschreven ontkalkingsprocedure niet regelmatig is uitgevoerd.**
- 24 Vul het waterreservoir met 300 ml water en voeg het ontkalkingsmiddel toe (of vul met water en azijn in een verhouding van 1:1). Gebruik alleen een milieuvriendelijk ontkalkingsmiddel en volg altijd de aanwijzingen van de fabrikant. In de voorverwarmingsmodus, wanneer de knoppen  en  en  volledig oplichten, houd de knoppen  en  tegelijkertijd 3 seconden ingedrukt om het ontkalkingsproces te starten. Hierbij knoppen de knoppen  en  langzaam om en om. Na het voltooiën van het ontkalkingsproces schakelt de machine over naar de stand-bymodus. Voer stappen 1-4 twee keer uit voorafgaand aan het gebruiken van de machine.

**Veel plezier met je nieuwe AEG-product!**

## PROBLEMEN OPLOSSEN

PROBLEEM	MOGELIJKE OORZAAK	OPLOSSING
Er lekt water onder de koffiemachine.	Er zit te veel water in de druppellade.	Reinig de druppellade.
	De koffiemachine werkt niet.	Neem contact op met het geautoriseerde servicecentrum voor reparatie.
Er lekt water uit de filterhouder.	Er zat koffie op de rand van het filter toen het aan de zetkop werd bevestigd.	Verwijder de koffie van de rand van het filter.
De koffie smaakt zuur (naar azijn).	Het ontkalken is niet correct uitgevoerd	Reinig de machine volgens stappen 1-4 in "De machine voor het eerst gebruiken"
	De koffie is te lang op een warme, vochtige plaats bewaard. De koffie is over de datum.	Gebruik verse koffie of bewaar gemalen koffie op een koele, droge plaats. Maak een geopende koffieverpakking goed dicht en bewaar deze in de koelkast, om de versheid van de koffie te garanderen.
De koffiemachine werkt niet meer of reageert sowieso niet.	De stekker zit niet goed in het stopcontact.	Steek de stekker in een geaard stopcontact. Als het apparaat nog steeds niet werkt, neem dan contact op met het geautoriseerde servicecentrum voor reparatie.
De stoom-/melkopschuimfunctie werkt niet goed.	De witte indicator licht niet op.	Alleen als de witte indicator oplicht, kan het stoomstation worden gebruikt voor het opschuimen van melk.
	Het reservoir is te groot of de vorm is ongeschikt.	Gebruik een hoge en nauwe kop of professionele kan voor het opschuimen van melk.
	Magere melk gebruikt	Gebruik volle of halfvolle melk.
De stoomindicator knippert snel	De stoomfunctie is gedurende 3 minuten onafgebroken gebruikt en de stoomknop werd niet terug in de uitgangspositie gezet.	Zet de stoomknop terug in de "OFF"-positie.
De indicators voor één kop en twee koppen knipperen snel	Er stroomde 40 ml heet water uit de stoomspuit, waarna de stoomknop niet terug werd gezet.	Zet de stoomknop terug in de "OFF"-positie.
	De stoomknop is niet teruggezet na het afkoelen.	
	De temperatuur van de boiler is te hoog.	Laat de boiler afkoelen door de instructies in STAP 11 te volgen
De indicators voor één kop, twee koppen en stoom knipperen snel	De stoomknop is niet teruggezet, maar de machine is ingeschakeld	Zet de stoomknop terug in de "OFF"-positie
ALLE indicators knipperen tegelijkertijd 5 keer	Ontkalken noodzakelijk	Voer de ontkalkingsprocedure uit

PROBLEEM	MOGELIJKE OORZAAK	OPLOSSING
De filterhendel kan niet worden vastgezet	Er zit te veel koffiepoeder in het filter	Vul de filterhouder met minder koffie
De koffie druppelt	Te veel poeder	Vul de filterhouder met minder koffie
	De koffie is te fijn gemalen en te stevig aangedrukt	Gebruik een grovere koffiemaling of druk de koffie minder stevig aan
	De filterhouder is geblokkeerd	Reinig de filterhouder met een reinigingspen

## DISPOSAL

Recycle de materialen met het symbool . De verpakkingsmaterialen kunnen worden gerecycled. Sorteer individuele verpakkingen op type en doe deze in de juiste afvalcontainers overeenkomstig de lokale verwijderingsinstructies. Het recyclen van verpakkingsmaterialen vermindert het gebruik van grondstoffen en de hoeveelheid afval die op stortplaatsen belandt. Help het milieu en de gezondheid te beschermen door je verpakkingen te recyclen.

Gooi apparaten gemarkeerd met het symbool niet weg  met het huishoudelijk afval. Breng het product naar de milieustraat bij je in de buurt of neem contact op met de gemeente.

AEG behoudt zich het recht voor om producten, informatie en specificaties zonder kennisgeving te wijzigen.

## COMPONENTE (IMAGEM DA PÁGINA 2)

- |  |  |
|--|--|
| A. Indicador/botão de alimentação                | J. Pino de limpeza*                                |
| B. Indicador/botão de uma chávena                | K. Tampa do reservatório de água                   |
| C. Indicador/botão de duas chávenas              | L. Pega do reservatório de água                    |
| D. Indicador/botão de vapor                      | M. Reservatório de água                            |
| E. Manipulo de café                              | N. Aquecedor de chávenas                           |
| F. Copo de filtro para uma chávena/cápsula E.S.E | O. Botão de vapor                                  |
| G. Copo de filtro para duas chávenas             | P. Bocal de água quente/vapor (espumador de leite) |
| H. Suporte do filtro                             | Q. Grelha de pingos                                |
| I. Colher de medição                             | R. Tabuleiro de recolha de gotas                   |

\* disponível apenas em determinados modelos

## CONSELHO DE SEGURANÇA

**Leia atentamente as instruções que se seguem antes de utilizar o aparelho pela primeira vez.**

- Este aparelho pode ser utilizado por crianças com 8 anos de idade ou mais velhas e por pessoas com capacidades físicas, sensoriais ou mentais reduzidas ou falta de experiência e conhecimentos se forem supervisionadas ou instruídas no que se refere à utilização do aparelho de uma forma segura e compreenderem os perigos envolvidos.
  - As crianças não deverão brincar com o aparelho.
  - A limpeza e a manutenção pelo utilizador não devem ser efetuadas por crianças, exceto se tiverem mais de 8 anos e forem supervisionadas.
  - Mantenha o aparelho e o respetivo cabo fora do alcance de crianças com idade inferior a 8 anos.
  - O aparelho só pode ser ligado a uma fonte de alimentação cuja voltagem e frequência cumpram as especificações indicadas na placa de características!
  - Nunca utilize ou pegue no aparelho se
    - o cabo de alimentação estiver danificado,
    - o invólucro estiver danificado.
  - O aparelho deverá ser ligado apenas a uma tomada com ligação à terra. Caso seja necessário, pode utilizar um cabo de extensão adequado para 10 A.
  - Se o aparelho ou o cabo de alimentação estiver danificado, deve ser substituído pelo fabricante, por um Centro de Assistência Técnica Autorizado ou por uma pessoa igualmente qualificada, para evitar perigos.
  - Coloque sempre o aparelho sobre uma superfície plana e nivelada.
  - O aparelho deve ser desligado e a ficha elétrica retirada da tomada após cada utilização, antes da limpeza e manutenção.
  - O aparelho e os acessórios ficam quentes durante o funcionamento. Utilize apenas pegas e botões designados. Deixe arrefecer antes de limpar ou armazenar.
  - O cabo de alimentação não deve entrar em contacto com peças quentes do aparelho.
  - Não remoa o reservatório de água durante o processo de preparação.
  - Não remova o suporte do filtro durante o processo de preparação ou quando existe vapor/água quente a sair do suporte do filtro, uma vez que o aparelho é pressurizado.
- PERIGO! Existe um risco de queimaduras.**





- Liberte a pressão através do bocal de água quente/vapor (siga as o passo 11 das instruções) antes de remover o suporte do filtro.
- **Aviso: Evite queimaduras provadas pelo vapor.**
- Quando a função de vapor é utilizada, poderá existir algum gotejamento de água quente do manípulo. **PERIGO! A água está quente, existe um risco de queimaduras.**
- Ao abrir o botão de vapor, existe um jato de água quente que é expelido. Tenha cuidado e abra lentamente a válvula de vapor. **PERIGO! A água está quente, existe um risco de queimaduras.**
- Não mergulhe o aparelho em água ou qualquer outro líquido.
- Não exceda o volume de enchimento máximo indicado nos aparelhos.
- Encha o reservatório de água apenas com água fria, nunca com leite ou outros líquidos.
- Utilize sempre água doce para tirar expressos de modo a preservar o melhor sabor.
- Não utilize o aparelho se o reservatório de água não tiver sido cheio.
- Não utilize o aparelho sem a bandeja de recolha de gotas ou grelha de gotas, exceto quando usar uma chávena/caneca mais alto.
- Não utilize nem coloque o aparelho sobre uma superfície quente ou perto de fontes de calor.
- **Aviso:** Evite derrames no conector.
- Este aparelho destina-se apenas a uso doméstico. O fabricante não pode aceitar qualquer responsabilidade por possíveis danos causados por uma utilização inadequada ou incorreta.
- Este aparelho não se destina a funcionar mediante um temporizador externo ou um sistema de controlo remoto separado.

### **Este aparelho destina-se a utilizações domésticas e semelhantes, tais como:**

- áreas de cozinha destinadas ao pessoal em lojas, escritórios e outros ambientes de trabalho;
- casas de campo;
- por clientes de hotéis, motéis e outros ambientes residenciais;
- ambientes de alojamentos com pequeno-almoço.











#### **INTRODUÇÃO (imagem da página 3 e 4)**

##### **Iniciar a máquina pela primeira vez**





- 1 Coloque a máquina numa superfície plana. Ligue a máquina para ligar o respetivo modo de espera, enquanto o botão  se liga parcialmente. Encha o reservatório com água pura fria. Coloque o filtro na pega do filtro e, em seguida, fixe-o à pega, rodando para a direita da posição "LOCK" (Bloquear) para a posição "CLOSE" (Fechar) sem café. Certifique-se de que o botão está na posição horizontal (posição "OFF" (Deslig.)).
- 2 Ligue a máquina com o botão , cuja luz se irá ligar totalmente e os botões  e  irão ficar intermitentes.

- 3 Quando os botões pararem de piscar, o pré-aquecimento está concluído. Prima o botão  para iniciar a preparação do café. **NOTA: Poderá existir um ruído ao bombear a água pela primeira vez. Isto é normal. A máquina está a libertar o ar do seu interior. O ruído irá parar após cerca de 20 segundos.**
- 4 Quando a preparação do café estiver terminada, remova a pega do filtro para a esquerda, limpe o filtro e limpe a bandeja de recolha de gotas. Agora a máquina está pronta a ser utilizada. **NOTA: A máquina irá desligar-se automaticamente após 20 minutos de inatividade.**







### Make espresso coffee





- 5 Coloque o copo de filtro para uma chávena na pega do filtro. Adicione uma colher de café moído, preense-o firmemente com a ajuda de um prensador; ou acrescente uma cápsula E.S.E. e coloque-a no copo de filtro. **As cápsulas E.S.E (Easy Serving Espresso) podem ser usadas para simplificar a preparação de café expresso. Cada cápsula pré-embalada contem 7 gramas de café, já medido, prensado e selado entre duas finas camadas de papel de filtro.**
- 6 Fixe o filtro no manípulo rodando-o para a direita, da posição "LOCK" (Bloquear) para a posição "CLOSE" (Fechar).
- 7 Coloque uma chávena quente na bandeja de recolha de gotas. No modo "pré-aquecimento concluído", quando os botões  e  e  estão acesos de forma estável, prima o botão  para iniciar o processo de preparação do café.
- 8 Espere alguns instantes e o café de primeira qualidade irá sair. Quando a máquina parar de trabalhar, o seu café estará pronto.
- 9 Agora aplique o copo de filtro para duas chávenas. Prima o botão . Tire duas chávenas de café expresso ao mesmo tempo.
- 10 **NOTA: Se tanto o botão  como o  começarem a piscar rapidamente, poderá premir simplesmente o botão  ou  para cancelar a produção de café, ou o (passo 11)**
- 11 (passo 10) poderá retomar a produção de café após deixar arrefecer a caldeira. Rodar o botão para a posição  e libertar a água quente do bocal de vapor. A bomba deixa de funcionar automaticamente quando tiver arrefecido. Rode o botão para o desligar e retome novamente a produção de café.

### Fazer água quente









- 12 No modo de "pré-aquecimento concluído" quando todos os botões  e  e  estão acesos de forma estável, rode o botão para a posição . Sai água quente do bocal de vapor. Desligue o botão quando a quantidade pretendida for atingida.

### Vaporizar leite e fazer cappuccino/galão

- 13 Encha um jarro com 100 ml (para o capuccino) ou 200 ml (para o galão) de leite. **Nota: certifique-se de que o diâmetro do jarro não é inferior a 70±5mm, e que a capacidade do mesmo pode albergar duas vezes o volume de leite, após este ter sido vaporizado.**
- 14 No modo de "pré-aquecimento concluído" quando todos os botões  e  e  estão ligados de forma estável, prima o botão  e este irá começar a piscar. **NOTA: Use leite gordo à temperatura do frigorífico (NÃO PODE ESTAR QUENTE!).**
- 15 Quando o botão  parar de piscar, a função de vapor/vaporização do leite está pronta a ser usada. Antes de vaporizar o leite, empurre o bocal de vapor na direção da bandeja de recolha de gotas, rode o botão rotativo para a posição  e liberte vapor até não existir água a sair e, em seguida, desligue a função de vapor rodando o botão rotativo novamente para a posição de "OFF" (Deslig.).
- 16 Submerja o bocal de vapor no leite aproximadamente 2 cm abaixo da superfície do leite, rode o botão. Certifique-se de que o bocal de vapor é colocado numa posição que obriga o leite a rodar numa direção no interior do jarro, da parte superior para a inferior.
- 17 Quando for atingido o nível pretendido de espuma, desligue o botão. **Nota: Limpe o bocal de vapor com a esponja molhada imediatamente após o vapor deixar de ser gerado, mas tenha cuidado para não se queimar! A bomba para automaticamente de trabalhar após a vaporização do leite durante 3 minutos.**

- 18 Deite o leite vaporizado no café expresso preparado, agora o cappuccino/galão está pronto. Adoce a gosto e, se pretendido, pulverize a espuma com um pouco de cacau em pó. **NOTA: Após usar o vapor, poderá fazer imediatamente expresso ao premir o botão  ou . Se ambos os botões  e  começarem a piscar rapidamente, arrefeça a caldeira e retome o processo de fazer café (consulte o passo 11).**











### Faça você mesmo / volume

- 19 No modo de “pré-aquecimento concluído” quando todos os botões  e  e  estão ligados de forma estável, prima o botão  /  durante 3 segundos para iniciar o modo de reposição. Prima o botão  /  para iniciar a produção de café e prima novamente para parar quando for atingido o nível pretendido. Agora o volume é guardado para a operação seguinte e daí em diante.
- 20 Restaure a predefinição de fábrica premindo simplesmente nos botões  e  durante 3 segundos outra vez.

### CUIDADOS E LIMPEZA

- 21 Desligue a máquina e retire o cabo de alimentação da tomada. Deixe a máquina arrefecer completamente antes de limpar. Limpe todas as superfícies exteriores com um pano húmido. Limpe regularmente o reservatório de água, bandeja de recolha de gotas e a grelha de gotas. Nunca utilize produtos de limpeza cáusticos ou abrasivos e nunca mergulhe a máquina em líquido! **NOTA: apenas os copos de filtro podem ser lavados na máquina de lavar loiça.**
- 22 Desencaixe a pega do filtro, rodando-a para a esquerda. Elimine os resíduos de café ou a cápsula E.S.E. usada. Extraia o copo de filtro do suporte do filtro, enxague-os com água limpa e seque-os completamente.

### DESCALCIFICAÇÃO

- 23 A descalcificação é recomendada quando todos os indicadores piscam 5 vezes com 5 sinais sonoros, no momento em que a máquina é ligada. O aviso de descalcificação irá repetir-se mais 2 vezes, sempre que liga o aparelho e caso não efetue a descalcificação ou não cancele ao premir simultaneamente  e  e  durante 3 segundos. **NOTA: As reparações à máquina de café referentes a problemas relacionados com calcário não se encontram cobertas pela garantia se o procedimento de descalcificação descrito acima não for efetuado de forma regular.**
- 24 Encha o reservatório de água ao nível de 300 ml com água e, em seguida, adicione o agente descalcificante (ou encha com água e vinagre 1:1). Utilize apenas um agente de descalcificação ecológico e siga sempre as instruções do fabricante. No modo de “pré-aquecimento concluído” quando todos os botões  e  e  são ligados de forma estável prima simultaneamente  e  durante 3 segundos para iniciar o processo de descalcificação, durante o qual os botões  e  irão piscar lentamente, um após o outro. Quando a descalcificação estiver concluída, a máquina irá regressar ao modo de espera. Efetue o passo 1-4 duas vezes, antes de utilizar a máquina.

### Desfrute do seu novo produto AEG!

## RESOLUÇÃO DE PROBLEMAS

PROBLEMA	CAUSA POSSÍVEL	SOLUÇÃO
Fugas de água da parte inferior da máquina de café.	Existe demasiada água na bandeja de recolha de gotas.	Limpe a bandeja de recolha de gotas.
	Existe uma avaria na máquina de café.	Contacte a instalação de assistência técnica para reparação.
Existem fugas de água no exterior do copo de filtro.	Existe algum pó de café na extremidade do filtro quando está trancado no manípulo da máquina.	Limpe o pó de café presente na extremidade do filtro.
O café expresso possui um sabor ácido (vinagre).	Não efetuou a descalcificação corretamente	Limpe a máquina de acordo com o passo 1-4 na secção "iniciar a máquina pela primeira vez"
	O pó de café esteve armazenado num local quente e húmido durante um longo período de tempo. O pó de café estraga-se.	Use pó de café fresco, ou armazene o café não utilizado num local fresco e seco. Depois de abrir uma embalagem de pó de café, volte a fechá-la bem e guarde-a num frigorífico para manter a sua frescura.
A máquina de café já não pode trabalhar ou não responde de todo.	A saída de alimentação não está ligada corretamente.	Ligue o cabo de alimentação corretamente numa tomada com ligação à terra. Se o aparelho continuar sem trabalhar, contacte a instalação de assistência técnica autorizada para proceder à reparação.
O vapor/vaporização do leite não funciona corretamente.	O indicador luminoso branco não se acende.	A estação de vapor pode ser usada apenas após o indicador luminoso branco estar aceso para efetuar a vaporização do leite.
	O recipiente é demasiado grande ou a forma não é a correta.	Use um copo alto e estreito ou um jarro de vaporização de leite profissional.
	Utilizou leite desnatado	Utilize leite gordo ou leite meio gordo.
O indicador de vapor pisca rapidamente	Utilizar a função de vapor continuamente durante 3 minutos e o botão de vapor não é reiniciado.	Reinicie o botão de vapor para a posição "OFF" (Deslig.).
O indicador de uma chávena e o indicador de duas chávenas piscam rapidamente	Deite 40 ml de água quente e, em seguida, o botão de vapor não é reiniciado.	Reinicie o botão de vapor para a posição "OFF" (Deslig.).
	O botão de vapor não é reiniciado após o arrefecer.	
	A temperatura da caldeira é demasiado alta.	Arrefeça-a ao efetuar o PASSO 11



PROBLEMA	CAUSA POSSÍVEL	SOLUÇÃO
O indicador de uma chávina, indicador de duas chávinas e o indicador de vapor piscam rapidamente	O botão de vapor não foi reiniciado, mas a máquina está ligada	Reponha o botão de vapor para a posição "OFF" (Deslig.)
TODOS os indicadores piscam 5 vezes ao mesmo tempo	Descalcificação necessária	Efetue a descalcificação
A pega do filtro está demasiado apertada para funcionar	Demasiado pó de café presente no filtro	Encha o copo de filtro com menos pó de café
O café flui gota a gota	Demasiado pó de café	Encha o copo de filtro com menos pó de café
	Pó de café demasiado fino e demasiado prensado	Moa café mais grosseiramente ou prene o pó de café usando menos força
	Copo de filtro bloqueado	Limpe o copo de filtro com o pino de limpeza

## ELIMINAÇÃO

Recicle os materiais que apresentem o símbolo . Os materiais da embalagem podem ser reciclados. Separe os componentes individuais por tipo e eliminá-los nos recipientes aplicáveis, de acordo com as instruções de eliminação locais. A reciclagem de materiais de embalagem reduz a utilização de matérias-primas e a quantidade de resíduos em aterros sanitários. Ajude a proteger o ambiente e a saúde humana ao reciclar a sua embalagem.



Não elimine os aparelhos marcados com o símbolo  com os resíduos domésticos. Coloque o produto num ponto de recolha para reciclagem local ou contacte as suas autoridades municipais.

A AEG reserva-se o direito de alterar produtos, informações e especificações sem aviso prévio.

# AEG

Printed on recycled paper



Electrolux Hausgerate GmbH  
Further Strasse 246  
D-90429 Nurnberg  
Germany

3481 A EC6-1-XXXX K5EC1-XXXXX 02 01 0519

[www.aeg.com/shop](http://www.aeg.com/shop)



[www.aeg.com](http://www.aeg.com)