

Rohinson®

Инструкция за употреба
Обезвлажнител R-91610/R-91612

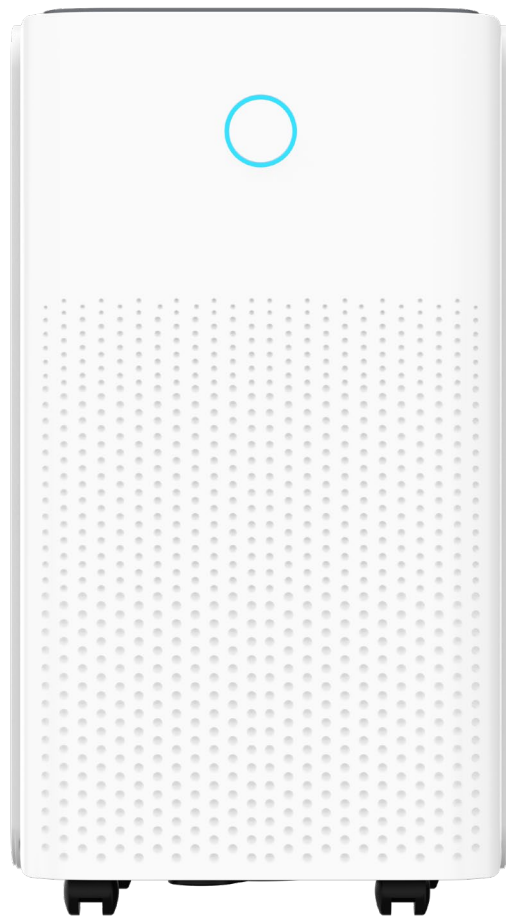

Моля, пазете това ръководство внимателно за допълнителни справки!

Благодарим ви, че избрахте нашия влагоуловител. Не забравяйте да прочетете внимателно това ръководство, преди да го използвате. Ако имате въпроси, моля, свържете се с професионалната служба за помощ.

Въведение

- **Преди да използвате уреда, моля, прочетете внимателно следните инструкции. Съхранявайте инструкцията за употреба на сигурно място за бъдещи справки.**
- **След като извадите от опаковката, уверете се, че уредът е в добро състояние.**
- **Не позволявайте на деца да си играят с опаковъчните материали, тъй като съществува риск от задушаване.**

Предпазни мерки

Моля, прочетете внимателно инструкциите за експлоатация, преди да използвате уреда за първи път и ги съхранявайте на безопасно място.

1. Никога не потапяйте уреда във вода или други течности.
2. Поставете уреда върху стабилна равна повърхност, за да избегнете силни шумове и вибрации.
3. Никога не работете с уреда, ако кабелът или щепсела са били повредени, след неизправност на уреда или ако уредът е бил изпуснат или повреден по друг начин.
4. Уредът може да бъде ремонтиран само от квалифициран персонал, неправилната ремонт може да бъде източник на значителна опасност за потребителите.
5. Извадете щепсела, преди да го транспортирате и/или преди почистване.
6. Работете с уреда само при напрежението, посочено на етикета с номинални стойности.
7. Устройството може да не е свързано към разклонител с други домакински уреди.
8. Използвайте уреда само в домакинството и само за целта, за която е разработен.
9. Не работете с това устройство в близост до отоплителни уреди и запалими или опасни предмети.
10. Ако уредът работи в помещение с газови устройства, помещението трябва да се проветрява редовно и често.
11. Моля, използвайте функцията за вътрешно сушене, ако устройството не се използва дълго време. Това ще предотврати образуването на плесен и неприятна миризма вътре в уреда.
12. Не поставяйте тежки предмети върху уреда.
13. Не окачвайте завеси или мокри дрехи пред изхода за въздух, това ще претовари устройството.
14. Дренажният маркуч не може да се монтира на открито при ниски температури.
15. За да предотвратите разливане, изпразнете резервоара за вода, преди да преместите уреда.
16. Не наклоняйте уреда на една страна, тъй като изтичащата вода може да повреди уреда.
17. Ако захранващият кабел е повреден, той трябва да бъде заменен от квалифицирано лице, за да се избегне опасност.
18. Ако усетите миризма на дим по време на стартиране или ако можете да видите дима, незабавно изключете от захранването и се свържете с вашия дилър.
19. Устройството трябва да се монтира на минимално разстояние от 50 см от стената или други препятствия.

ВНИМАНИЕ

Не използвайте средства за ускоряване на процеса на размразяване или за почистване, различни от препоръчаните от производителя. Уредът трябва да се съхранява в помещение без непрекъснато работещи източници на запалване (например: открит пламък, работещ газов вентил или работещ електрически нагревател). Не пробивайте и не изгаряйте. Имайте предвид, че хладилните агенти са: R404a. Когато машината не работи, моля, свържете се с професионална сервизна организация или професионално обучен техник.



Максимално количество зареждане на хладилника: 40 g. Моля, свържете се с професионална сервизна организация за повече информация.

Този уред може да се използва от деца на възраст над 8 години и лица с намалени физически, сетивни и умствени способности или с липса на опит и знания, ако са били наблюдавани или инструктирани относно използването на уреда по безопасен начин и разбират опасностите. Почистването и поддръжката не трябва да се извършват от деца без надзор.

Сервиз и ремонт

1. За сервиз или ремонт в рамките на гаранцията, моля, свържете се с оторизираната сервизна компания, посочена в гаранционната карта, която придружава продукта.
2. Не работете с продукт ако е с повреден кабел или щепсел. Не се опитвайте да демонтирате никаква част от уреда. Това трябва да се прави само в оторизиран сервиз.
3. Частичното или пълното неспазване на инструкциите за безопасност в настоящото ръководство автоматично освобождава всякакъв вид отговорност в случай на неизправност на машината или наранявания на хора или животни.

В случай на манипулация, ремонт или каквато и да е модификация на машината, извършена от неквалифицирани лица или в случай на неправилна употреба, гаранцията ще бъде автоматично анулирана.

Описание на уреда

3.1 Изглед на продукта

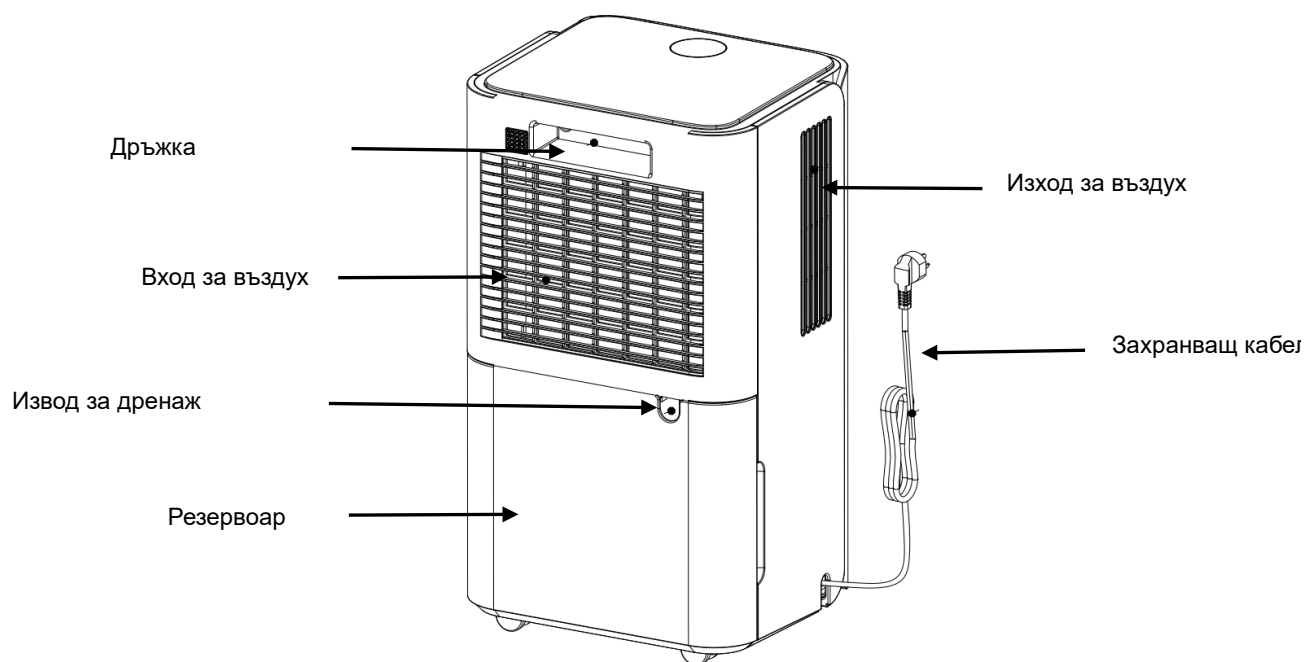
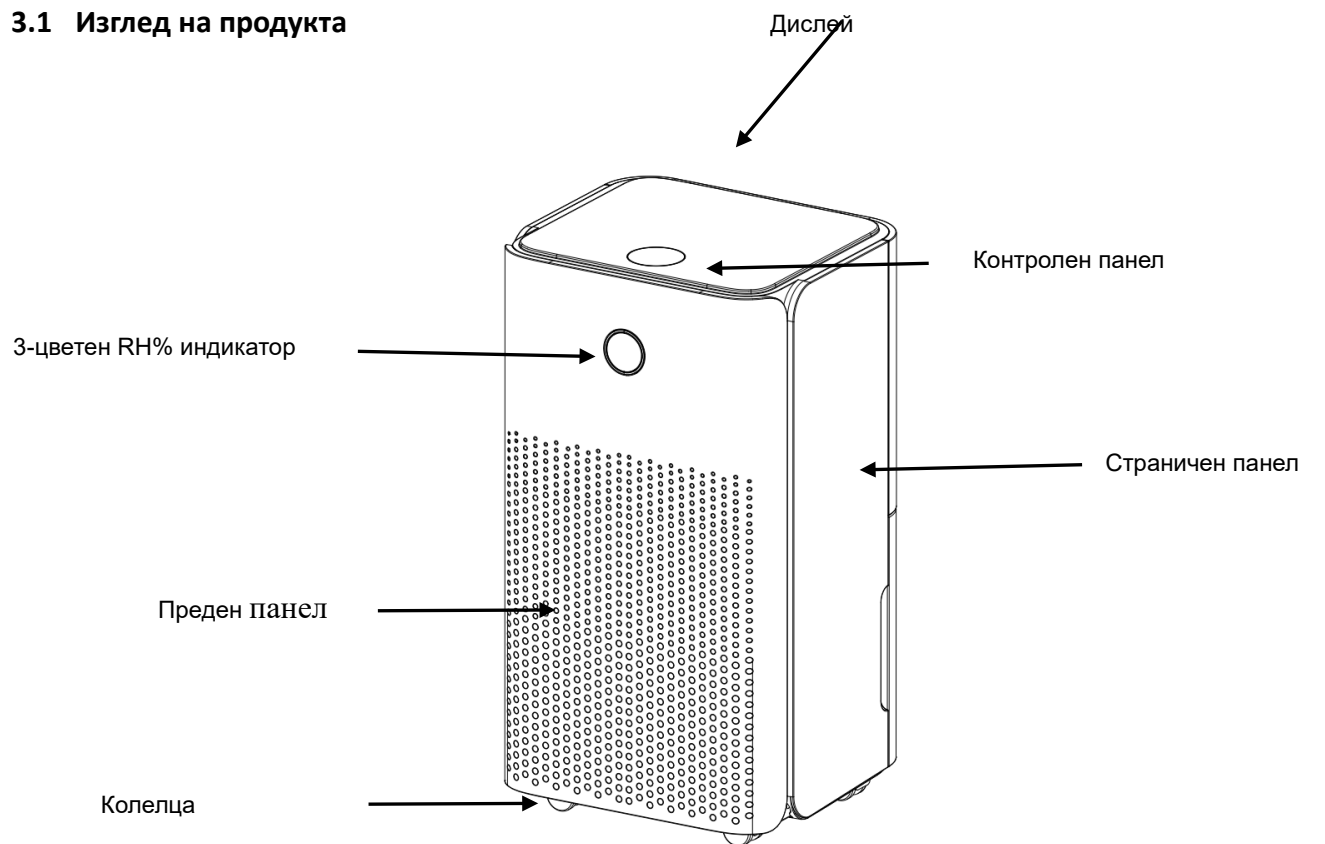

Инсталиране

4.1 Местоположение

1. Поставете уреда върху твърда, равна повърхност в зона с най-малко 30 см свободно пространство около него, за да осигурите правилна циркулация на въздуха.
2. Никога не инсталирайте уреда там, където може да бъде изложен на :
 - Източници на топлина като радиатори, топлинни регистри, печки или други продукти, които произвеждат топлина.
 - В зона, където могат да бъдат пръскани масло или вода
 - Директна слънчева светлина
 - Механична вибрация или удар
 - Много прах
 - Липса на вентилация, като например шкаф или библиотека
 - Неравна повърхност

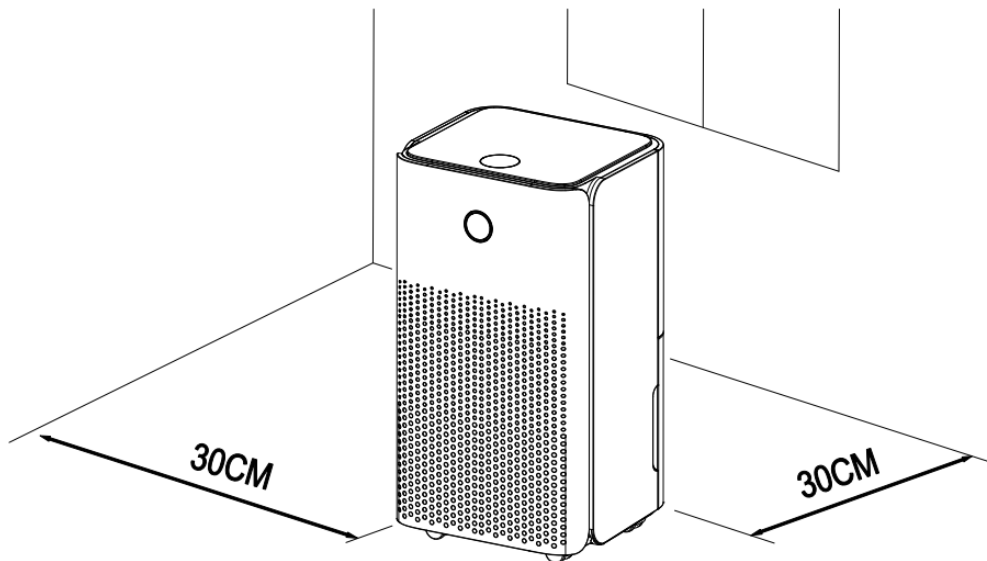

Внимание

Инсталирайте уреда в помещения, които надвишават 4 m².

Не монтирайте уреда на място, където може да изтече запалим газ.



Забележка

Производителят може да предостави друг подходящ пример или може да предостави допълнителна информация за миризмата на хладилен агент.

Безопасна работа с уреда

- Проверете устройството след разопаковане за повреди или драскотини по него.
- Работете с това устройство при околна температура от 5°C до 35°C.
- Не използвайте на открито. Този влагоуловител е предназначен само за вътрешни помещения.
- Не работете в непосредствена близост до стени, завеси или други предмети, които могат да блокират отворите за въздух.
- Пазете входа и изхода на въздуха да няма препятствия.
- Регулиране на дефлектора за вятър в посока нагоре преди стартиране.
- Ако е наклонен на повече от 45°, оставете уреда да се постави изправен най-малко 24 часа преди стартиране.
- Дръжте вратите и прозорците затворени за по-добро пестене на енергия.
- Не работете и не съхранявайте уреда на пряка слънчева светлина или дъжд.
- Нормално е изходящият въздух да се чувства топъл на допир след продължителна работа в горещи дни.
- Изпразнете резервоара за вода, преди да преместите устройството.
- Уверете се, че резервоарът е правилно монтиран, в противен случай устройството няма да работи правилно.
- Изсушителят стартира в режима, избран при последното използване на уреда.
- Влагоуловителя започва да изсушава, ако влажността в помещението е с 3% по-висока от избраната влажност.
- Има защитно 3-минутно забавяне на компресора. Изчакайте 3 минути, докато обезвлажнителят възобнови изсушаването.

Начин на работа

Контролен панел

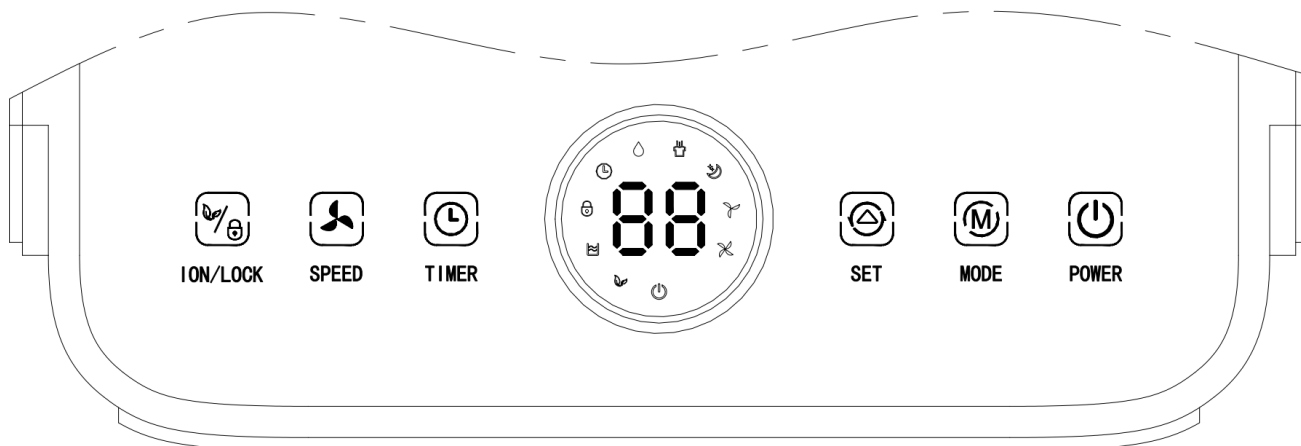

Бутон захранване

В състояние на готовност докоснете този бутон, за да включите, индикатора  светва и скоростта на вентилатора по подразбиране е висока, а влажността по подразбиране е 50%. Във включено състояние докоснете този бутон, за да изключите, светлинният индикатор изгасва и компресорът спира незабавно, а след това вентилаторът се изключва след 30 секунди закъснение.



Бутон режим

Натиснете бутона за режим, за да превключите между автоматичен и непрекъснат режим на изсушаване.

Автоматичен режим - непрекъснат цикъл на режим на изсушаване, натиснете веднъж, за да превключите режима от един на друг, съответният индикатор ще светне.

Автоматичен режим: при този режим индикатора  светва, когато влажност на околната среда \geq зададена влажност +3%, вентилаторът започва да работи и компресорът започва да работи след 3 секунди.



Когато влажността на околната среда е \leq зададена влажност -3%, компресорът спира да работи и вентилаторът спира да работи след забавяне от 30 секунди.

Натиснете бутона  за регулиране на нивото на влажност от 30% до 80% в автоматичен режим.

Както скоростта на вентилатора, така и влажността могат да се регулират в автоматичен режим.

Нормалните нива на влажност са 40-50%.

Режим сушене: при този режим индикатора  светва, компресорът продължава да работи без контрол на влажността; скоростта на вентилатора може да се регулира, но целевото ниво на влажност не може.

Режим заспиване: натиснете и задръжте бутона  за да активирате режима, индикатора  светва, влажността по подразбиране е 60%. След като не работите в рамките на 10 секунди, всички индикатори постепенно потъмняват и скоростта на вентилатора автоматично се превключва на ниска, натиснете произволен бутон, за да събудите индикатора. Докоснете отново бутона за режим, за да излезете от режим на заспиване. Както скоростта на вентилатора, така и влажността могат да се регулират в режим на заспиване.



Бутон Таймер

Натиснете бутона, за да настроите функцията за време 00–24 часа. На дисплея "88" мига и ще покаже часа на таймера, натиснете бутона  веднъж, стойността се увеличава за 1 час, стойността, показана на дисплея "88" .

В работещо състояние използвайте функцията таймер, за да изключвате редовно машината. В състояние на готовност използвайте функцията таймер, за да включвате машината редовно. Задайте часа на "00", за да отмените функцията за време



Скорост/Пречистване на въздуха



Силен вятър - слаб вятър, докоснете бутона веднъж, за да превключите и след това съответният индикатор светва. Скоростта на вятъра не може да се променя по време на периода на размразяване.

В режим на готовност задръжте този бутон, за да включите или изключите функцията за пречистване. Вентилаторът продължава да работи, когато тази функция е включена, но компресорът не работи.



Йонизация/Защита от деца

Докоснете този бутон, за да включите или изключите функцията на йонизация, както в режим на пречистванена въздуха, така и в режим на изсушаване, функцията на йонизатор може да се включва или изключва свободно.

Индикаторът  светва когато функцията йонизатор се включи. Задръжте бутона за защита от деца, за да включите или изключите функцията, индикаторът  свети, когато е включен.

3 Цветен дигитален дисплей (от горната страна) :



При влажност в помещението $\leq 45\%$, Свети синьо

$45 < \text{влажност} < 65\%$, свети зелено

Влажност $\geq 65\%$, свети червено

Дренаж:

Изпразване на резервоара

- Когато резервоарът е пълен, ще чуете звуков сигнал, и иконата  ще светне.
- Натиснете бутона POWER, за да изключите устройството.
- Издърпайте резервоара и просто го плъзнете от корпуса на влагоуловителя.
- Изпразнете водата в зона с дренаж или навън.
- Почистете резервоара както отвътре, така и отвън.
- Поставете празния резервоар обратно в устройството.
- Натиснете бутона POWER, за да възобновите работата.
- Ако индикаторът  не изгасва, проверете дали поплавъкът е поставен правилно.

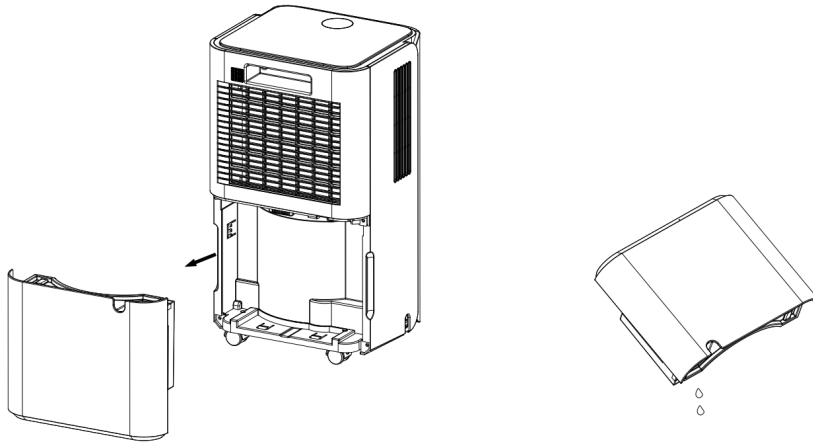

Внимание

1. Не изхвърляйте магнитите на резервоара и пластмасовите нитове. В противен случай машината няма да спре автоматично да работи, когато резервоарът е пълен, а кондензираната вода ще прелее и ще повреди пода на помещението.

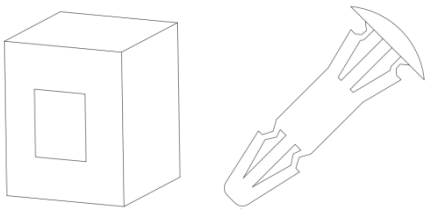

2. Моля, не забравяйте да почистите кондензираната вода в резервоара , преди да нулирате работния режим на машината.

3. Ако резервоарът е замърсен, изплакнете го с чиста вода. Избягвайте използването на почистващи препарати, телени четки, химически препарати за отстраняване на прах, дизелово гориво, бензол, разреждители или други разтворители. В противен случай резервоарът ще се повреди и ще протече.

4. Поставете празния резервоар обратно в устройството. В противен случай индикаторът може да остане червен и машината да не може да се рестартира.

Непрекъснат дренаж

За продължителна работа без надзор, поставете дренажния маркуч към уреда. Кондензната вода може автоматично да се излива в кофа или да се оттича чрез гравитация.

1. Изправете дренажната тръба

2. Поставете единия край на тръбата в канала в отвора и свържете другия край към банята, външен или контейнер като кофа, или предписаната дренажна зона.

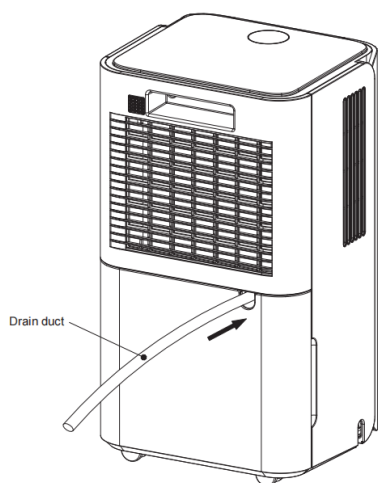

Внимание

1. Моля, не блокирайте дренажа или дренажната тръба, ако явлението блокиране, кондензираната вода ще потече в резервоара за вода.
2. Моля, не огъвайте дренажната тръба. Височината на дренажната тръба трябва да е по-ниска от изхода.
3. Дренажната тръба трябва да бъде надеждно свързана с изхода.

Поддръжка

Забележка: преди почистване и поддръжка на машината, не забравяйте да изключите машината и да извадите щепсела, за да предотвратите токов удар.

- **Почистване на филтъра** (на всеки две седмици)

Прахът се събира върху филтъра и ограничава въздушния поток. Ограниченият въздушен поток намалява ефективността на системата и ако се блокира, може да причини повреда на уреда.

Въздушният филтър изисква редовно почистване. Филтърът може да се сваля за лесно почистване. Не работете с уреда без филтър, тъй като обезвлажнителя може да бъде замърсен.

1. Извадете резервоара от уреда и след това издърпайте филтъра от дъното на задната обвивка.

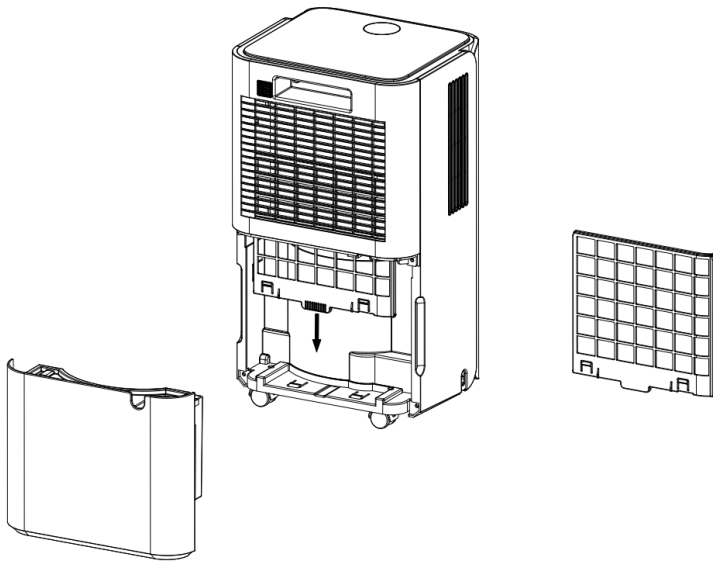

2. Използвайте прахосмукачка, за да почистите внимателно праха от повърхността.
Ако филтърът е много замърсен, измийте го с вода и мек почистващ препарат и след това го подсушете добре.

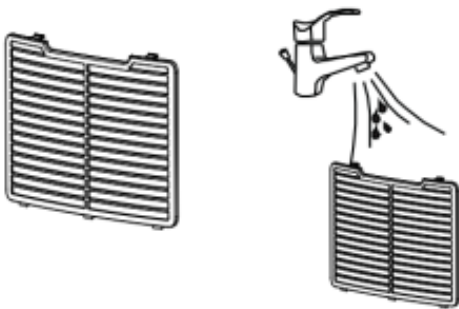

3. Върнете филтъра обратно на място.

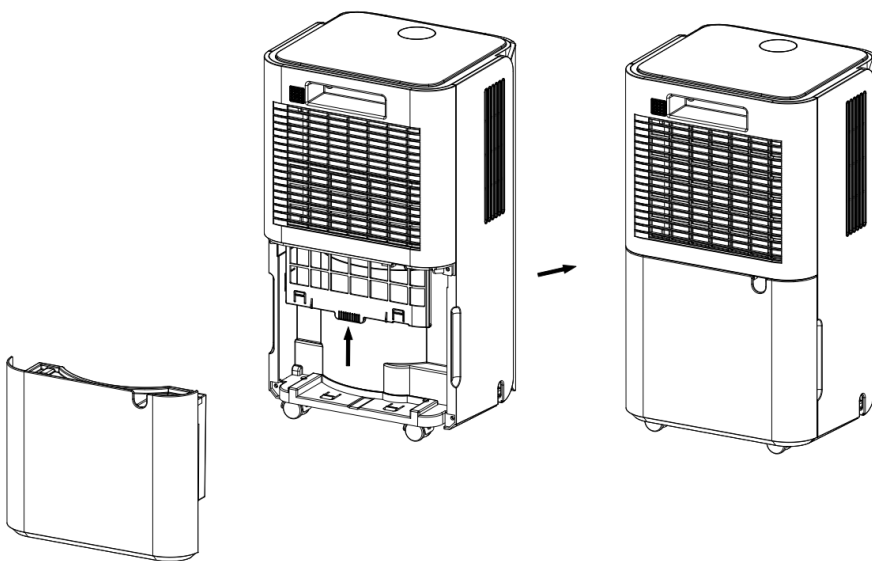

Отстраняване на неизправности

1. Работна температура.

5°C ≤ Стайна температура. ≤ 35°C

Когато стайната температурата е по-ниска или по-висока от работната температура, изсушителят спира.

Когато 5°C ≤ Темп. ≤ 16°C, компресорът автоматично се размразява на интервали; по време на размразяване компресорът спира и вентилаторът продължава да работи.

2. Преди да се обадите в сервиза

Преди да се свържете с професионален сервиз, моля, прегледайте списъка за отстраняване на проблеми, който включва често срещани събития, които не са резултат от дефект в изработката или материалите.

Проблем	Възможна причина	Решение
Уредът не работи	Няма захранване	Включете към работещ контакт и включете
	Индикаторът за пълен резервоар мига	Източете резервоара за вода и го нулирайте или преместете резервоара на правилното място
	Стайната температура е < 5°C, или > 35 °C	Самозащита, предназначена да предпазва устройството. Не може да работи при такава температура
Не функционира нормално	Запушен ли е филтъра?	Почистете филтъра според инструкциите
	Запушен ли е всмукателният или изпускателният канал?	Отстранете препятствието от изпускателния или всмукателния канал.
Не влиза въздух в уреда	Запушен ли е филтъра?	Измийте филтъра
Има необичаен шум	Поставена ли е машината на равна повърхност?	Поставете уреда на равна повърхност
	Запушен ли е филтъра?	Измийте филтъра
E1	Проблем със сензора за влажност	Сменете сензора
LO	Влажността на околната среда е по-ниска 20%	Обезвлажнителят се изключва за самозащита
CL	Защита от ниска температура, температура на околната среда < 5°C	

СН	Защита от висока температура, температура на околната сред > 38°C
----	---

Съхранение

Дългосрочно съхранение - Ако няма да използвате уреда за продължителен период от време (повече от няколко седмици), най-добре е да почистите уреда и да го изсушите напълно.

Моля, съхранявайте уреда, като следвате следните стъпки:

1. Натиснете бутона за захранване, за да изключите и извадете щепсела.
2. Източете останалата вода от уреда.
3. Почистете филтъра и го оставете да изсъхне напълно на сенчесто място.
4. Поставете захранващия кабел в резервоара.
5. Поставете отново филтъра на мястото му.
6. Устройството трябва да се държи в изправено положение, когато се съхранява.
7. Съхраняване на машината на проветриво, сухо, некорозивен газ и безопасно място на закрито.

Внимание:

Изпарителят вътре в машината трябва да се изсуши, преди уредът да бъде опакован, за да се избегне повреда на компонентите и мухъл. Изключете уреда от контакта и го поставете на сухо открито място за дни, за да изсъхне. Друг начин за изсушаване на модула е да настроите точката на влажност с повече от 5% по-висока от влажността на околната среда, за да принудите вентилатора да изсуши изпарителя за няколко часа.

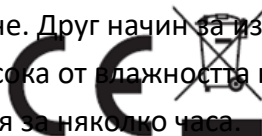

ВАЖНА ИНФОРМАЦИЯ ЗА ПРАВИЛНОТО ИЗХВЪРЛЯНЕ НА ПРОДУКТА В СЪОТВЕТСТВИЕ С ДИРЕКТИВА 2012/19/EU.

В края на експлоатационния живот продуктът не трябва да се изхвърля с домакинските отпадъци. Необходимо е да се отнесе в специален местен център за разделно събиране на отпадъци или на предлагаш подобна услуга търговец.

Разделното изхвърляне на домакинските електроуреди води до избягване на възможните отрицателни последици за околната среда и здравето, които произтичат от неподходящото изхвърляне, и позволява повторно използване на ценни материали за постигане на значителни спестявания на енергия и ресурси. Продуктът е обозначен със задраскано кошче за отпадъци като предупреждение за разделното му изхвърляне.