

CCB6446ABM  
CCB6440ABW

BG Ръководство за употреба | Готварска печка



## Добре дошли в AEG! Благодарим Ви, че избрахте нашия уред.



Вижте полезни съвети за употреба, брошури, отстраняване на неизправности, информация за сервис и ремонт:  
[www.aeg.com/support](http://www.aeg.com/support)

Запазваме си правото на изменения.

### СЪДЪРЖАНИЕ

1. ИНФОРМАЦИЯ ЗА БЕЗОПАСНОСТ.....	2
2. ИНСТРУКЦИИ ЗА БЕЗОПАСНОСТ.....	5
3. ИНСТАЛИРАНЕ.....	8
4. ОПИСАНИЕ НА УРЕДА.....	10
5. ПРЕДИ ПЪРВА УПОТРЕБА.....	11
6. ПЛОЧА - ВСЕКИДНЕВНА УПОТРЕБА.....	12
7. ПЛОЧА - ПРЕПОРЪКИ И СЪВЕТИ.....	13
8. ПЛОЧА - ГРИЖИ И ПОЧИСТВАНЕ.....	14
9. ФУРНА - ВСЕКИДНЕВНА УПОТРЕБА.....	15
10. ФУРНА - ФУНКЦИИ НА ЧАСОВНИКА.....	17
11. ФУРНА – ПРЕПОРЪКИ И СЪВЕТИ.....	18
12. ФУРНА - ГРИЖИ И ПОЧИСТВАНЕ.....	21
13. ОТСТРАНЯВАНЕ НА НЕИЗПРАВНОСТИ.....	23
14. ЕНЕРГИЙНА ЕФЕКТИВНОСТ.....	24
15. ОПАЗВАНЕ НА ОКОЛНАТА СРЕДА.....	26

## 1. ⚠ ИНФОРМАЦИЯ ЗА БЕЗОПАСНОСТ

Преди монтирането и употребата на уреда внимателно прочетете предоставените инструкции. Производителят не е отговорен за наранявания или повреди в резултат на неправилна инсталация или употреба. Винаги дръжте инструкциите на безопасно и лесно достъпно място за справка в бъдеще.

### 1.1 Безопасност за деца и лица в уязвимо положение

- Този уред може да бъде използван от деца над 8-годишна възраст, както и от лица с намалени физически, сетивни и умствени възможности или от лица без опит и познания, само ако те са под наблюдение или бъдат инструктирани относно безопасната употреба на уреда и разбират възможните

- рискове. Деца под 8-годишна възраст и хора с тежки или комплексни увреждания трябва да се държат далеч от уреда, освен ако не са под постоянно наблюдение.
- Децата трябва да бъдат под наблюдение, за да се гарантира, че не си играят с уреда.
  - Дръжте всички опаковки далече от деца и изхвърлете опаковките по местните правила.
  - **ПРЕДУПРЕЖДЕНИЕ:** Уредът и неговите достъпни части се нагорещават по време на употреба. Пазете децата и домашните любимци далеч от уреда, когато се използва и когато се охлажда.
  - Деца не трябва да извършват почистване или поддръжка на уреда, когато са без надзор.

## **1.2 Обща безопасност**

- Този уред е предназначен само за готвене.
- Този уред е предназначен за домашна употреба в затворени помещения.
- Този уред може да се използва в офиси, стаи в хотел, стаи в мотел, къщи за гости и други подобни места за настаняване, където това използване не надвишава (средно) нивото на домашна употреба.
- Само квалифицирано лице трябва да инсталира уреда и да сменя кабела.
- Този уред трябва да е свързан към захранването с кабел тип H05VV-F, за да издържа на температурата на задния панел.
- Този уред е предназначен за употреба на височина до 2000 метра над морското равнище.
- Този уред не е предназначен за използване в кораби, лодки или други плавателни съдове.
- Не инсталирайте уреда зад декоративна врата, за да предотвратите прегряване.
- Не монтирайте уреда върху платформа.
- Не използвайте външен таймер или отделна система за дистанционно управление, когато работите с уреда.

- **ПРЕДУПРЕЖДЕНИЕ:** Готвенето с животинска или растителна мазнина без надзор може да е опасно и да предизвика пожар.
- Никога не използвайте вода за потушаване на огъня при готвене. Изключете уреда и покрийте пламъците с одеяло или капак.
- **ВНИМАНИЕ:** Процесът на готвене трябва да бъде наблюдаван. Краткият процес на готвене трябва да бъде наблюдаван постоянно.
- **ПРЕДУПРЕЖДЕНИЕ:** Опасност от пожар: Не съхранявайте предмети върху повърхностите за готвене.
- Не почиствайте уреда с парочистачка.
- Не използвайте абразивни, почистващи препарати или остри метални прибори при почистване на стъклената врата на фурната или стъклото на капака на готварски плот, тъй като те могат да надраскат повърхността и да доведат до напукване на стъклото.
- Метални предмети като ножове, вилици, лъжици и капаци не трябва да се поставят върху гот. плот, тъй като могат да се загреят.
- **ПРЕДУПРЕЖДЕНИЕ:** Ако повърхността е напукана, изключете уреда, за да избегнете вероятността от токов удар. В случай че уредът е свързан директно към електрическата мрежа с помощта на съединителна кутия, премахнете предпазителя, за да изключите уреда от електрическата мрежа. Във всеки един случай се свържете с оторизирания сервизен център.
- **ПРЕДУПРЕЖДЕНИЕ:** Уредът и неговите достъпни части се нагорещават по време на употреба. Трябва да се внимава и да се избягва докосване на нагряващите се елементи.
- Винаги използвайте ръкавици за фурна при изваждане или поставяне на аксесоари или съдове за печене.
- Преди ремонтване изключете захранването.

- **ПРЕДУПРЕЖДЕНИЕ:** Уверете се, че уредът е изключен, преди да смените лампата, за да избегнете евентуален токов удар.
- Ако захранващият кабел е повреден, той трябва да се смени от производителя, негов оторизиран сервизен център или квалифицирано лице, за да се избегне опасност.
- Внимавайте, когато докосвате чекмеджето за съхранение. То може да се нагоречи.
- За да свалите носачите на рафта, първо издърпайте предната част на носачите, а след това и задния край на носачите от страничните стени. Поставете носачите на рафта в обратна последователност.
- Ключът за изключване трябва да бъде свързан с електрическа мрежа, в съответствие с правилата при окабеляване.
- **ПРЕДУПРЕЖДЕНИЕ:** Използвайте само предпазители за котлони разработени от производителя или упоменати от него в инструкциите за употреба, или предпазители за котлони вградени в уреда. Използването на неподходящи предпазители може да доведе до злополуки.

## 2. ИНСТРУКЦИИ ЗА БЕЗОПАСНОСТ

### 2.1 Инсталиране



#### **ВНИМАНИЕ!**

Само квалифицирано лице може да извърши монтажа на уреда.

- Махнете всички опаковки.
- Не монтирайте и не използвайте повреден уред.
- Следвайте инструкциите за инсталиране, приложени към уреда.
- Винаги внимавайте, когато местите уреда, тъй като е тежък. Винаги използвайте предпазни ръкавици и затворени обувки.
- Не дърпайте уреда за дръжката.
- Кухненският шкаф и нишата трябва да имат подходящи размери.
- Трябва да спазвате минималното разстояние до други уреди и устройства.
- Монтирайте уреда на безопасно и подходящо място, което отговаря на монтажните изисквания.
- По някои части от уреда минава ток. Оградете уреда с мебели, за да предотвратите допир до опасни части.
- Страничните стени на уреда могат да са в непосредствена близост до други уреди или шкафове със същата височина.
- Не поставяйте уреда близо до врата или под прозорец. Това предотвратява

падането на гореща посуда от уреда, когато вратата или прозореца са отворени.

- Стабилизирайте уреда, за да предотвратите преобръщането му. Вижте глава „Инсталиране“.

## 2.2 Свързване към електрическата мрежа

### ВНИМАНИЕ!

Риск от пожар или токов удар.

- Всички електрически връзки трябва да бъдат направени от квалифициран електричар.
- Уредът трябва да е заземен.
- Уверете се, че параметрите на табелката с технически данни са съвместими с електрическите данни на хранящата мрежа.
- Винаги използвайте правилно монтиран контакт със защита от токов удар.
- Не използвайте разклонители или адаптери с много входове.
- Не допускайте хранящите кабели да се доближават до вратичката на уреда или пространството под него, особено когато е включен или когато вратичката е гореща.
- Защитата от токов удар на горещите и изолирани части трябва да бъде затегната по такъв начин, че да не може да се отстрани без инструменти.
- Свържете кабела за храняването към контакта единствено в края на инсталацията. Уверете се, че щепселът за храняване е достъпен след инсталирането.
- Ако контактът е разхлабен, не свързвайте хранящия щепсел.
- Не издърпвайте хранящия кабел, за да изключите уреда. Винаги издърпвайте щепсела на храняването.
- Използвайте само правилни устройства за изолация: предпазни прекъсвачи на мрежата, предпазители (предпазители от винтов тип трябва да се извадят от фасунгата), изключватели и контактори за утечка на заземяването.
- Електрическата инсталация трябва да има изолиращо устройство, което Ви

позволява да изключите уреда от ел. мрежата при всички полюси. Изолиращото устройство трябва да е с ширина на отваряне на контакта минимум 3 мм.

- Затворете изцяло вратичката на уреда, преди да свържете хранящия кабел към контакта.

## 2.3 Използване

### ВНИМАНИЕ!

Риск от наранявания и изгаряния. Опасност от токов удар.

- Не променяйте предназначението на уреда.
- Уверете се, че вентилационните отвори не са блокирани.
- Не оставяйте уреда без надзор по време на работа.
- Изключвайте уреда след всяко използване.
- Бъдете внимателни, когато отваряте вратата на уреда, докато уредът работи. Може да излезе горещ въздух.
- Не работете с уреда с мокри ръце или когато има контакт с вода.
- Не използвайте уреда като работна повърхност или повърхност за съхранение.
- Не използвайте алуминиево фолио или други материали между повърхността за готвене и готварския съд, освен ако не е посочено друго от производителя на този уред.
- Използвайте само принадлежности, препоръчани за този уред от производителя.
- Винаги използвайте чаши и буркани, одобрени за запазване.

### ВНИМАНИЕ!

Опасност от пожар и експлозия.

- Нагорещените мазнини или масло могат да доведат до отделяне на възпламеними пари. Не доближавайте пламък или нагорещени предмети до мазнината или маслото, когато готвите с такива.

- Парите, които отделя много нагорещеното масло, могат да доведат до внезапно възпламеняване.
- Използването на масло, което може да съдържа остатъци от храна, може да причини пожар при по-ниска температура в сравнение с маслото, използвано за първи път.
- Не поставяйте запалими продукти или предмети, които са намокрени със запалими продукти, в близост до уреда или върху него.
- Не позволявайте искри или открит пламък да влизат в контакт с уреда, когато отваряте вратата.
- Отваряйте внимателно вратата на уреда. Използването на съставки с алкохол може да предизвика смесване на алкохол и въздух.

### **ВНИМАНИЕ!**

Риск от повреда на уреда.

- За да се избегнат повреди и обезцветяване на емайла:
  - не поставяйте съдове за фурна или други предмети в уреда директно върху дъното.
  - не поставяйте алуминиево фолио директно върху дъното на кухината.
  - не поставяйте вода директно в горещия уред.
  - не поставяйте влажни съдове и храна в уреда, след като приключите с готвенето.
  - бъдете внимателни, когато махате или поставяте аксесоарите.
- Обезцветяването на емайла или неръждаемата стомана не оказва влияние върху работата на уреда.
- Използвайте дълбока тава за влажни торти. Плодовите сокове причиняват петна, които могат да бъдат трайни.
- Не дръжте горещи готварски съдове върху таблото за управление.
- Не оставяйте течността в готварските съдове да изври напълно.
- Внимавайте да не изтървате предмети или готварски съдове върху уреда. Повърхността може да се повреди.
- Не включвайте зоните за готвене, когато на тях има празни готварски съдове, или когато няма такива.

- Готварски съдове, изработени от чугун, алуминий или с повредено дъно, могат да надраскат котлона. Винаги повдигайте тези предмети, когато трябва да ги преместите върху повърхността за готвене.

## 2.4 Грижи и почистване

### **ВНИМАНИЕ!**

Опасност от нараняване, пожар или повреда на уреда.

- Преди поддръжка, изключете фурната. Изключете щепсела от контакта на захранващата мрежа.
- Уверете се, че уредът е студен. Има опасност стъклените панели да се счупят.
- Сменяйте незабавно стъклените панели на вратичката, когато са повредени. Свържете се с оторизиран сервизен център.
- Внимавайте, когато сваляте вратичката от уреда. Вратичката е тежка!
- Оставянето на мазнина или храна в уреда може да причини пожар.
- Почиствайте редовно уреда, за да предотвратите увреждане на повърхностния материал.
- Подсушавайте вътрешността и вратичката след всяко използване. Изпусканата по време на работата на уреда пара се кондензира върху стените на вътрешността и може да предизвика корозия. За да намалите конденза включете уреда да работи 10 минути преди готвене.
- Почистете уреда с мокра, мека кърпа. Използвайте само неутрални препарати. Не използвайте абразивни кърпи, разтворители или метални предмети.
- Ако използвате спрей за фурна, следвайте инструкциите за безопасност на опаковката.
- Не почиствайте емайла с каталитични частици (ако е приложимо) с почистващ препарат.

## 2.5 Вътрешно осветление

### **ВНИМАНИЕ!**

Опасност от токов удар.

- Относно лампата(ите) вътре в този продукт и резервните лампи, продавани отделно: Тези лампи са предназначени да издържат на екстремни физически условия в домакински уреди, като температура, вибрации, влажност или са предназначени да сигнализират информация за работното състояние на уреда. Те не са предназначени за използване в други приложения и не са подходящи за осветяване на помещения в домакинството.
- Този продукт включва светлинен източник с клас на енергийна ефективност G.
- Използвайте само лампи със същите спецификации.

## 2.6 Обслужване

- За поправка на уреда се свържете с оторизирания сервизен център.
- Използвайте само оригинални резервни части.

## 2.7 Изхвърляне

### **ВНИМАНИЕ!**

Риск от нараняване или задушаване.

- Свържете се с общинските власти за информация как да изхвърлите уреда.
- Изключете уреда от електрозахранването.
- Извадете захранващия електрически кабел в близост до уреда и го изхвърлете.

## 3. ИНСТАЛИРАНЕ

### **ВНИМАНИЕ!**

Вж. глава "Безопасност".

### 3.1 Технически характеристики

#### Размери

Височина	847 - 867 мм
Ширина	596 мм
Дълбочина	600 мм

### 3.2 Местоположение на уреда

Можете да монтирате свободно стоящия уред с шкафове с едната или двете страници и в ъгъла.

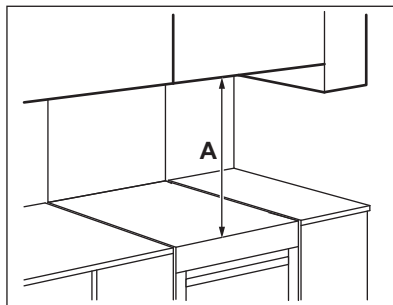

#### Минимални разстояния

Размер	мм
A	650



### 3.3 Нивелиране на уреда

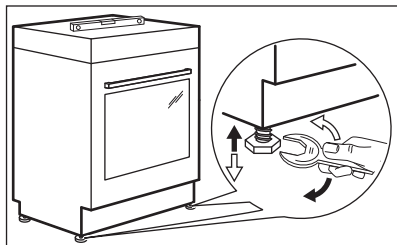

Използвайте малките крачета отдолу на уреда, за да нивелирате най-горното ниво с останалите повърхности.

### 3.4 Защита против накланяне

#### ПРЕДУПРЕЖДЕНИЕ!

Монтирайте защитата против накланяне, за да предотвратите падане на уреда при неподходящо натоварване. Защитата против накланяне работи, само когато уредът е поставен на правилното място. Този електроуред има символи, показани на фигурите (ако е приложимо), за да ви напомнят за инсталацията на защитата против накланяне.

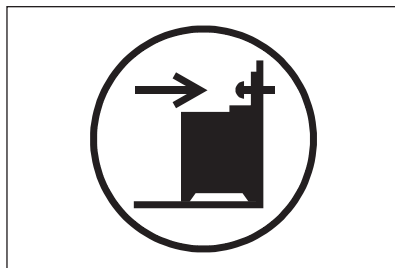

#### ПРЕДУПРЕЖДЕНИЕ!

Задължително монтирайте защитата против накланяне на правилната височина.

Уверете се, че повърхността зад уреда е гладка и равна.

1. Задайте правилната височина и зона за уреда, преди да поставите защитата против накланяне.
2. Монтирайте защитата против накланяне на 176 мм надолу от най-горната повърхност на уреда и на 24 мм от лявата страна на уреда в кръглата дупка на скобата. Вижте илюстрацията. Завийте я в солидният материал или използвайте подходяща опора (стена).
3. Можете да намерите отвора от лявата страна на гърба на уреда. Вижте илюстрацията. Поставете уреда в средата на пространството между шкафове (1). Ако пространството между шкафове е по-голямо от ширината на уреда, трябва да регулирате страничните разстояния, за да центрирате уреда.

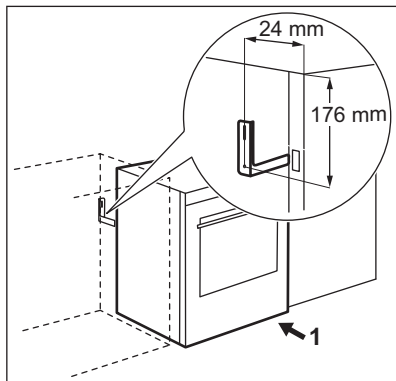

### 3.5 Електрическа инсталация

#### ⚠ ВНИМАНИЕ!

Производителят не носи отговорност, ако не спазвате предпазните мерки от главите за безопасност.

Този уред се доставя без електрозахранващи щепсел и кабел.

Приложими видове кабели за различни фази:

Фаза	Минимален размер кабел
1	3x6,0 мм <sup>2</sup>
3 с неутрал	5x1,5 мм <sup>2</sup>

#### ⚠ ВНИМАНИЕ!

Захранващият кабел не трябва да опира частта на уреда, щрихирана на илюстрацията.

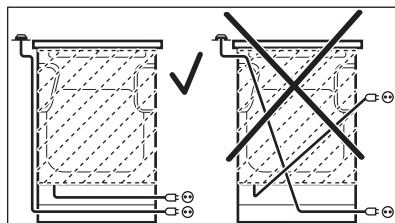

## 4. ОПИСАНИЕ НА УРЕДА

### 4.1 Общ преглед

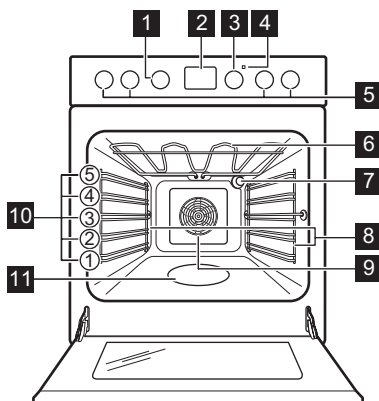

- 1 Копче за функциите на фурната
- 2 Екран
- 3 Копче за температурата
- 4 Индикатор/Символ за температура
- 5 Копчета за котлона
- 6 Нагряващ елемент
- 7 Лампа
- 8 Водач за скара, отстраняем
- 9 Вентилатор
- 10 Позиции на скара
- 11 Вътрешна част на фурната

## 4.2 Преглед на готварската плоча

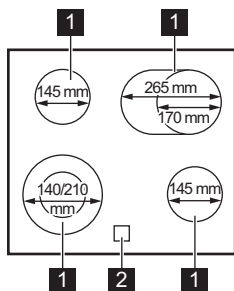

- 1** Зона за готвене  
**2** Индикатор за остатъчна топлина

## 4.3 Аксесоари

- Скара/рафт

За съдове за готвене, тави за торти и печене.

- **Тава за печене**  
За торти и бисквити.
- **Съд за грил / печене**  
За печене или като съд за събиране на мазнина.
- **AirFry табла**  
За пържене на храна с по-малко мазнина или без хартия за печене.
- **Телескопични водачи**  
За рафтове и тави.
- **Чекмедже за съхранение**  
Чекмеджето за съхранение е под фурната.



## 5. ПРЕДИ ПЪРВА УПОТРЕБА

### **ВНИМАНИЕ!**

Вж. глава "Безопасност".

### 5.1 Първоначално подгръване и почистване

Загрейте предварително празния уред преди първата употреба и се свържете с храната. Уредът може да излъчва неприятна миризма и дим. Проветрете помещението по време на предварителното загряване.



1. Извадете от уреда всички аксесоари и подвижните опори на скарата.
2. Задаване на функцията . Задайте максималната температура. Оставете уреда да работи в продължение на 1 ч.
3. Задайте функцията . Задайте максимална температурата. Оставете уреда да работи в продължение на 15 мин.
4. Задайте функцията . Задайте максимална температурата. Оставете уреда да работи в продължение на 15 мин.

5. Изключете уреда и изчакайте да изстине.
6. Почиствайте уреда и аксесоарите само с микрофибърна кърпа, топла вода и мек почистващ препарат.
7. Поставете принадлежностите и подвижните опори на скарата обратно в първоначалната им позиция.

### 5.2 Настройка на часовника

Трябва да настроите времето преди да използвате фурната.

 свети, когато свържете уреда към електрическо захранване, а се окаже, че няма ток или таймерът не е зададен.

Натиснете  или  за задаване на правилното време.  
След приблизително пет секунди премигването спира и екранът показва часа, който сте настроили.

## 5.3 Промяна на часа



Не можете да променят часа, ако някоя от функциите работи.

Натискайте отново и отново, докато индикатора на функция час от денонощието мига.

За да зададете нов час, вижте „Задаване на час“.

## 5.4 Прибиращи се ключове

За да използвате уреда, натиснете ключа. Ключът излиза.

# 6. ПЛОЧА - ВСЕКИДНЕВНА УПОТРЕБА



### ВНИМАНИЕ!

Вж. глава "Безопасност".

## 6.1 Настройка за затопляне

Символи	Функция
	Положение Изключено (Off).
	Двойна зона
	Поддържане на топлина
1 - 9	Настройки за затопляне



Използвайте остатъчната топлина, за да намалите консумацията на енергия. Изключете зоната за готвене приблизително 5 - 10 минути преди приключване на процеса на готвене.

Завъртете ключа за избраната зона за готвене на необходимата настройка на затопляне.

За да завършите процеса на готвене, завъртете копчето в изключено положение.

## 6.2 Активиране и деактивиране на външните кръгове

Повърхността за готвене може да се пригоди към размера на готварските съдове.

### За активиране на външния кръг:

завъртете копчето по посока на часовниковата стрелка при лека съпротива към . Тогава завъртете копчето обратно на часовниковата стрелка до правилната степен на нагриване.

### За деактивиране на външния кръг:

завъртете ключа на позиция изкл. Индикаторът угасва.

## 6.3 Индикатор за остатъчна топлина



### ВНИМАНИЕ!

Докато индикаторът е , съществува риск от изгаряния от остатъчна топлина.

Индикаторът се появява, когато зона за готвене е гореща, но не функционира, ако захранването е изключено.

Индикаторът може също да се появи:

- за съседните зони за готвене, дори ако не ги използвате,
- когато горещи съдове за готвене са поставени на студена зона за готвене,
- когато плочата е изключена, но зоната за готвене е все още гореща.

Индикаторът изчезва, когато зоната за готвене се охлади.

## 7. ПЛОЧА - ПРЕПОРЪКИ И СЪВЕТИ

### **ВНИМАНИЕ!**

Вж. глава "Безопасност".

### 7.1 Готварски съдове

Резултатите от готвенето зависят от материала на готварските съдове

#### **i**

Дъното на готварския съд трябва да е колкото може по-дебело и плоско. Уверете се, че дъната на съдовете са чисти и сухи, преди да ги поставите върху повърхността на котлона.

#### **i**

Не използвайте съдове за готвене на керамичния котлон с основи с ясно изразени ръбове, напр., чугунени тигани. Те могат да надраскат или изтъркат повърхността на котлона за постоянно.

#### **i**

Готварски съдове, изработени от емайлирана стомана и с алуминиеви или медни дъна, могат да предизвикат промяна в цвета на стъкло-керамичната повърхност.

За да пестите енергия и да сте сигурни, че котлонът работи правилно, дъното за съдове трябва да е с подходящ минимален диаметър.

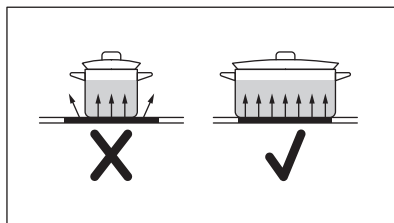

### 7.2 Минимален диаметър на готварските съдове

Зона за готвене	Диаметър на готварските съдове (мм)	Мощност (W)
Задна лява	Ф 145	1200
Задна дясна	170-265	1400/2200
Предна дясна	Ф 145	1200
Предна лява	140-210	1000/2200

### 7.3 Опростено ръководство за готвене

#### **i**

Данните в таблицата са само ориентировъчни.

Настройки за затопляне	Използвайте, за да:	Време (мин)	Препоръки
 - 1	Поддържайте сготвената храна топла.	при необходимост	Поставете капак върху готварския съд.
1 - 2	Сос „Холандез“, разотепете: масло, шоколад, желатин.	5 - 25	От време на време разбърквайте.
2	За втвърдяване: пухкави омлети, печени яйца.	10 - 40	Гответе с поставен капак.

Настройки за затопляне	Използвайте , за да:	Време (мин)	Препоръки
2 - 3	За варене на ориз и ястия с мляко, претопляне на готови ястия.	25 - 50	Добавете поне два пъти повече течност, отколкото е оризът, по средата на готвенето смесете млечните блюда.
3 - 4	Зеленчуци, риба и месо на пара.	20 - 45	Добавете няколко супени лъжици вода. Проверете количеството вода по време на процеса.
4 - 5	Картофи и други зеленчуци на пара.	20 - 60	Покрийте дъното на готварския съд с 1-2 см вода. Проверявайте нивото на водата по време на процеса. Дръжте капака на готварския съд.
4 - 5	Готвене на по-големи количества храна, яхнии и супи.	60 - 150	До 3 л течност плюс съставки.
6 - 7	Леко запържване: шницел (филе), телешко кордон бльо, котлети, кюфтета, наденица, дроб, маслено-брашнена запържка, яйца, палачинки, понички.	при необходимост	Обърнете, когато е необходимо.
7 - 8	Силно пържено, картоф.кюфтета, филе-миньон, стекове.	5 - 15	Обърнете, когато е необходимо.
9	Кипване на вода, готвене на макаронени изделия, запържване на месо (гулаш, задушено), пържено на картофи.		

## 8. ПЛОЧА - ГРИЖИ И ПОЧИСТВАНЕ

### ВНИМАНИЕ!

Вж. глава "Безопасност".

### 8.1 Обща информация

- Почиствайте плота след всяка употреба.
- Винаги използвайте готварски съдове с чисто дъно.
- Надрасквания или тъмни петна по повърхността не влияят на работата на плочата.
- Използвайте специален почистващ препарат, предназначен за повърхността на плота.
- Винаги използвайте стъргалка, препоръчвана за плочи със стъклена повърхност. Използвайте стъргалката само като допълнителен инструмент за почистване на стъклото след стандартната процедура за почистване.

### ВНИМАНИЕ!

Не използвайте ножове или други остри, метални инструменти за почистване на стъклената повърхност.

### 8.2 Почистване на плочата

- **Отстранете незабавно:** разтопена пластмаса, пластмасово фолио, сол, захар и храна със захар, в противен случай замърсяванията могат да повредят плота. Внимавайте да не се изгорите. Използвайте специалната стъргалка на стъклокерамичната повърхност под остър ъгъл и плъзгайте острието по повърхността.
- **Отстранете, когато котлонът е достатъчно охладен:** петна от котлен камък, от вода, от мазнина, обезцветяване на лъскавия метален цвят. Почиствайте плота с влажна кърпа и неабразивен почистващ

препарат. След почистване подсушете плота с мека кърпа.

- **Отстранете лъскавите металически обезцветявания:** използвайте разтвор

от вода с оцет и почистете стъклената повърхност с кърпа.

## 9. ФУРНА - ВСЕКИДНЕВНА УПОТРЕБА

### **ВНИМАНИЕ!**

Вж. глава "Безопасност".

### 9.1 Функции на фурната

#### **ВНИМАНИЕ!**

Не изливайте течности във вътрешността на фурната преди и по време на готвене. Има риск от повреда.

#### **Положение Изключено (Off)** Фурната е изключена.



#### **Горещ въздух/вентилир.**

За едновременно готвене на максимум две нива и за сушене на храна.

Задайте температурата с 20 – 40 °С по-ниска, отколкото за Традиционно готвене.



#### **Функция пица / AirFry**

За печене на пица и други ястия, които изискват повече топлина отдолу. /



За пържене на храна с по-малко мазнина или без хартия за печене. За ястия като пържени картофи или пица.



#### **Традиционно готвене**

За печене на тестени и месни храни на едно ниво.



#### **Сушене**

За сушене на нарязани храни.



#### **Бързо готвене на грил**

За запичане на тънки храни в големи количества или препичане на хляб.



#### **Турбо грил**

За печене на големи парчета месо или птици с костите на едно ниво. За огретен и за кафява коричка.



#### **Печене с влажност**

Тази функция се използва за постигане на съответствие с класа на енергийна ефективност и регламентите за екопроектиране (съгласно EU 65/2014 и EU 66/2014). Изпитвания съгласно: IEC/EN 60350-1.

Разработена е за пестене на енергия по време на готвене.

Вратата на фурната трябва да се затвори по време на готвене, така че функцията да не се прекъсва и да се гарантира, че фурната работи с възможно най-висока енергийна ефективност.

Когато използвате тази функция, температурата във вътрешността може да се различава от зададената. Степента на нагряване може да бъде намалена. За общи препоръки за пестене на енергия вижте глава „Енергийна ефективност“, „Икономия на енергия“.

За инструкциите за готвене вижте глава „Препоръки и съвети“, Печене с влажност.

Когато използвате тази функция, лампичката автоматично се изключва.



Можете да размразявате храна като изберете функцията Печене с влажност без да задавате температура.

### 9.2 Активиране и деактивиране на фурната



**Зависи от модела, ако вашият уред има символи на ключа, индикатори или лампи:**

- Индикаторът светва, когато фурната се нагрява.
- Лампичката светва, когато фурната работи.
- Символът показва дали ключът управлява някоя от зоните за готвене, функциите на фурната или температурата.

1. Завъртете ключа за функции на фурната, за да изберете желаната функция.
2. Завъртете ключа за температурата, за да изберете температура.
3. За да деактивирате фурната, завъртете ключовете за функции на фурната и температурата на позиция изкл.

### 9.3 Охлаждащ вентилатор

Когато фурната работи, охлаждащият вентилатор се включва автоматично, за да поддържа повърхностите на фурната хладни. Ако изключите фурната, охлаждащият вентилатор продължава да работи, докато фурната се охлади.

### 9.4 Поставяне на аксесоарите на фурната

#### Дълбока тава:

Бутнете дълбоката тава между водачите на опората на скарата.

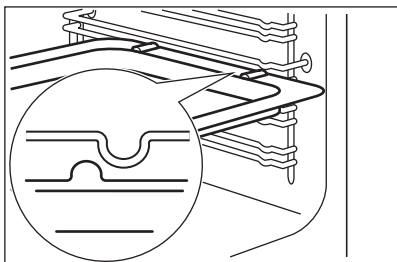

#### Скара:

Бутнете рафта между водачите на скарата.

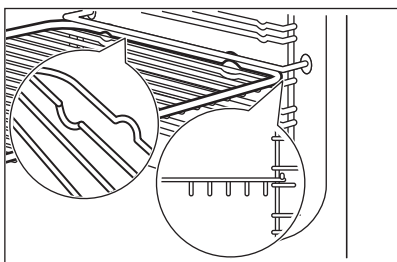

#### AirFry тава:

Поставете AirFry тава на третото ниво. Поставете тавата за печене на първото ниво.

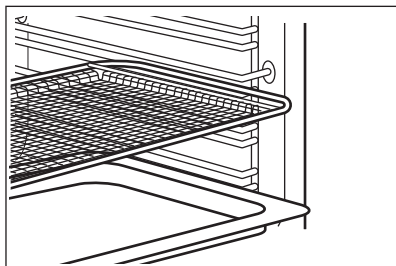

- Всички аксесоари имат малки вдлъбнатини в горната част на дясната и лявата страна за повишаване на безопасността. Вдлъбнатините също са устройства против преобръщане.
- Високият ръб около шкафа е устройство, което предотвратява изплъзването на готварските съдове.

### 9.5 Телескопични водачи – поставяне на принадлежностите на фурната



Запазете инструкциите за монтаж на телескопичните водачи за бъдеща употреба.

С телескопични водачи можете да поставяте и сваляте рафтовете по-лесно.

#### Скара:

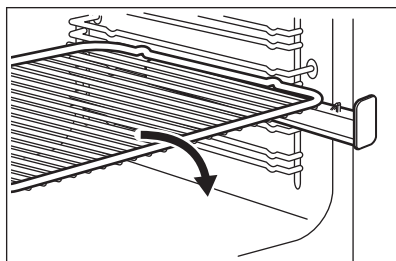



Поставете скарата върху телескопичните водачи, така че крачетата да са нагоре.

**Дълбока тава:**

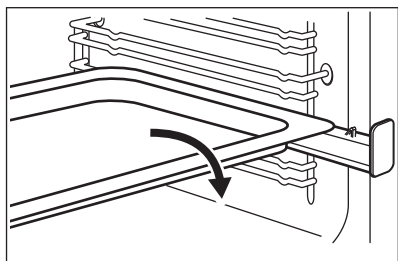

Поставете тавата за печене или дълбоката тава върху телескопичните водачи.

## 10. ФУРНА - ФУНКЦИИ НА ЧАСОВНИКА

### 10.1 Екран

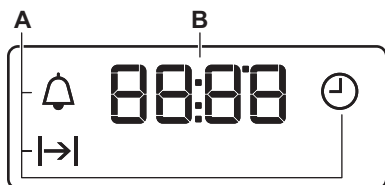

- A. Функции на часовника
- B. Таймер





### 10.2 Бутони

Бутон	Функция	Описание
—	МИНУС	За задаване на времето.
⌚	ЧАСОВНИК	За настройка на часовникова функция.
+	ПЛЮС	За задаване на времето.

### 10.3 Функции на часовника

Функция Часовник	Приложение
⌚	ЧАС ОТ ДЕНОНОЩИЕТО За да задавате, променяте или проверявате часа.
→	ВРЕМЕТРАЕНЕ За да задавате колко време да работи фурната.
🔔	ТАЙМЕР За задаване на обратно броене. Функцията не влияе върху работата на фурната. Можете да настройвате тази функция по всяко време, включително и когато фурната е изключена.



## 10.4 Задаване на ВРЕМЕТР.



1. Задайте функция и температура на фурната.
2. Натиснете неколкократно , докато  започва да мига.
3. Натиснете  или , за да зададете ВРЕМЕТРАЕНЕ.

На екрана се появява .

4. Когато времето изтече  светва и прозвучава звуков сигнал. Уредът се деактивира автоматично.
5. Натиснете произволен бутон, за да спрете звуковия сигнал.
6. Завъртете ключа за функциите на фурната и ключа за температурата на позиция "ИЗКЛ."

## 10.5 Настройка на ТАЙМЕР



1. Натиснете неколкократно , докато  започва да мига.

2. Натиснете  или , за да зададете необходимото време.

Таймерът се включва автоматично след 5 секунди.

3. Когато зададеното време изтече, се чува звуков сигнал. Натиснете произволен бутон, за да спрете звуковия сигнал.
4. Завъртете копчето за функциите на фурната и копчето за температурата до позиция изключване.

## 10.6 Отмяна на функциите на часовника

1. Натискайте неколкократно , докато индикаторът на желаната функция започне да мига.
2. Докоснете и задръжте . Функцията на часовника изгасва след няколко секунди.

# 11. ФУРНА – ПРЕПОРЪКИ И СЪВЕТИ



### ВНИМАНИЕ!

Вж. глава "Безопасност".



Температурата и времето за печене в таблиците са само ориентировъчни. Те зависят от рецептите, качеството и количеството на използваните съставки.

## 11.1 Печене с влажност

### Хляб и пица

Храна	Температура (°C)	Време (мин)	Положение на скарата
Питки	180	25 - 35	3
Замразена пица 350 г	190	25 - 35	3

### Кексчета в тава за печене

Храна	Температура (°C)	Време (мин)	Положение на скарата
Швейцарско руло	180	20 - 30	3
Брауни	180	30 - 40	3

## Кексчета във фолио

Храна	Температура (°C)	Време (мин)	Положение на скарата
Суфле	200	30 - 40	3
Основа за пандишпанен флан	180	20 - 30	3
Сандвич „Виктория“	150	25 - 35	3

## Риба

Храна	Температура (°C)	Време (мин)	Положение на скарата
Риба в пликове 300 г	180	25 - 35	3
Цяла риба 200 г	180	25 - 35	3
Рибно филе 300 г	180	25 - 35	3

## Месо

Храна	Температура (°C)	Време (мин)	Положение на скарата
Месо в плик 250 г	200	25 - 35	3
Месни шишчета 500 г	200	30 - 40	3

## Малки печива

Храна	Температура (°C)	Време (мин)	Положение на скарата
Бисквитки	180	25 - 35	3
Френски макарони	160	25 - 35	3
Мъфини	180	25 - 35	3
Солени крекери	170	20 - 30	3
Курабийки от леко тесто	150	25 - 35	3
Тарталети	170	15 - 25	3

## Вегетариански ястия

Храна	Температура (°C)	Време (мин)	Положение на скарата
Смесени зеленчуци в плик 400 г	180	25 - 35	3
Омлет	200	20 - 30	3
Зеленчуци на тава 700 г	180	25 - 35	3

## 11.2 Информация за изпитващи лаборатории

Храна	Функция	Температура (°C)	Време (мин)	Принадлежности	Положение на скарата
Малки кексчета (20 малки кексчета/тава)	Традиционно готвене	170	20 - 30	Табла	4
Малки кейкета (20 малки кейкета/табла) <sup>1)</sup>	Горещ въздух/вентилер.	150	20 - 30	Табла	2
Малки кейкета (20 малки кейкета/табла) <sup>1)</sup>	Горещ въздух/вентилер.	150	25 - 35	Табла / Съд за събиране на течности	1 + 4
Ябълков пай, 2 тави (ø 20 см) върху решетката, поставени по диагонал	Традиционно готвене	180	70 - 90	Решетка	1
Ябълков пай, 2 тави (ø 20 см) върху решетката, поставени по диагонал	Горещ въздух/вентилер.	160	70 - 90	Решетка	2
Ябълков пай, 2 тави (ø 20 см) върху решетката, поставени по диагонал	Функция пица	160	60 - 80	Решетка	2
Пандишпан без масло, 1 тава (ø 26 см) върху решетката	Традиционно готвене	170	30 - 40	Решетка	3
Пандишпан без масло, 1 тава (ø 26 см) върху решетката	Горещ въздух/вентилер.	150	35 - 45	Решетка	2
Пандишпанова торта без мазнина, 1 тава (ø 26 см) върху решетката <sup>1)</sup>	Горещ въздух/вентилер.	160	25 - 35	Решетка	1 + 4
Сладкиш от маслено тесто/тестени ивици	Горещ въздух/вентилер.	140	20 - 35	Табла	3
Сладкиш от маслено тесто/тестени ивици	Горещ въздух/вентилер.	140	20 - 30	Табла	1 + 4
Сладкиш от маслено тесто/тестени ивици	Традиционно готвене	160	20 - 35	Табла	3
Тост <sup>1)</sup>	Бързо готвене на грил	Мак с.	1 - 5	Решетка	4
Бургер от говеждо	Гриловане	Мак с.	15 - 20 едната страна. 10 - 15 втората страна.	Рафт / Съд за събиране на течности	4 + 1

<sup>1)</sup> Загрейте фурната предварително за 10 минути.

## 12. ФУРНА - ГРИЖИ И ПОЧИСТВАНЕ

### ВНИМАНИЕ!

Вж. глава "Безопасност".

### 12.1 Бележки относно почистването

#### Препарати за почистване

- Почиствайте предната част на уреда само с микрофибърна кърпа с топла вода и мек почистващ препарат. Почистете и проверете уплътнението на вратичката около рамката на вътрешността.
- Използвайте почистващ разтвор, за да почистите металните повърхности.
- Почистете петната с лек почистващ препарат.

#### Всекидневна употреба

- Почиствайте вътрешността след всяка употреба. Натрупвания на мазнини или други остатъци могат да доведат до пожар.
- Не съхранявайте храна в уреда за повече от 20 минути. Подсушавайте вътрешността само с микрофибърна кърпа след всяка употреба.

#### Акcesoари

- Почиствайте акcesoарите, след всяко ползване и ги оставайте да изсъхнат. Използвайте само микрофибърна кърпа с топла вода и мек почистващ препарат. Не почиствайте акcesoарите в съдомиялната (освен от тавата за AirFry).
- Не почиствайте незалепващите акcesoари и тавата за AirFry с абразивно почистващо средство или предмети с остри ръбове.

### 12.2 Почистване на тавата AirFry.

1. Поставете тавата AirFry върху тавата за печене.
2. Налейте гореща вода с препарат и оставете да се накисне.
3. Почистете тавата AirFry с гъба или използвайте четка, за да премахнете засъхнали остатъци.

Възможно е и почистването в съдомиялна.

### 12.3 Фурни от неръждаема стомана или алуминий

За почистване на вратичката на фурната използвайте само влажна кърпа или мокра гъба. Подсушете с мека кърпа.

Не използвайте стоманена вълна, киселини или абразивни продукти, тъй като те могат да повредят повърхността на фурната. Почиствайте командното табло на фурната, като следвате същите предпазни мерки.

### 12.4 Сваляне на носачите на скарата

Преди да почистите фурната, отстранете носачите на рафтовете.

1. Издърпайте предната част на опорите на скарата от страничната стена.

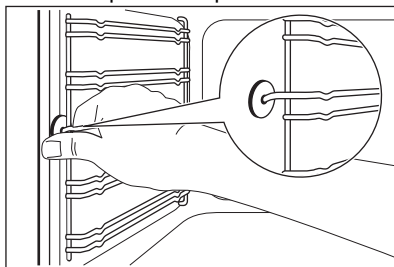

2. Издърпайте задната част на опорите на скарата от стената и я извадете.

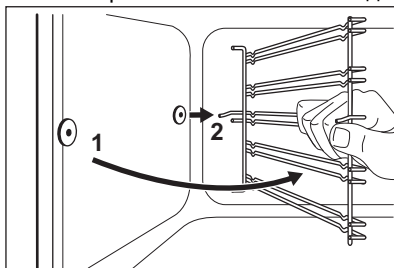

Задържащите щифтове на телескопичните водачи трябва да са обърнати напред.

Поставете носачите на скарата в обратна последователност.

**⚠ ПРЕДУПРЕЖДЕНИЕ!**

По-дългата фиксираща тел трябва да е отпред. Краищата на двете жици трябва да сочат назад. Неправилното поставяне може да повреди емайла.

## 12.5 Сваляне на вратичката на фурната

За по-лесно почистване отстранете вратичката на фурната.

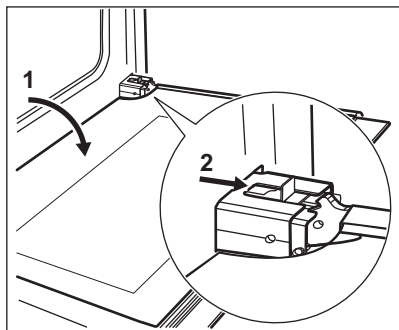

1. Отворете вратичката напълно.
2. Преместете плъзгача, докато чуete щракване.
3. Затворете вратата, докато плъзгачът се фиксира.
4. Свалете вратата.  
За да отстраните вратичката, първо я издърпайте навън едната ѝ страна и след това другата.

Когато приключите с процедурата по почистване, поставете вратичката на фурната в обратна последователност. Уверете се, че вратата щраква като я поставите. Ако е необходимо, използвайте сила.

## 12.6 Сваляне и почистване на стъклата на вратичката



Стъклото на вратата на вашия продукт може да се различава по вид и форма от примерите, показани на изображенията. Броят стъкла също може да бъде различен.

1. Хванете рамката в горната част на вратичката В от двете ѝ страни и натиснете навътре, за да освободите езиците.

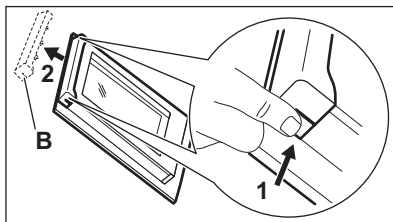

2. Издърпайте рамката на вратичката към себе си, за да я извадите.
3. Хванете стъклените панели в горния край един по един и ги извадете нагоре от водачите им.

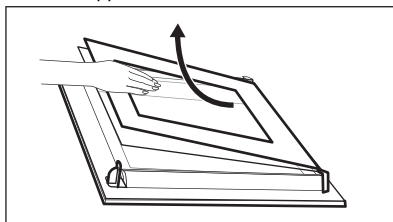

4. Почистете стъклените панели на вратичката.

За да направите това, изпълнете същите стъпки в обратен ред.

## 12.7 Смяна на лампичката

**⚠ ВНИМАНИЕ!**

Опасност от токов удар.  
Лампата може да е гореща.

1. Изключете фурната. Изчакайте, докато фурната изстине.
2. Изключете фурната от електрическата мрежа.

3. Поставете парче плат върху дъното на фурната.

### Задна лампичка



Стъкленият капак на лампичката се намира в дъното на вътрешността.

1. Завъртете стъкления капак на лампичката обратно на часовниковата стрелка, за да го извадите.
2. Почистете стъкления капак.
3. Сменете лампичката на фурната с подходяща 300°C термоустойчива лампичка.  
Използвайте същия вид крушка.
4. Монтирайте стъкления капак.

### 12.8 Чекмеджето



#### ВНИМАНИЕ!

Не поставяйте храна в чекмеджето.



#### ВНИМАНИЕ!

Не съхранявайте запалими предмети като почистващи материали, пластмасови торбички, ръкавици за фурна, хартия, почистващи продукти, аерозоли, пластмасови изделия) в чекмеджето. Когато използвате фурната, чекмеджето може да се нагорещи. Съществува опасност от пожар.

Чекмеджето под фурната може да се извади за почистване.

#### Сваляне на чекмеджето:

1. Издърпайте чекмеджето, докато спре.

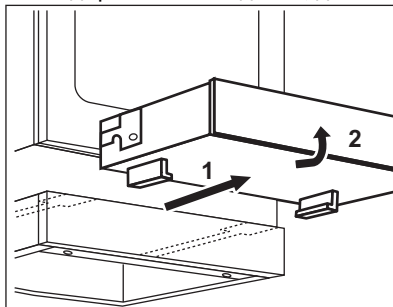

2. Повдигнете чекмеджето под малък ъгъл и го извадете от водачите.

#### Поставяне на чекмеджето:

1. За да поставите чекмеджето, нагласете го на водачите. Уверете се, че закопчалките са поставени правилно във водачите
2. Спуснете чекмеджето хоризонтално и го натиснете навътре.

## 13. ОТСТРАНЯВАНЕ НА НЕИЗПРАВНОСТИ



#### ВНИМАНИЕ!

Вж. глава "Безопасност".

### 13.1 Как да постъпите, ако...

Проблем	Възможна причина	Корекция
Не можете да активирате уреда.	Уредът не е свързана към електрозахранването или е свързан неправилно.	Проверете дали уредът е свързан правилно към електрозахранването.

Проблем	Възможна причина	Корекция
Не можете да активирате уреда.	Предпазителят е изгорял.	Уверете се, че предпазителят е причината за неизправността. Ако предпазителят продължава да изгаря, свържете се с квалифициран електротехник.
Индикаторът за остатъчна топлина не се включва.	Зоната за готвене не е гореща, защото е била включена само за кратко време.	Ако зоната е работила достатъчно дълго, за да се нагрее, говорете с оторизиран сервизен център.
Не можете да активирате или деактивирате външния кръг.		Активирайте първо вътрешния пръстен.
Фурната не се затопля.	Фурната е изключена.	Активирайте фурната.
Фурната не се затопля.	Часовникът не е зададен.	Настройте часовника.
Фурната не се затопля.	Необходимите настройки не са зададени.	Уверете се, че настройките са правилни.
Лампата не работи.	Лампичката е неисправна.	Сменете лампата.
На екрана се показва „12.00“.	Имаше прекъсване на захранването.	Нулирайте часовника.
Пара и конденз се отлагат върху храната и във вътрешността на фурната.	Във фурната е оставено ястие за твърде дълго време.	Не оставяйте ястията във фурната за повече от 15 – 20 минути след края на готвенето.

## 13.2 Данни за сервизно обслужване

Ако не можете да намерите решение на проблема сами, обърнете се към търговеца си или към упълномощен сервизен център.

Данните, необходими за сервизния център, са посочени на табелката с данни. Фирмената табелка с данни се намира на предната част на вътрешността на уреда.

Не отстранявайте фирмената табелка с данни от вътрешността на уреда.

### Препоръчваме Ви да запишете данните тук:

Модел (MOD.)	.....
Номер на продукт (PNC)	.....
Сериен номер (S.N.)	.....

## 14. ЕНЕРГИЙНА ЕФЕКТИВНОСТ

### 14.1 Информация за продукта в съответствие с Регламентите на ЕС за екодизайн за котлон

Идентификация на модела	CCB6446ABM CCB6440ABW
Вид на плота	Плоча в свободностояща готварска печка
Брой зони за готвене	4
Технология за загряване	Лъчист нагревател



Диаметър на кръговите зони за готвене (Ø)	Предна лява	21.0 см
	Задна лява	14.5 см
	Предна дясна	14.5 см
Дължина (Д) и ширина (Ш), ако зоната за готвене не е кръгла	Задна дясна	Д 26.5 см Ш 17.0 см
	Енергийна консумация на зона за готвене (EC electric cooking)	Предна лява 178.9 Wh/kg Задна лява 181.8 Wh/kg Предна дясна 181.8 Wh/kg Задна дясна 174.1 Wh/kg
Енергийна консумация на котлона (EC electric hob)		179.2 Wh/kg

IEC/EN 60350-2 – Домашни електрически уреди за готвене – Част 2: Плотове – Методи за измерване на ефективността.

## 14.2 плоча - Икономия на енергия

Можете да спестите енергия при ежедневно готвене, ако следвате съветите по-долу.

- Когато загревате вода, използвайте само необходимото количество.
- При възможност винаги поставяйте капак върху съда, в който готвите.
- Преди да активирате зоната за готвене, поставете съда за готвене върху нея.

- Дъното на готварския съд трябва да е със същия диаметър като зоната за готвене.
- Поставяйте малки готварски съдове на малките зони за готвене.
- Слагайте готварските съдове направо в центъра на зоната за готвене.
- Използвайте остатъчната топлина, за да запазите храната топла или да я разтопите.

## 14.3 Информация за продукта и информационен лист за продукта съгласно регламентите на ЕС за енергийно етикетиране и екодизайн на фурни

Име на доставчик	AEG	
Идентификация на модела	CCB6446ABM 940002976 CCB6440ABW 940002977	
Индекс на енергийна ефективност	95.3	
Клас на енергийна ефективност	A	
Консумация на енергия при стандартно натоварване, конвенционален режим	0.95 kWh/цикъл	
Консумация на енергия при стандартно натоварване, форсиран режим на вентилатора	0.82 kWh/цикъл	
Брой кухини	1	
Топлинен източник	Електричество	
Сила на звука	73 л	
Тип фурна	Фурна в свободностояща готварска печка	
Маса	CCB6446ABM	49.7 кг
	CCB6440ABW	49.7 кг

## 14.4 Фурна – Икономия на енергия

Следните съвети ще Ви помогнат да спестите енергия, когато използвате уреда.

Уверете се, че вратата на уреда е затворена, когато той работи. Не отваряйте вратата твърде често по време на готвене. Поддържайте уплътнението на вратата чисто и се уверете, че е добре фиксирано в своята позиция.

Използвайте метални съдове и тъмни, неотразяващи тапи и контейнери, за да подобрите енергоспестяването

Не загревайте предварително уреда преди готвене, освен ако не е специално препоръчано.

Когато пригответе няколко ястия наведнъж, свеждайте интервалите между готвенето им до минимум.

### Готвене с вентилатор

При възможност използвайте функциите за готвене с вентилатор, за да пестите електроенергия.

### Остатъчна топлина

Когато времето за готвене е повече от 30 минути, намалете температурата на уреда до минимум 3 – 10 минути преди края на готвенето. Остатъчната топлина вътре в уреда ще продължи да готви.

Използвайте остатъчната топлина, за да поддържате храната топла или да затопляте други ястия.

### Подгриване на храна

Изберете най-ниската възможна температурна настройка, за да използвате остатъчната топлина и да поддържате храната топла.

### Печене с влажност

Функция, разработена за пестене на енергия по време на готвене.

## 14.5 Информация за продукта за консумация на енергия и максимално време за достигане на приложим режим на ниска мощност

Енергийна консумация при изчакване

0.8 W

Максималното време, необходимо на оборудването за автоматично достигане на приложимия режим на ниска мощност

20 мин

## 15. ОПАЗВАНЕ НА ОКОЛНАТА СРЕДА

Рециклирайте материалите със символа . Поставете опаковките в съответните контейнери за рециклирането им. Помогнете за опазването на околната среда и човешкото здраве, както и за рециклирането на отпадъци от електрически и електронни уреди. Не изхвърляйте уредите, означени със

символа , заедно с битовата смет. Върнете уреда в местния пункт за рециклиране или се обърнете към вашата общинска служба.

Electrolux Appliances AB - Contact Address:  
Al. Powstancow Slaskich 26, 30-570 Krakow,  
Poland



**aeg.com**

867364076-A-142024



**CE**