

---

# *Rohinson*<sup>®</sup>

## Кафемашина за шварц “Orléans” R-930

### Инструкция за употреба



Прочетете внимателно това ръководство преди да го използвате и го запазете за бъдещи справки.

---

## Важни предохранителни мерки

При използване на електрически уред. Винаги трябва да се спазват основни предпазни мерки, включително следното:

1. Прочетете всички инструкции.
2. Уверете се, че напрежението на посоченото на етикета на кафемашината.
3. За да се предпазите от пожар, токов удар и нараняване на хора, не потапяйте кабела, щепсела във вода или друга течност.
4. Необходим е строг надзор, когато някой уред се използва от или в близост до деца.
5. Изключвайте щепсела от контакта, когато не го използвате и преди почистване. Оставете да изстине, преди да сложите или свалите частите и преди да почистите уреда.
6. Не работете с уред с повреден кабел или щепсел или след като уредът работи неправилно или е бил повреден по някакъв начин. Върнете уреда в оторизиран сервиз за преглед, ремонт или настройка.
7. Ако захранващият кабел е повреден, той трябва да бъде заменен от производителя, неговия сервизен агент или лица с подобна квалификация, за да се избегне опасност.
8. Използването на аксесоари, които не са препоръчани от производителя на уреда, може да доведе до пожар, токов удар или нараняване на хора.
9. Не използвайте уреда на открито.
10. Не позволявайте кабелът да виси над ръба на масата или плота или да докосва горещи повърхности.
11. Не поставяйте върху или близо до гореща газова или електрическа горелка, или в загрята фурна.
12. Не използвайте уреда за употреба, различна от предвидената.
13. Не почиствайте контейнера с почистващи препарати, метални гъби или друг абразивен материал.
14. За да изключите, завъртете всеки контрол на „Изключено“, извадете щепсела от контакта. Винаги дръжте щепсела. Но никога не дърпайте кабела.
15. Може да се получи изгаряне, ако капакът се отстрани по време на циклите на варене. Внимавайте да не се изгорите от парата.
16. Някои части на уреда са горещи при работа, така че не докосвайте с ръка. Използвайте само дръжки или копчета.
17. Не поставяйте горещ съд върху гореща или студена повърхност.

- 
18. Никога не оставяйте празнат каната върху нагревателната плоча, в противен случай каната може да се напука.
19. Никога не използвайте уреда, ако каната показва има пукнатини или е разхлабена или отслабена дръжка. Използвайте каната само с този уред. Използвайте внимателно, тъй като каната е много крехка.
20. Не оставяйте на кафемашината да работи без вода.
21. За да намалите риска от пожар или токов удар, не сваляйте капака. Вътре няма части, които може да се обслужват от потребителя. Ремонтът трябва да се извършва само от оторизиран сервизен персонал.
22. Контейнерът е предназначен за използване с този уред. Никога не трябва да се използва за други цели.
23. Уредът не трябва да се податя във вода.
24. Уредите могат да се използват от лица с намалени физически, сетивни или умствени способности или липса на опит и познания, ако са наблюдавани или инструктирани относно използването на уреда по безопасен начин и разбират свързаните с това опасности.
25. Този уред може да се използва от деца на възраст над 8 години, ако са били наблюдавани или инструктирани относно безопасното използване на уреда и ако разбират рисковете. Почистването и поддръжката на уреда не трябва да се извършват от деца, освен ако не са на възраст над 8 години и не се наблюдават. Съхранявайте уреда и неговия кабел далеч от деца на възраст под 8 години.
26. Децата не трябва да играят с уреда.
27. Този уред е предназначен да се използва в домакинството и подобни приложения като напр:
- кухни за персонала в магазини, офиси и други работни среди;
  - ферми;
  - от клиенти в хотели, мотели и други;
  - настаняване на база нощувка със закуска.
28. Запазете инструкциите за бъдещи справки.

## Описание на уреда

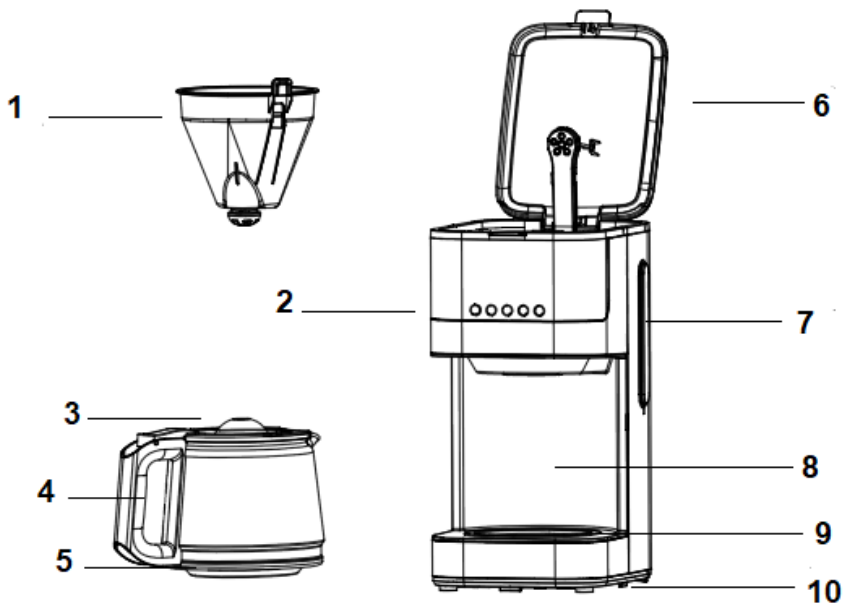

1. Цедка
2. Контролен панел
3. Капак на каната
4. Дръжка на каната
5. Дръжка
6. Капак на резервоара
7. Резервоар
8. Корпус
9. Затопляща плоча
10. Долна част

## Контролен панел

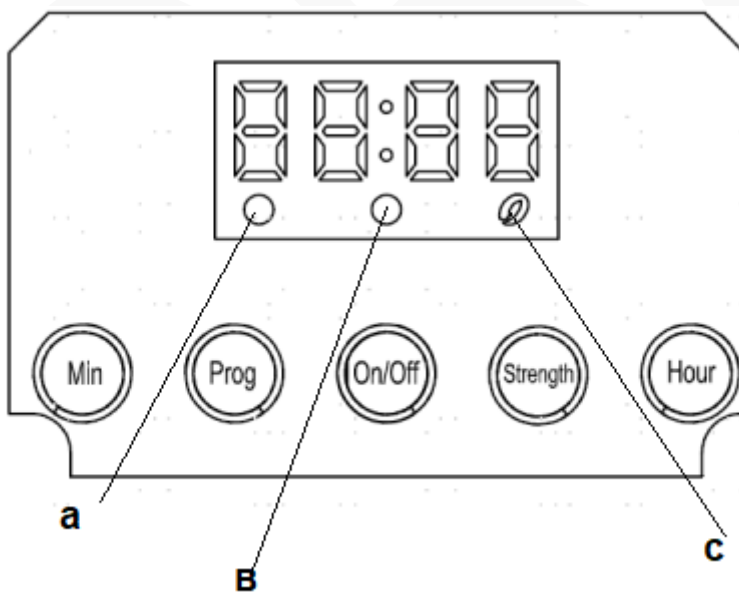

А) Индикатор за програмите, В) Индикатор захранване, С) Индикатор за силата на кафето

---

## Преди първа употреба

Проверете дали всички аксесоари са пълни и уредът не е повреден. Напълнете вода в резервоара за вода до ниво MAX и варете вода няколко пъти без кафе, след което изхвърлете водата. Почистете и подсушете добре всички разглобяеми части съгласно раздел „ПОЧИСТВАНЕ И ПОДДРЪЖКА“.

## Начин на употреба

1. Отворете капака на резервоара за вода и напълнете с питейна вода. Нивото на водата не трябва да надвишава MAX ниво, както е посочено на индикатора.
2. Поставете цедката в поставката, уверете се, че е сглобена правилно, в противен случай капакът на резервоара за вода не може да се затвори. Поставете хартиен филтър в цедката.
3. Добавете кафе в хартиения филтър. Обикновено за една чаша кафе е необходима равна лъжица кафе, но можете да коригирате според личния си вкус. Затворете капака на резервоара за вода.
4. Поставете каната върху нагревателната плоча хоризонтално.
5. Включете захранващия кабел в контакта. Ако искате да регулирате силата на кафето, можете да натиснете бутона „Strength“ веднъж, след което LED индикаторът 2 ще светне в оранжево и уредът ще приготви гъсто кафе. Ако не искате да регулирате силата на кафето, просто следвайте следната операция, за да пригответе нормално кафе.

**Забележка:** Натиснете отново бутона „ Strength “, ако искате да отмените функцията за приготвяне на гъсто кафе.

6. Натиснете бутона “On/Off”, LED индикаторът 1 светва в червено, дисплеят показва “12:00”, след което уредът започва да работи.

**Забележка:** По време на процеса на варене бутоните “Prog”, “Hour” и “Min” са невалидни.

7. Процесът на варене може да бъде прекъснат чрез натискане на бутона „Вкл./Изкл.“ по всяко време. И уредът ще продължи да вари, след като бутонът „Вкл./Изкл.“ бъде натиснат отново.

**Забележка:** Можете да извадите каната, да налееете и да сервираете по всяко време. Уредът автоматично ще спре да капе. Но времето не може да надвишава 30 секунди.

8. Извадете каната, за да сервираете, когато приключите с варенето (около една минута по-късно, след като кафето спре да капе.)

**Забележка:** Кафето, което получавате, ще бъде по-малко от водата, която сте добавили, тъй като малко вода се абсорбира от смляното кафе.

---

9. Когато процесът приключи, ако не искате да сервираме веднага, дръжте кафемашината включена и кафето може да се поддържа топло върху чинията за затопляне. И уредът ще се изключи автоматично след 40 минути след активиране на бутона ON/OFF, ако не е бил изключен ръчно при завършване на варенето. За оптимален вкус на кафето, сервирайте го веднага след приготвяне.

8. Винаги изключвайте уреда и изключвайте захранването, когато не го използвате.

**Забележка:** Обърнете внимание при наливане на кафето, в противен случай може да се нараните, тъй като температурата на току-що приготвеното кафе е висока.

### **Функция за отложен старт**

Ако не искате кафемашината да започне работа веднага, например сега е 8:10, се надявате, че кафемашината автоматично ще започне да работи в 13:00, първо следвайте стъпки от 1 до 5 от горния раздел и след това вие може да зададе функцията за автоматично стартиране, както следва:

1. Задайте текущото време, като натискате многократно бутоните "Час" и "Мин", което е 8:10.

**Забележка:** Диапазонът от време е 24 часа.

2. Натиснете бутона "Prog", след като LED индикаторът 1 мига в бяло.

3. Задайте времето за автоматично стартиране, като натискате бутоните „Час“ и „Мин“ многократно, което е 13:00. (Моля, задайте го в рамките на 5 секунди.)

4. Натиснете отново бутона "Prog", LED индикаторът 1 свети постоянно в бяло. След известно време дисплеят ще покаже текущия часовник.

**Забележка:** Можете да отмените функцията за автоматично стартиране, като натиснете отново бутона "Prog". Ако искате да промените времето за автоматично стартиране, следвайте отново стъпките 2-4.

5. Когато времето настъпи, LED индикаторът 1 ще светне в червено и уредът ще започне да вари.

6. Когато процесът приключи, ако не искате да сервираме веднага, дръжте кафемашината включена и кафето може да се поддържа топло върху плочата за затопляне. И уредът ще се изключи автоматично след 40 минути след активиране на бутона ON/OFF, ако не е бил изключен ръчно при завършване на варенето. За оптимален вкус на кафето, сервирайте го веднага след приготвяне.

**Забележка:** По време на процеса на варене бутоните "Prog", "Hour" и "Min" са невалидни.

---

## Почистване и поддръжка

**Внимание:** Не забравяйте да изключите този уред от контакта преди почистване. За да се предпазите от токов удар, не потапяйте кабела, щепсела или уреда във вода или течност. След всяка употреба винаги се уверете, че щепселът първо е изваден от контакта.

1. Почиствайте всички разглобяеми части след всяка употреба в гореща пяна вода.
2. Избършете външната повърхност на уреда с мека, влажна кърпа, за да премахнете петна.
3. Водните капчици могат да се натрупат в цедката и да капнат върху основата на продукта по време на варенето. За да контролирате капенето, избършете зоната с чиста, суха кърпа след всяка употреба.
4. Използвайте влажна кърпа, за да избършете внимателно нагревателната плоча. Никога не използвайте абразивен почистващ препарат, за да я почистите.
5. Сменете всички части и ги запазете за следваща употреба.

## Почистване на котлен камък

За да поддържате вашата кафемашина да работи ефективно, периодично трябва да почиствате минералните отлагания, оставени от водата в съответствие с качеството на водата във вашия район и честотата на използване, препоръчваме да премахнете минералните отлагания, както следва:

1. Напълнете резервоара с вода и средство за отстраняване на котлен камък до максималното ниво, както е посочено (скалата на водата и средството за отстраняване на котлен камък е 4:1, подробностите се отнасят до инструкциите на препарата. Моля, използвайте „домашно средство за отстраняване на котлен камък“, можете също да използвате лимонена киселина вместо средство за отстраняване (сто части вода и три части лимонена киселина).
2. Поставете стъклената кана върху нагревателната плоча хоризонтално.
3. Уверете се, че цедката е сглобена правилна.
4. Включете уреда и го оставете да „заври“ разтвора за отстраняване на котлен камък.
5. След като „заври“ разтвора, изключете уреда.
6. Оставете разтвора да престои 15 минути и повторете стъпка 4-6.
7. Включете уреда и излейте разтвора, докато резервоарът се изпразни напълно.
8. Изплакнете, като използвате уреда с вода поне 3 пъти.

---

## Съвети

1. Чистата кафемашина е от съществено значение за приготвянето на кафе със страхотен вкус. Редовно почиствайте кафемашината, както е посочено в раздел „ПОЧИСТВАНЕ И ПОДДРЪЖКА“. Винаги използвайте прясна, студена вода в кафемашината.
2. Съхранявайте неизползваното кафе на хладно и сухо място. След като отворите опаковка кафе на прах, запечатайте я плътно и я съхранявайте в хладилник, за да запазите свежестта му.
3. За оптимален вкус на кафето, купувайте цели кафеени зърна и ги смилайте на ситно непосредствено преди варенето.
4. Не използвайте повторно кафето, тъй като това значително ще намали вкуса на кафето. Претоплянето на кафе не се препоръчва, тъй като кафето е в своя пиков вкус веднага след приготвянето.
5. Почиствайте кафемашината, когато прекомерното извличане причинява омазняване. Малките маслени капчици по повърхността на свареното черно кафе се дължат на извличането на масло от кафето.
6. Омазняването може да се появи по-често, ако се използват силно изпечени кафета.



### **ВАЖНА ИНФОРМАЦИЯ ЗА ПРАВИЛНОТО ИЗХВЪРЛЯНЕ НА ПРОДУКТА В СЪОТВЕТСТВИЕ С ДИРЕКТИВА 2002/96/ЕО НА ЕО.**

Накрая на жизнения му цикъл този продукт не трябва да се изхвърля като битов отпадък.

Трябва да бъде занесен в определения от властите център за разделно събиране на отпадъци или при посредник, осигуряващ тази услуга.

Разделното изхвърляне на домашни уреди предотвратява възможните негативни последствия за околната среда и здравето, произтичащи от неправилното изхвърляне и позволява да бъдат отделени съставящите го материали като така значително се спестяват енергия и ресурси. За да напомня за необходимостта домашните уреди да се изхвърлят отделно, продуктът е маркиран със задраскан контейнер на колела.